

# evOLUTION®

**R18**



## Original Instructions

Originalbetriebsanleitung

Instructions Originales

Instrucciones Originales

Notice Originale

Oryginalna Instrukcja

Originele Instructies

Instrucțiuni Inițiale

114-0001

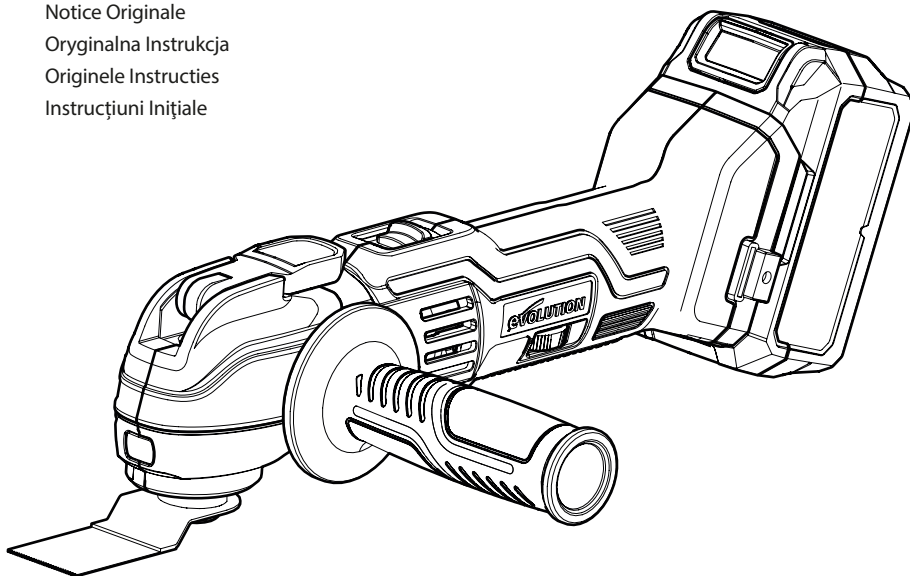

114-0903

This product is a multi-tool and is used for sanding (not for plaster/drywalls), scraping and cutting wood, plaster, plastics and non-ferrous metals.

This product is compatible with most multi-tool accessories.



PLEASE READ THE GENERAL POWER TOOL SAFETY BOOKLET PROVIDED SEPARATELY BEFORE USING THIS TOOL.

### SAFETY INSTRUCTIONS FOR MULTI TOOLS

- Wear a suitable dust protection mask. The dust produced when using this tool may be harmful to the health of the operator or bystanders.

### RESIDUAL RISKS

Even with application of safety standards and using the tool as prescribed, certain residual risks can remain:

- Risk of personal injury due to prolonged use.
- Risk of injury caused by dust.
- Risk of injury caused by flying objects.
- Risk of burns due to accessories becoming hot.

### STORAGE

- Store the device and its accessories in a dry and dustproof location. Store it out of the reach of children.
- Store the bits separately to avoid mechanical damage or confusion with other tools. Protect the bits from excessive heat (e.g. by storing near heating pipes or steam pipes) and from UV radiation.
- If you intend to store a battery for a period without use then store battery at room temperature (0°C to 20°C) When storing for very long periods boost charge the battery once per year to prevent over discharge. The Ambient temperature range for tool and battery use: 0°C to 40°C. The charging temperature: 5°C to 40°C.

### CLEANING

- The device must not be sprayed with water or placed in water. Otherwise there is a risk of electric shock.
- Keep the device, its handle and the accessories clean. Use a dry cloth or brush to do this. Do not use any cleaning agents or solvents. They could damage the device irreparably. Do not use water or metal objects.

### MAINTENANCE

If a fault develops, disconnect the battery immediately and contact Evolution Power Tools Customer Service. Do not attempt to repair the tool.

### PRODUCT OVERVIEW KEY

1. LED light
2. Locking pin
3. Auxillary handle port
4. Speed dial
5. Battery port
6. Auxillary handle
7. Tool release lever
8. On/off switch
9. Belt hook
10. Belt hook screw
11. Plunge cut blade
12. Scraper blade
13. Sanding pad
14. Sandpaper x2

### NOISE WARNING

 **WARNING:** The noise emissions during actual use of the power tool can differ from the declared values depending on the ways in which the tool is used especially what kind of workpiece is processed.

### ADDITIONAL BATTERY AND CHARGER SAFETY WARNINGS

Please refer to the safety warnings and instructions provided in the battery manual and the charger manual.

### ENVIRONMENTAL PROTECTION

Waste electrical products should not be disposed of with household waste. Please recycle where facilities exist. Check with your Local Authority or retailer for recycling advice.



DE

## BESTIMMUNGSGEMÄSSER GEBRAUCH DES ELEKTROWERKZEUGS

Dieses Produkt ist ein Multifunktionswerkzeug und wird zum Schleifen (nicht für Gips/Trockenbauwände), Schaben und Schneiden von Holz, Gips, Kunststoff und Nichteisenmetallen verwendet.

Dieses Produkt ist mit dem meisten Zubehör für Multifunktionswerkzeuge kompatibel.



BITTE LESEN SIE VOR DER VERWENDUNG DIESES WERKZEUGS DIE SEPARAT MITGELIEFERTE ALLGEMEINE SICHERHEITSBROSCHÜRE FÜR ELEKTROWERKZEUGE.

## SICHERHEITSHINWEISE FÜR MULTITOOLS

- Tragen Sie eine geeignete Staubschutzmaske. Der bei der Verwendung dieses Werkzeugs entstehende Staub kann die Gesundheit des Bedieners oder umstehender Personen gefährden.

## RESTRISIKEN

Auch bei Anwendung der Sicherheitsnormen und vorschriftsmäßiger Verwendung des Werkzeugs können gewisse Restrisiken bestehen bleiben:

- Verletzungsgefahr bei längerem Gebrauch.
- Verletzungsgefahr durch Staub.
- Verletzungsgefahr durch umherfliegende Gegenstände.
- Gefahr von Verbrennungen durch sich erhaltendes Zubehör.

## AUFBEWAHRUNG

- Bewahren Sie das Gerät und das Zubehör an einem trockenen und staubgeschützten Ort auf. Bewahren Sie es außerhalb der Reichweite von Kindern auf.
- Bewahren Sie die Aufsätze separat auf, um mechanische Beschädigungen oder Verwechslungen mit anderen Werkzeugen zu vermeiden. Schützen Sie die Aufsätze vor übermäßiger Hitze (z. B. durch Lagerung in der Nähe von Heizungsrohren oder Dampfleitungen) und vor UV-Strahlung.
- Wenn Sie beabsichtigen, einen Akku über einen längeren Zeitraum zu lagern, ohne ihn zu benutzen, lagern Sie ihn bei Raumtemperatur (0 °C bis 20 °C). Wenn Sie den Akku über einen sehr langen Zeitraum lagern, laden Sie ihn einmal pro Jahr auf, um eine Überentladung zu vermeiden. Der Umgebungstemperaturbereich für die Verwendung von Werkzeug und Akku: 0 °C bis 40 °C. Die Ladetemperatur: 5 °C bis 40 °C.

## REINIGUNG

- Das Gerät darf nicht mit Wasser bespritzt oder ins Wasser gelegt werden. Es besteht sonst die Gefahr eines elektrischen Schlags.
- Halten Sie das Gerät, den Griff und das Zubehör sauber. Verwenden Sie dazu ein trockenes Tuch oder eine Bürste. Verwenden Sie keine Reinigungs- oder Lösungsmittel. Sie könnten das Gerät irreparabel beschädigen. Verwenden Sie kein Wasser und keine Metallgegenstände.

## INSTANDHALTUNG

Bei einer Störung trennen Sie sofort die Batterie ab und wenden sich an den Evolution Power Tools Kundendienst. Versuchen Sie nicht, das Gerät zu reparieren.

## PRODUKTÜBERSICHT SCHLÜSSEL

1. LED-Licht
2. Sperrstift
3. Anschluss für Zusatzgriff
4. Geschwindigkeitsregler
5. Batterieanschluss
6. Zusatzgriff
7. Werkzeug-Entriegelungshebel
8. On/Off-Schalter
9. Gürtelhaken
10. Gürtelhakenschraube
11. Aufsatzschnittklinge
12. Schaber Klinge
13. Schleifblock
14. Schleifpapier x2

## LÄRMWARNUNG

 **WARNUNG:** Die Geräuschemissionen, die bei der Verwendung des Elektrowerkzeugs entstehen, können von den angegebenen Werten abweichen, je nachdem, wie das Werkzeug eingesetzt wird und welche Art von Werkstücken bearbeitet wird.

## ZUSÄTZLICHER BATTERIE- UND LADEGERÄT SICHERHEITSWARNUNGEN

Bitte beachten Sie die Sicherheitswarnungen und -anweisungen in den Anleitungen zur Batterie und zum Ladegerät.

## UMWELTSCHUTZ

Elektroschrott nicht mit dem Haushaltsmüll entsorgen. Nach Möglichkeit recyceln. Für Informationen hinsichtlich Recycling wenden Sie sich bitte an Ihre Behörde vor Ort oder Ihren Händler.



## FR USAGE PRÉVU DE CET OUTIL ÉLECTRIQUE

Ce produit est un outil polyvalent et peut être utilisé pour poncer (pas pour le plâtre/les cloisons sèches), gratter et couper le bois, le plâtre, les plastiques et les métaux non ferreux.

Ce produit est compatible avec la plupart des accessoires polyvalents.

 **VEUILLEZ LIRE LE LIVRET SUR LA SÉCURITÉ GÉNÉRALE DES OUTILS ÉLECTRIQUES FOURNI SÉPARÉMENT AVANT D'UTILISER CET OUTIL.**

### CONSIGNES DE SÉCURITÉ POUR LES OUTILS POLYVALENTS

- Portez un masque anti-poussière adapté. La poussière produite lors de l'utilisation de cet outil peut être nocive pour la santé de l'opérateur ou des personnes à proximité.

### RISQUES RÉSIDUELS

Même en appliquant les normes de sécurité et en utilisant l'outil tel que prescrit, certains risques résiduels peuvent subsister :

- Risque de blessures corporelles en cas d'utilisation prolongée.
- Risque de blessure due à la poussière.
- Risque de blessure causée par des objets volants.
- Risque de brûlure due à l'échauffement des accessoires.

### RANGEMENT

- Rangez l'appareil et ses accessoires dans un endroit sec et à l'abri de la poussière. Rangez-le hors de portée des enfants.
- Rangez les embouts séparément pour éviter tout dommage mécanique ou confusion avec d'autres outils. Protégez les embouts de la chaleur excessive (par exemple en les stockant à proximité de tuyaux de chauffage ou de vapeur) et des rayons UV.
- Si vous avez l'intention de stocker une batterie sans l'utiliser pendant un certain temps, stockez-la à température ambiante (entre 0 °C et 20 °C). Lors du stockage pendant des périodes prolongées, rechargez la batterie une fois par an pour éviter une décharge excessive. La plage de température ambiante pour l'utilisation de l'outil et de la batterie est : entre 0 °C et 40 °C. Température de charge : 5 °C à 40 °C.

### NETTOYAGE

- L'appareil ne doit pas être aspergé d'eau ni placé dans l'eau, car il existe un risque d'électrocution.
- Veillez à ce que l'appareil, sa poignée et les accessoires

restent propres. Pour ce faire, utilisez un chiffon sec ou une brosse. N'utilisez pas de détergents ou de solvants, car ils pourraient endommager l'appareil de manière irréparable. N'utilisez pas d'eau ni d'objets métalliques.

### ENTRETIEN

En cas de dysfonctionnement, débranchez immédiatement la batterie et contactez le service client d'Evolution Power Tools. N'essayez pas de réparer l'outil.

### LÉGENDE DE LA VUE D'ENSEMBLE DU PRODUIT

1. Éclairage LED
2. Tige de blocage
3. Port de poignée auxiliaire
4. Cadran de vitesse
5. Port de batterie
6. Poignée auxiliaire
7. Levier de dégagement de l'outil
8. Interrupteur marche/arrêt
9. Crochet de ceinture
10. Vis pour crochet de ceinture
11. Lame pour coupe en plongée
12. Lame-grattoir
13. Patin de ponçage
14. Papier de verre x2

### AVERTISSEMENT CONCERNANT LE BRUIT

 **AVERTISSEMENT :** Les émissions sonores durant l'utilisation effective de l'outil électrique peuvent être différentes des valeurs déclarées en fonction de la manière dont l'outil est utilisé et du type de pièce à usiner.

### BATTERIE ET CHARGEUR SUPPLÉMENTAIRES AVERTISSEMENTS DE SÉCURITÉ

Veillez vous reporter aux avertissements de sécurité et aux instructions fournies dans le manuel de la batterie et celui du chargeur.

### PROTECTION DE L'ENVIRONNEMENT

Les produits électriques ne doivent pas être jetés avec les ordures ménagères. Veuillez les recycler lorsque les infrastructures le permettent. Contactez votre municipalité ou votre revendeur pour obtenir des conseils concernant le recyclage.



ES

## USO PREVISTO DE ESTA HERRAMIENTA ELÉCTRICA

Este producto es una multiherramienta y se utiliza para lijar (no para yeso/paneles de yeso), raspar y cortar madera, yeso, plásticos y metales no ferrosos.

Este producto es compatible con la mayoría de los accesorios multiherramienta.



LEA EL FOLLETO GENERAL DE SEGURIDAD DE LA HERRAMIENTA ELÉCTRICA SUMINISTRADO POR SEPARADO ANTES DE UTILIZAR ESTA HERRAMIENTA.

### INSTRUCCIONES DE SEGURIDAD PARA MULTIHERRAMIENTAS

- Use una máscara de protección contra el polvo adecuada. El polvo que se genera al utilizar esta herramienta puede ser dañino para la salud del operario o de los transeúntes.

### RIESGOS RESIDUALES

Incluso al aplicar las normas de seguridad y uso de la herramienta como se indica, pueden aparecer algunos riesgos adicionales:

- Riesgo de lesiones personales debido al uso prolongado.
- Riesgo de lesiones debido al polvo.
- Riesgo de lesiones debido a objetos voladores.
- Riesgo de quemaduras debido al calentamiento de los accesorios.

### ALMACENAJE

- Guarde el dispositivo y sus accesorios en un lugar seco y sin polvo. Guárdelo fuera del alcance de los niños.
- Guarde las brocas por separado para evitar daños mecánicos o que se confundan con otras herramientas. Proteja las brocas del calor excesivo (p. ej., guardándolas cerca de tuberías de calefacción o de vapor) y de la radiación ultravioleta.
- Si tiene previsto almacenar una batería durante un cierto tiempo sin usarla, guárdela a temperatura ambiente (de 0 °C a 20 °C). Cuando se almacena durante un periodo de tiempo muy prolongado, hay que cargarla una vez al año para evitar la sobredescarga. Rango de temperatura ambiente para el uso de la herramienta y la batería: de 0 °C a 40 °C. Temperatura de carga: de 5 °C a 40 °C.

### LIMPIEZA

- El dispositivo no debe rociarse con agua ni sumergirse. Si lo hace, existe riesgo de descarga eléctrica.
- Mantenga limpio el dispositivo, su asa y los accesorios.

Use un paño seco o un cepillo para su limpieza. No utilice ningún producto de limpieza o disolvente. Se podría dañar el dispositivo de forma irreparable. No utilice agua ni objetos metálicos.

### MANTENIMIENTO

Si se produce un fallo, desconecte la batería inmediatamente y póngase en contacto con el Servicio de atención al cliente de Evolution Power Tools. No intente reparar la herramienta.

### CLAVE DE DESCRIPCIÓN GENERAL DEL PRODUCTO

1. Luz LED
2. Pasador de bloqueo
3. Puerto del asa auxiliar
4. Marcación rápida
5. Puerto de batería
6. Asa auxiliar
7. Palanca de liberación de la herramienta
8. Interruptor ON/OFF (encendido/apagado)
9. Gancho de cinturón
10. Tornillo de gancho de cinturón
11. Cuchilla para cortes de inmersión
12. Cuchilla raspadora
13. Hoja de lijado
14. Papel de lija x2

### ADVERTENCIA DE RUIDO

 **ADVERTENCIA:** las emisiones de ruido al usar la herramienta eléctrica pueden diferir de los valores declarados dependiendo de la manera en la que se utilice la herramienta y, sobre todo, del tipo de pieza de trabajo que se procese.

### CARGADOR Y BATERÍA ADICIONAL ADVERTENCIAS DE SEGURIDAD

Consulte las advertencias y las instrucciones de seguridad que aparecen en el manual de la batería y el manual del cargador.

### PROTECCIÓN MEDIOAMBIENTAL

Los productos eléctricos no se deben tirar a la basura doméstica. Recicle en los puntos destinados a ello. Consulte a la autoridad local o el vendedor para obtener más información sobre el reciclaje.



IT

## DESTINAZIONE D'USO DELL'ELETTROUTENSILE

Il presente prodotto è un utensile multifunzione ed è utilizzato per levigare (non intonaco/cartongesso), raschiare e tagliare legno, intonaco, materie plastiche e metalli non ferrosi.

Il presente prodotto è compatibile con la maggior parte degli accessori per utensile multifunzione.



SI PREGA, PRIMA DI UTILIZZARE IL PRESENTE UTENSILE, DI LEGGERE L'OPUSCOLO SULLA SICUREZZA GENERALE DEGLI UTENSILI ELETTRICI FORNITO SEPARATAMENTE.

## ISTRUZIONI DI SICUREZZA PER UTENSILI MULTIFUNZIONE

- **Indossare un'adeguata maschera di protezione dalla polvere.** La polvere prodotta durante l'utilizzo del presente utensile può essere dannosa per la salute dell'operatore e dei presenti.

## RISCHI RESIDUI

Nonostante l'applicazione delle norme di sicurezza e l'utilizzo dell'utensile nel modo indicato, possono permanere alcuni rischi residui:

- **Rischio di infortunio personale a causa dell'uso prolungato.**
- **Rischio di infortunio derivante da polvere.**
- **Rischio di infortunio derivante da oggetti volanti.**
- **Rischio di ustioni derivante dal surriscaldamento degli accessori.**

## CONSERVAZIONE

- **Conservare il dispositivo e i suoi accessori in un luogo asciutto e al riparo dalla polvere.** Conservare al riparo dalla portata dei bambini.
- **Conservare le punte separatamente per evitare danno meccanico o confusione con altri utensili.** Proteggere le punte dal calore eccessivo (ad esempio conservandole nei pressi di tubazioni calde o di vapore) e dalle radiazioni UV.
- **Se si prevede di non utilizzare la batteria per un certo periodo di tempo, conservarla a temperatura ambiente (0 °C - 20 °C).** In caso di conservazione per periodi particolarmente lunghi caricare a pieno la batteria una volta all'anno per prevenirne uno scaricamento eccessivo. Intervallo di temperatura ambientale per l'utilizzo del dispositivo e della batteria: 0 °C - 40 °C. Temperatura di carica: 5 °C - 40 °C.

## PULIZIA

- **Il dispositivo non deve essere spruzzato con acqua o**

immerso in acqua. In caso contrario, sussiste il rischio di shock elettrico.

- **Tenere pulito il dispositivo, la sua impugnatura e gli accessori.** Utilizzare un panno asciutto o una spazzola per farlo. Non utilizzare agenti detergenti o solventi. Essi possono danneggiare irreparabilmente il dispositivo. Non utilizzare acqua o oggetti metallici.

## MANUTENZIONE

In caso di guasto, scollegare immediatamente la batteria e contattare il servizio di assistenza cliente di Evolution Power Tools. Non tentare di riparare l'utensile.

## PANORAMICA PRINCIPALE DEL PRODOTTO

1. Luce LED
2. Perno di blocco
3. Attacco impugnatura ausiliaria
4. Manopola della velocità
5. Attacco batteria
6. Impugnatura ausiliaria
7. Leva di rilascio dell'utensile
8. Interruttore on/off
9. Cinghia con gancio
10. Vite della cinghia con gancio
11. Lama per taglio dal pieno
12. Lama raschiatrice
13. Platorello per levigatura
14. Carta abrasiva x2

## AVVERTENZE RELATIVE ALLE EMISSIONI ACUSTICHE

 **ATTENZIONE:** Le emissioni sonore durante l'uso effettivo possono differenziarsi dai valori dichiarati in base ai modi in cui l'utensile è impiegato e soprattutto in base al tipo di pezzo da lavorare.

## AVVERTENZE DI SICUREZZA AGGIUNTIVE SU BATTERIA E CARICATORE

Si prega di fare riferimento alle avvertenze e alle istruzioni di sicurezza fornite nel manuale della batteria e in quello del caricatore.

## TUTELA AMBIENTALE

I rifiuti di materiale elettrico non devono essere smaltiti insieme a quelli domestici. Si prega di riciclare laddove siano presenti adeguate infrastrutture. Verificare con il proprio ente responsabile locale o con il rivenditore le indicazioni per il riciclo.



PL

## PRZEWIDZIANE ZASTOSOWANIE ELEKTRONARZĘDZIA

Ten produkt jest narzędziem wielofunkcyjnym i służy do szlifowania (nie nadaje się do ścian gipsowo-kartonowych), skrobania i cięcia drewna, tynku, tworzyw sztucznych i metali nieżelaznych. Ten produkt jest kompatybilny z większością akcesoriów do narzędzi wielofunkcyjnych.



**PRZED UŻYCIEM TEGO NARZĘDZIA NALEŻY ZAPOZNAĆ SIĘ Z BROSZURĄ DOTYCZĄCĄ OGÓLNEGO BEZPIECZEŃSTWA ELEKTRONARZĘDZI (DOSTARCZANĄ OSOBNO).**

## INSTRUKCJE BEZPIECZEŃSTWA DOTYCZĄCE WSZYSTKICH NARZĘDZI WIELOFUNKCYJNYCH

- Należy nosić odpowiednią maskę przeciwpyłową. Pył powstający podczas korzystania z tego narzędzia może być szkodliwy dla zdrowia operatora lub osób postronnych.

## ZAGROŻENIA SZCZĄTKOWE

Nawet przy stosowaniu się do norm bezpieczeństwa i używaniu narzędzia zgodnie z zaleceniami, mogą zaistnieć pewne zagrożenia szczątkowe:

- Ryzyko obrażeń ciała w wyniku długotrwałego użytkowania.
- Ryzyko obrażeń spowodowanych przez pył.
- Ryzyko obrażeń spowodowanych przez latające przedmioty.
- Ryzyko poparzenia przez rozgrzane akcesoria.

## PRZECHOWYWANIE

- Urządzenie i akcesoria należy przechowywać w suchym i pyłoszczelnym miejscu. Przechowywać poza zasięgiem dzieci.
- Końcówki należy przechowywać oddzielnie, aby uniknąć uszkodzeń mechanicznych lub pomyłki z innymi narzędziami. Końcówki należy chronić przed nadmierną temperaturą (np. w przypadku przechowywania w pobliżu rur grzewczych lub parowych) oraz przed promieniowaniem UV.
- Jeśli akumulator nie będzie używany przez dłuższy czas, należy go przechowywać w temperaturze pokojowej (od 0°C do 20°C). W przypadku przechowywania przez bardzo długi czas akumulator należy doładować raz na rok, aby uniknąć jego nadmiernego rozładowania. Zakres temperatury otoczenia podczas pracy narzędzia i akumulatora: od 0°C do 40°C. Temperatura ładowania: od 5°C do 40°C.

## CZYSZCZENIE

- Urządzenia nie wolno spryskiwać wodą ani umieszczać w wodzie. W przeciwnym razie istnieje ryzyko porażenia

prądem.

- Urządzenie, uchwyt i akcesoria należy utrzymywać w czystości. Do tego celu należy używać suchej szmatki lub szczotki. Nie używać żadnych detergentów ani rozpuszczalników. Mogą one nieodwracalnie uszkodzić urządzenie. Nie stosować wody ani nie używać metalowych przedmiotów.

## KONSERWACJA

W przypadku wystąpienia usterki należy natychmiast odłączyć akumulator i skontaktować się z działem obsługi klienta Evolution Power Tools. Nie należy podejmować próby naprawy narzędzia.

## OPIS PRODUKTU – LEGENDA

- Oświetlenie LED
- Bolec blokady
- Dodatkowe gniazdo do uchwytu
- Wskaźnik prędkości
- Gniazdo akumulatora
- Dodatkowy uchwyt
- Dźwignia zwalnająca narzędzia
- Przełącznik On/Off
- Zaczep do paska
- Śruba mocująca zaczep do paska
- Ostrze do cięcia głębokiego
- Ostrze skrobaka
- Poduszka szlifierska
- Papier ścierny x2

## OSTRZEŻENIE O POZIOMIE HAŁASU

**OSTRZEŻENIE:** Emisja hałasu podczas rzeczywistego użytkowania elektronarzędzia może różnić się od podanych wartości całkowitych w zależności od sposobu używania narzędzia oraz w szczególności od rodzaju obrabianego przedmiotu.

## DODATKOWY AKUMULATOR I ŁADOWARKA OSTRZEŻENIA DOTYCZĄCE BEZPIECZEŃSTWA

Należy zapoznać się z ostrzeżeniami i instrukcjami bezpieczeństwa zamieszczonymi w instrukcji obsługi akumulatora i ładowarki.

## OCHRONA ŚRODOWISKA

Odpady produktów elektrycznych nie powinny być utylizowane razem z odpadami gospodarstwa domowego. Jeżeli to możliwe, poddać utylizacji. Wskazówki dotyczące recyklingu można uzyskać od władz lokalnych lub dystrybutora.



NL

## BEOOGD GEBRUIK VAN DEZE POWER TOOL

Dit product is een multitool, te gebruiken voor schuren (niet voor gipsplaten), schrapen en snijden van hout, gips, kunststoffen en niet ijzerhoudende metalen.

Dit product is compatibel met de meeste multitool-accessoires.



LEES HET ALGEMENE VEILIGHEIDSBOKJE VOOR ELEKTRISCH GEREEDSCHAP, EEN MEEGELEVERD AFZONDERLIJK BOEKJE, VOORDAT U DIT GEREEDSCHAP GAAT GEBRUIKEN.

### VEILIGHEIDSinSTRUCTIES VOOR MULTITOOLS

- **Draag een geschikt stofbeschermingsmasker.** Het stof dat geproduceerd wordt bij gebruik van dit gereedschap kan schadelijk zijn voor de gezondheid van de gebruiker/bediener of omstanders.

### RESTRISICO'S

Zelfs als de veiligheidsnormen worden toegepast en het gereedschap volgens de voorschriften wordt gebruikt, kunnen er bepaalde restrisico's blijven bestaan:

- Risico op persoonlijk letsel door langdurig gebruik.
- Risico op letsel door stof.
- Risico op letsel door rondvliegende voorwerpen.
- Risico op brandwonden door heet worden van accessoires.

### OPBERGEN

- Bewaar de machine en de accessoires op een droge, stofvrije plek. Bewaar de machine buiten bereik van kinderen.
- Bewaar de bits op een aparte plek, niet bij ander gereedschap, om mechanische schade en verwarring met ander gereedschap te voorkomen. Bescherm de bits tegen overmatige hitte (bewaar ze niet in de buurt van verwarmingsbuizen of stoomleidingen) en tegen uv-straling.
- Als u voornemens bent een batterij voor een periode zonder gebruik op te bergen, doe dit dan bij kamertemperatuur (0 °C tot 20 °C). Bij het opbergen voor zeer lange periodes, laadt u de batterij een keer per jaar op om diepontlading te voorkomen. De omgevingstemperatuur voor gebruik van gereedschap en batterij ligt tussen: 0 °C tot 40 °C; De oplaadtemperatuur: 5 °C tot 40 °C.

### SCHOONMAKEN

- De machine mag niet met water besproeid worden en mag niet in water geplaatst worden. Doet u dit toch, dan loopt u het risico van een elektrische schok.
- Houd de machine, de handgreep en de accessoires

schoon. Gebruik hiervoor een droge doek of borstel. Gebruik geen schoonmaakmiddelen of oplosmiddelen. Deze kunnen de machine onherstelbaar beschadigen. Gebruik geen water of metalen voorwerpen.

### ONDERHOUD

Als zich een storing voordoet, moet u onmiddellijk de batterij/accu loskoppelen en contact opnemen met de klantenservice van Evolution Power Tools. Probeer niet zelf het gereedschap te repareren.

### VERKLAREND OVERZICHT PRODUCTEN

1. Ledlampje
2. Vergrendelpin
3. Hulphandgreep
4. Snelheidsknop
5. Batterijpoort
6. Hulphandgreep
7. Tool-ontgrendelingshendel
8. Aan-/uit-schakelaar
9. Riemhaak
10. Riemhaakschroef
11. Plunge-zaagblad
12. Schraapblad
13. Schuurkussen
14. Schuurpapier x2

### LAWAAL-WAARSCHUWING

**WAARSCHUWING:** De geluidsemissie tijdens het daadwerkelijke gebruik van het elektrische gereedschap kan afwijken van de aangegeven totaalwaarde. Dit is afhankelijk van de manier waarop het instrument gebruikt wordt en vooral welk soort werkstuk verwerkt wordt.

### EXTRA BATTERIJ/ACCU EN OPLADER VEILIGHEIDSWAARSCHUWINGEN

Raadpleeg de veiligheidswaarschuwingen en veiligheidsinstructies in de handleiding voor de batterij/accu en de oplader.

### BESCHERMING VAN HET MILIEU

Elektrische afvalproducten mogen niet met huishoudelijk afval worden afgevoerd. Gelieve te recyclen waar faciliteiten beschikbaar zijn. Neem contact op met uw lokale autoriteit of leverancier voor recyclingadvies.





RO

## ÎNTREBUINȚAREA PREVĂZUTĂ PENTRU ACEASTĂ UNEALTĂ ELECTRICĂ

Acest produs este o unealtă multifuncțională și este utilizată pentru șlefuirea (nu pentru tencuială/rigips), răzuirea și tăierea lemnului, a tencuielii, a materialelor plastice și a metalelor neferoase.

Acest produs este compatibil cu majoritatea accesoriilor pentru unelte multifuncționale.



VĂ RUGĂM SĂ CITIȚI CARTEA GENERALĂ DE SIGURANȚĂ A INSTRUMENTULUI ELECTRIC PREZENTAT SEPARAT ÎNAINTE DE A UTILIZA ACEST INSTRUMENT.

### INSTRUCȚIUNI DE SIGURANȚĂ PENTRU UNELTELÉ MULTIFUNȚIONALE

- Purtați o mască adecvată de protecție împotriva prafului. Praful produs la utilizarea acestei unelte poate fi dăunător pentru sănătatea operatorului sau a persoanelor aflate în apropiere.

### RISCURI REZIDUALE

Chiar și în cazul în care se respectă standardele de siguranță și se utilizează unealta electrică așa cum este prevăzut, pot rămâne anumite riscuri reziduale:

- Risc de vătămare corporală din cauza utilizării prelungite.
- Risc de vătămare cauzată de praf.
- Risc de vătămare cauzată de obiecte proiectate.
- Risc de arsuri din cauza încălzirii accesoriilor.

### DEPOZITARE

- Depozitați dispozitivul și accesoriile sale într-un loc uscat și ferit de praf. Nu îl depozitați la îndemâna copiilor.
- Depozitați piesele detașabile separat pentru a evita deteriorarea mecanică sau confundarea cu alte unelte. Protejați piesele detașabile de căldură excesivă (de ex., prin depozitarea în apropierea țevilor de încălzire sau a țevilor de abur) și de radiațiile UV.
- În cazul în care doriți să depozitați acumulatorul fără a-l folosi pentru o perioadă de timp, depozitați-l la temperatura camerei (între 0 °C și 20 °C). Atunci când îl depozitați pentru perioade îndelungate, încărcați-l rapid o dată pe an pentru a evita descărcarea completă. Limitele temperaturii ambientale pentru utilizarea acumulatorului și a unelei: între 0 °C și 40 °C. Temperatura de încărcare: între 5 °C și 40 °C.

### CURĂȚAREA

- Dispozitivul nu trebuie să fie stropit cu apă sau introdus în apă. În caz contrar, există riscul de electrocutare.
- Păstrați dispozitivul, mânerul acestuia și accesoriile curate. Folosiți o cârpă sau o perie uscată pentru

a face acest lucru. Nu utilizați agenți de curățare sau solvenți. Aceștia ar putea deteriora iremediabil dispozitivul. Nu folosiți apă sau obiecte metalice.

### ÎNȚEȚINEREA

Dacă apare o defecțiune, deconectați imediat acumulatorul și contactați Serviciul Clienți Evolution Power Tools. Nu încercați să reparați unealta.

### PREZENTAREA GENERALĂ A PRODUSULUI

1. Bec cu LED
2. Știft de blocare
3. Fantă mâner auxiliar
4. Cadran viteză
5. Conector acumulator
6. Mâner auxiliar
7. Manetă pentru eliberarea unelei
8. Comutator Pornit/Oprit
9. Cârlig de curea
10. Șurub pentru cârlig de curea
11. Discurile pentru tăiere în adâncime
12. Disc racletă
13. Talpă șlefuire
14. 2 bucăți șmirghel

### AVERTISMENT REFERITOR LA ZGOMOT

AVERTISMENT: Zgomotele emise în timpul utilizării propriu-zise a unelei pot fi diferite de valorile declarate, în funcție de modul în care este folosită unealta și, mai ales, de tipul de piesă de prelucrat.







### AVERTISMENTE SUPLIMENTARE PRIVIND SIGURANȚA ACUMULATORULUI ȘI A ÎNCĂRCĂTORULUI

Vă rugăm să consultați avertismentele și instrucțiunile de siguranță furnizate în manualul acumulatorului și în manualul încărcătorului.

### PROTEJAREA MEDIULUI ÎNCONJURĂTOR

Deșeurile din produse electrice nu trebuie aruncate împreună cu resturile menajere. Vă rugăm să reciclați la locurile special amenajate. Adresați-vă autorităților locale sau comerciantului pentru îndrumări cu privire la reciclare.



|   | EN                                      | DE  | FR   | ES  |
|---|---|---|--|---|
|   | LABELS & SYMBOLS                        | KENNZEICHNUNGEN UND SYMBOLE                 | ÉTIQUETTES ET SYMBOLES                             | ETIQUETAS Y SÍMBOLOS                          |
|  | Warning                                 | Warnung                                     | Avertissement                                      | Advertencia                                   |
| V   | Volts                                   | Volt  | Volts  | Voltios                                       |
| A   | Amps                                    | Ampere                                      | Ampères  | Amperios                                      |
| min <sup>-1</sup>   | Speed                                   | Drehzahl                                    | Vitesse  | Velocidad                                     |
|  | Direct Current                          | Gleichstrom                                 | Courant continu                                    | Corriente continua                            |
| n <sub>0</sub>  | No Load Speed                           | Leerlaufdrehzahl                            | Vitesse à vide                                     | Velocidad sin carga                           |
|  | Read instructions                       | Anleitungen lesen                           | Lisez le mode d'emploi                             | Lea las instrucciones                         |
|  | CE Certification                        | CE-Zertifizierung                           | Certification CE                                   | Certificado CE                                |
|  | UKCA Certification                      | UKCA-Zertifizierung                         | Certification UKCA                                 | Certificado UKCA                              |
|  | Waste Electrical & Electronic Equipment | Entsorgung als Elektro- & Elektronikschrott | Déchets d'équipements électriques et électroniques | Residuos de equipos eléctricos y electrónicos |
|  | Triman - Waste Collection & Recycling   | Triman - Restmüllabfuhr und Recycling       | Triman - Collecte et recyclage des déchets         | Triman: recogida y reciclado de residuos      |
|  | Purchase separately                     | Separat kaufen                              | En vente séparément                                | Se compra por separado                        |

|                     | EN                             | DE                            | FR                                 | ES                               |                            |
|---------------------|--------------------------------|-------------------------------|------------------------------------|----------------------------------|----------------------------|
|                     | RECOMMENDED BATTERY & CHARGERS | EMPFOHLENE AKKUS & LADEGERÄTE | BATTERIES ET CHARGEURS RECOMMANDÉS | RECOMENDADO BATERÍA Y CARGADORES |                            |
| 2Ah Battery         | 2-ah Akku                      | Batterie de 2 Ah              | Batería de 2 ah                    | 106-0001 (R18BAT-Li2)            | EBAT18-Li-2                |
| 4Ah Battery         | 4-ah Akku                      | Batterie de 4 Ah              | Batería de 4 ah                    | 106-0002 (R18BAT-Li4)            | EBAT18-Li-4<br>EHPB18-Li-4 |
| 5Ah Battery         | 5-ah Akku                      | Batterie de 5 Ah              | Batería de 5 ah                    | 106-0003 (R18BAT-Li5)            | EBAT18-Li-5                |
| 8Ah Battery         | 8-ah Akku                      | Batterie de 8 Ah              | Batería de 8 ah                    | 106-0004 (R18BAT-Li8)            | EHPB18-Li-8                |
| Single dock charger | Ladegerät für einen Akku       | Chargeur à port unique        | Cargador de puerto único           | 108-0001 (R18RCH-Li1)            | EFC18-Li                   |
| Double dock charger | Ladegerät für zwei Akkus       | Chargeur à port double        | Cargador de puerto doble           | 108-0001A (R18RCH-Li2)           | EMC18-Li                   |

|   | IT  | PL  | NL  | RO                                      |
|---|---|---|---|---|
|   | ETICHETTE E SIMBOLI   | OZNACZENIA I SYMBOLE                      | LABELS EN SYMBOLEN                                  | ETICHETE ȘI SIMBOLURI                   |
|  | Attenzione  | Ostrzeżenie                               | Waarschuwing  | Avertisment                             |
| V   | Volt  | Wolty                                     | Volt  | Volți                                   |
| A   | Ampere  | Ampery                                    | Ampère  | Amperi                                  |
| min <sup>-1</sup>   | Velocità  | Prędkość                                  | Snelheid  | Viteză                                  |
|  | Corrente continua   | Prąd stały                                | Gelijkstroom  | Curent continuu                         |
| n <sub>0</sub>  | Velocità a vuoto  | Prędkość bez obciążenia                   | Onbelast toerental                                  | Turație la mers în gol                  |
|  | Leggere le istruzioni   | Należy zapoznać się z instrukcją          | Lees de instructies                                 | Citiți instrucțiunile                   |
|  | Certificazione CE   | Certyfikat CE                             | CE-certificatie                                     | Certificare CE                          |
|  | Certificazione UKCA   | Certyfikat UKCA                           | UKCA-certificatie                                   | Certificare UKCA                        |
|  | Smaltimento di apparecchiature elettriche ed elettroniche     | Zużyty sprzęt elektryczny i elektroniczny | Afval van elektrische en elektronische uitrustingen | Deșeuri electrice și electronice        |
|  | Smaltimento e riciclaggio rifiuti secondo la normativa Triman | Triman – Odbiór odpadów i recykling       | Triman - afvalophaling & recycling                  | Triman - Colectare și reciclare deșeuri |
|  | Acquistabile separatamente                                    | Do zakupienia osobno                      | Afzonderlijk te koop                                | Achiziționați separat                   |

| IT                                 | PL                                     | NL                                 | RO                                       |                        |                            |
|------------------------------------|--|------------------------------------|--|------------------------|----------------------------|
| BATTERIE E CARICATORI RACCOMANDATI | ZALECANE AKUMULATORY I ŁADOWARKI       | AANBEVOLEN BATTERIJ/ACCU EN LADERS | ACUMULATOARE ȘI ÎNCĂRCĂTOARE RECOMANDATE |                        |                            |
| Batteria 2 ah                      | Akumulator 2 Ah                        | 2ah batterij/accu                  | Acumulator 2 Ah                          | 106-0001 (R18BAT-Li2)  | EBAT18-Li-2                |
| Batteria 4 ah                      | Akumulator 4 Ah                        | 4ah batterij/accu                  | Acumulator 4 Ah                          | 106-0002 (R18BAT-Li4)  | EBAT18-Li-4<br>EHPB18-Li-4 |
| Batteria 5 ah                      | Akumulator 5 Ah                        | 5ah batterij/accu                  | Acumulator 5 Ah                          | 106-0003 (R18BAT-Li5)  | EBAT18-Li-5                |
| Batteria 8 ah                      | Akumulator 8 Ah                        | 8ah batterij/accu                  | Acumulator 8 Ah                          | 106-0004 (R18BAT-Li8)  | EHPB18-Li-8                |
| Caricatore ad attacco singolo      | Ładowarka z jedną stacją dokującą      | Enkele lader                       | Încărcător cu o singură intrare          | 108-0001 (R18RCH-Li1)  | EFC18-Li                   |
| Caricatore ad attacco doppio       | Ładowarka z dwiema stacjami dokującymi | Dubbele lader                      | Încărcător cu două intrări               | 108-0001A (R18RCH-Li2) | EMC18-Li                   |

| EN  | DE   | FR  | ES   |   |
|---|--|---|--|---|
| MACHINE SPECIFICATIONS                        | TECHNISCHE DATEN                               | SPÉCIFICATIONS DE LA MACHINE                    | ESPECIFICACIONES DE LA MÁQUINA                   |   |
| Model No.                                     | Modell-Nr.                                     | N° du modèle                                    | N.º de modelo                                    | 114-0001  |
| Voltage                                       | Spannung                                       | Tension   | Voltaje  | 18V d.c.  |
| No Load Speed                                 | Leerlaufdrehzahl                               | Vitesse à vide                                  | Velocidad sin carga                              | 5000 - 20000min <sup>-1</sup>                                     |
| Oscillation Angle                             | Oszillations-Winkel                            | Angle d'oscillation                             | Ángulo de oscilación                             | 3°  |
| Weight  | Gewicht  | Poids   | Peso   | 1.2kg   |
| NOISE & VIBRATION                             | LÄRM- UND VIBRATIONSBEZOGENE DATEN             | NIVEAUX SONORES ET VIBRATOIRES                  | DATOS DE RUIDO Y VIBRACIÓN                       |   |
| Sound Pressure Level L <sub>pa</sub>          | Schalldruckpegel L <sub>pa</sub>               | Niveau de pression acoustique LPA               | Nivel de presión acústica L <sub>pa</sub>        | 79dB(A)   |
| Sound Power Level L <sub>wa</sub>             | Schalleistungspegel L <sub>wa</sub>            | Niveau d'intensité acoustique LWA               | Nivel de potencia acústica L <sub>wa</sub>       | 87dB(A)   |
| Uncertainty K <sub>pa</sub> & K <sub>wa</sub> | Unsicherheit K <sub>pa</sub> & K <sub>wa</sub> | Incertitudes K <sub>pa</sub> et K <sub>wa</sub> | Incertumbre de K <sub>pa</sub> y K <sub>wa</sub> | 3dB(A)  |
| Vibration                                     | Vibration                                      | Vibration                                       | Vibración  | a <sub>h</sub> = 13.82m/s <sup>2</sup><br>K = 1.5m/s <sup>2</sup> |

| IT   | PL  | NL   | RO   |   |
|--|---|--|--|---|
| SPECIFICHE UTENSILE                          | SPECYFIKACJE MASZYNY                                    | MACHINESPECIFICATIES                           | SPECIFICAȚII UNEALTĂ                             |   |
| Modello N.                                   | Numer modelu  | Model nr.                                      | Model nr.  | 114-0001  |
| Tensione                                     | Napięcie  | Voltage  | Voltaj:  | 18V d.c.  |
| Velocità a vuoto                             | Prędkość bez obciążenia                                 | Onbelast toerental                             | Turație la mers în gol                           | 5000 - 20000min <sup>-1</sup>                                     |
| Angolo di oscillazione                       | Kąt oscylacji   | Oscillatiehoek                                 | Unghi oscilație                                  | 3°  |
| Peso   | Waga  | Gewicht  | Greutate   | 1.2kg   |
| DATI RUMOROSITÀ E VIBRAZIONI                 | DANE DOT. HAŁASU I WIBRACJI                             | GELUID- EN TRILLINGSDATA                       | DATE NIVEL DE ZGOMOT ȘI VIBRAȚIE                 |   |
| Livello pressione acustica L <sub>pa</sub>   | Poziom ciśnienia akustycznego L <sub>pa</sub>           | Geluidsdrumniveau L <sub>pa</sub>              | Nivel presiune acustică L <sub>pa</sub>          | 79dB(A)   |
| Livello potenza acustica L <sub>wa</sub>     | Poziom mocy akustycznej L <sub>wa</sub>                 | Geluidsvermogniveau L <sub>wa</sub>            | Nivel putere acustică L <sub>wa</sub>            | 87dB(A)   |
| Incertezza K <sub>pa</sub> e K <sub>wa</sub> | Niepewność pomiaru K <sub>pa</sub> oraz K <sub>wa</sub> | Onzekerheid K <sub>pa</sub> en K <sub>wa</sub> | Instabilitate K <sub>pa</sub> și K <sub>wa</sub> | 3dB(A)  |
| Vibrazioni                                   | Wibracje  | Trillingen                                     | Vibrație   | a <sub>h</sub> = 13.82m/s <sup>2</sup><br>K = 1.5m/s <sup>2</sup> |

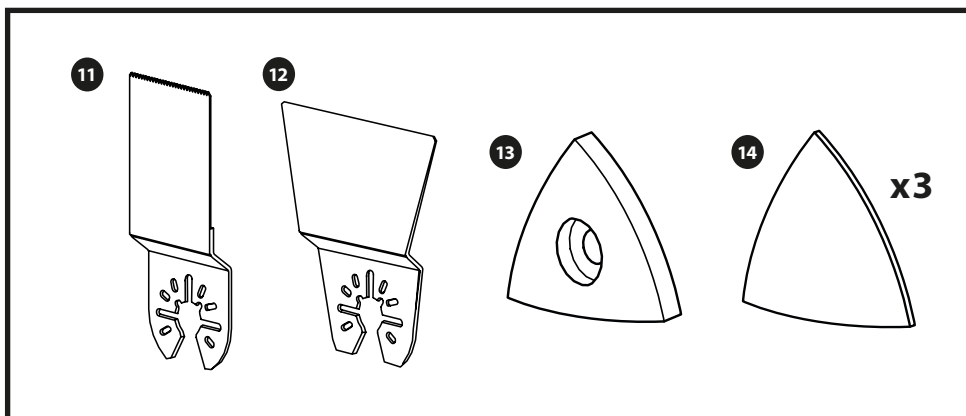
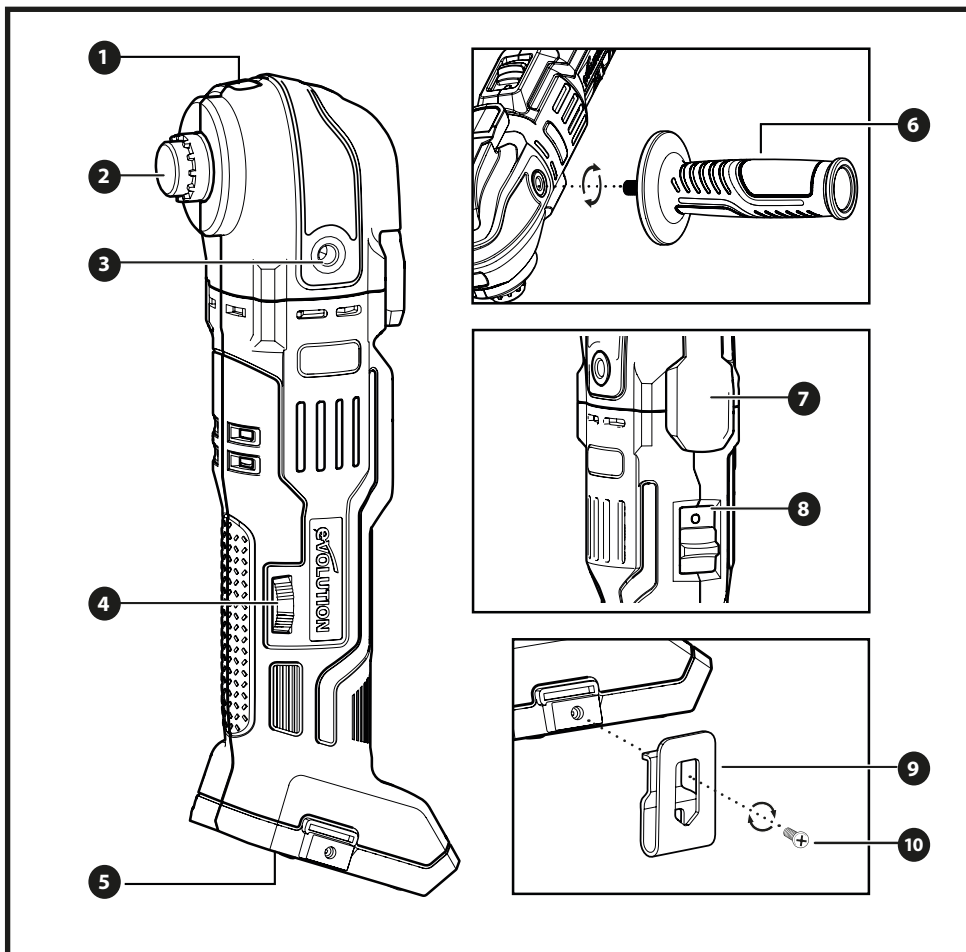

1

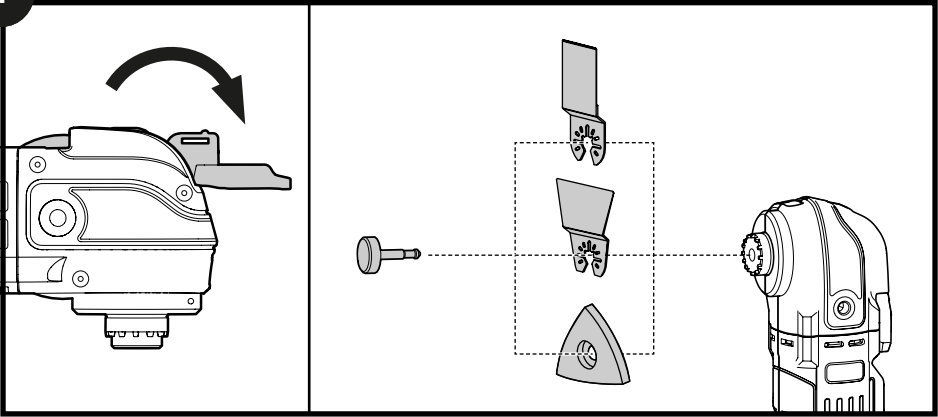

2

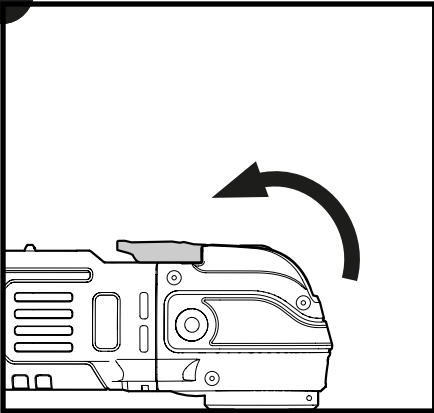

i

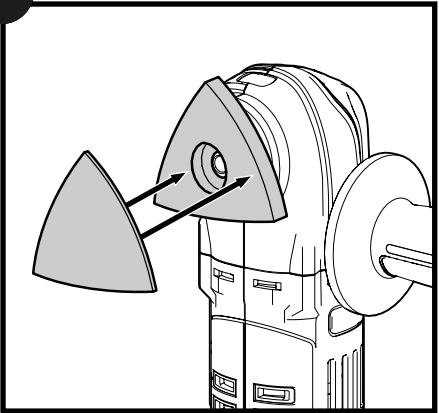

3

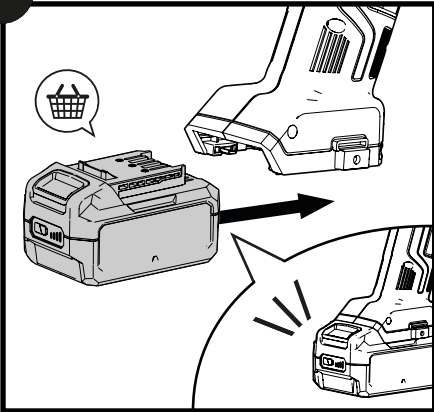

4

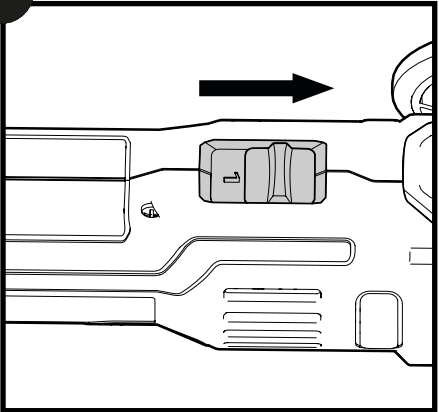

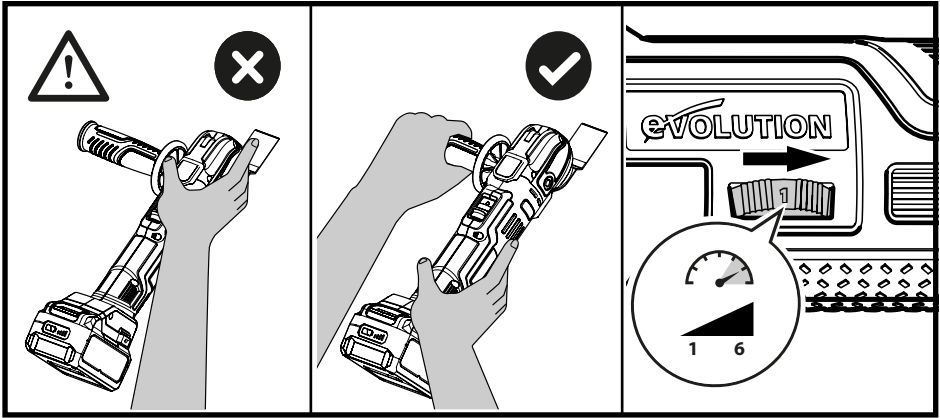

5

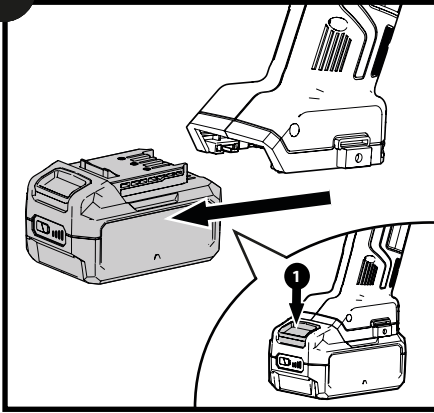

EN

**DECLARATION OF CONFORMITY**

Evolution Power Tools Ltd. declares that this product:  
**Cordless Multi-Tool R18MLT-Li**  
**Model No. 114-0001**  
**Brand: Evolution**

Complies with the following directives and standards:  
**2006/42/EC, 2014/30/EU, 2000/14/EC & 2005/88/EC,**  
**2011/65/EU & (EU)2015/863, 2012/19/EU.**  
**EN 62841-1: 2015 + A11: 2022 • EN 62841-2-4: 2014 •**  
**EN IEC 55014-1:2021 • EN IEC 55014-2:2021**

The undersigned technical document holder makes this declaration on behalf of Evolution Power Tools Ltd.



Print: Barry Bloomer  
 Chief Executive Officer  
 Date: 31/03/23

**UK:** Evolution Power Tools Ltd. Venture One, Longacre Close, Holbrook Industrial Estate, Sheffield, S20 3FR.  
**FR:** Evolution Power Tools SAS. 61 Avenue Lafontaine, 33560, Carbon-Blanc, Bordeaux, France.

**DECLARATION OF CONFORMITY**

Evolution Power Tools Ltd. declares that this product:  
**Cordless Multi-Tool R18MLT-Li**  
**Model No. 114-0001**  
**Brand: Evolution**

Complies with the following directives and standards:

**UK legislation \_Supply of Machinery (Safety) Regulations 2008**  
**UK legislation \_Electromagnetic Compatibility Regulations 2016**  
**UK legislation \_The Restriction of the Use of Certain Hazardous Substances in Electrical and Electronic Equipment Regulations 2012**  
**UK regulation \_The Waste Electrical and Electronic Equipment Regulations 2013**

**BS EN 62841-1: 2015 + A11: 2022 • BS EN 62841-2-4: 2014 •**  
**BS EN IEC 55014-1:2021 • BS EN IEC 55014-2:2021**

The undersigned technical document holder makes this declaration on behalf of Evolution Power Tools Ltd.



Print: Barry Bloomer  
 Chief Executive Officer  
 Date: 31/03/23

**UK:** Evolution Power Tools Ltd. Venture One, Longacre Close, Holbrook Industrial Estate, Sheffield, S20 3FR.  
**FR:** Evolution Power Tools SAS. 61 Avenue Lafontaine, 33560, Carbon-Blanc, Bordeaux, France.

DE

**KONFORMITÄTSEKLRÄRUNG**

Evolution Power Tools Ltd. bestätigt, dass dieses Produkt:  
**Akku-Multifunktionswerkzeug R18MLT-Li**  
**Modell-Nr. 114-0001**  
**Marke: Evolution**

Erfüllt die folgenden Richtlinien und Normen:  
**2006/42/EC, 2014/30/EU, 2000/14/EC & 2005/88/EC,**  
**2011/65/EU & (EU)2015/863, 2012/19/EU.**  
**EN 62841-1: 2015 + A11: 2022 • EN 62841-2-4: 2014 •**  
**EN IEC 55014-1:2021 • EN IEC 55014-2:2021**

Der unterzeichnende Inhaber des technischen Dokuments gibt diese Erklärung im Namen von Evolution Power Tools Ltd. ab.



Druck: Barry Bloomer  
 Geschäftsführender Direktor  
 Datum: 31/03/23

**UK:** Evolution Power Tools, Venture One, Longacre Close, Holbrook Industrial Estate, Sheffield, S20 3FR.  
**FR:** Evolution Power Tools SAS. 61 Avenue Lafontaine, 33560, Carbon-Blanc, Bordeaux, Frankreich.



FR

**DÉCLARATION DE CONFORMITÉ**

Evolution Power Tools Ltd. déclare que ce produit :  
**Outil polyvalent sans fil R18MLT-Li**  
**N° de modèle 114-0001**  
**Marque : Evolution**

Est conforme aux directives et normes suivantes :  
**2006/42/EC, 2014/30/EU, 2000/14/EC et 2005/88/EC,**  
**2011/65/EU et (EU)2015/863, 2012/19/EU.**  
**EN 62841-1: 2015 + A11: 2022 • EN 62841-2-4: 2014 •**  
**EN IEC 55014-1:2021 • EN IEC 55014-2:2021**

Le détenteur du document technique soussigné fait cette déclaration au nom de Evolution Power Tools Ltd.



Nom en caractères d'imprimerie :  
 Barry Bloomer  
 PDG  
 Date : 31/03/23

**RU :** Evolution Power Tools Ltd. Venture One, Longacre Close, Holbrook Industrial Estate, Sheffield, S20 3FR.  
**FR :** Evolution Power Tools SAS. 61 Avenue Lafontaine, 33560, Carbon-Blanc, Bordeaux, France.



ES

**DECLARACIÓN DE CONFORMIDAD**

Evolution Power Tools Ltd. declara que este producto:  
**Multiherramienta inalámbrica R18MLT-Li**  
**N.º de modelo 114-0001**  
**Marca: Evolution**

Cumple con las directivas y normas que se enumeran a continuación:  
**2006/42/CE, 2014/30/UE, 2000/14/CE y 2005/88/CE,**  
**2011/65/UE y (UE) 2015/863, 2012/19/UE.**  
**EN 62841-1: 2015 + A11: 2022 • EN 62841-2-4: 2014 •**  
**EN IEC 55014-1:2021 • EN IEC 55014-2:2021**

El titular del documento técnico que suscribe hace presente esta declaración en nombre de Evolution Power Tools Ltd.



Impresión: Barry Bloomer  
 Director general  
 Fecha: 31/03/23

**Reino Unido:** Evolution Power Tools Ltd. Venture One, Longacre Close, Holbrook Industrial Estate, Sheffield, S20 3FR.  
**FR:** Evolution Power Tools SAS. 61 Avenue Lafontaine, 33560, Carbon-Blanc, Burdeos (Francia).



IT

**DICHIARAZIONE DI CONFORMITÀ**

Evolution Power Tools Ltd. dichiara che il presente prodotto:  
**Utensile multifunzione cordless R18MLT-Li**  
**Modello N. 114-0001**  
**Marca: Evolution**

è conforme con le seguenti direttive e standard:  
**2006/42/EC, 2014/30/EU, 2000/14/EC & 2005/88/EC,**  
**2011/65/EU & (EU)2015/863, 2012/19/EU.**  
**EN 62841-1: 2015 + A11: 2022 • EN 62841-2-4: 2014 •**  
**EN IEC 55014-1:2021 • EN IEC 55014-2:2021**

Il titolare del documento tecnico sottoscritto produce la presente dichiarazione per conto di Evolution Power Tools Ltd.



Stampa: Barry Bloomer  
 Amministratore delegato  
 Data: 31/03/23

**UK:** Evolution Power Tools Ltd. Venture One, Longacre Close, Holbrook Industrial Estate, Sheffield, S20 3FR.  
**FR:** Evolution Power Tools SAS. 61 Avenue Lafontaine, 33560, Carbon-Blanc, Bordeaux, Francia.





PL

**DEKLARACJA ZGODNOŚCI**

Evolution Power Tools Ltd. oświadcza, że ten produkt:  
**Bezprzewodowe narzędzie wielofunkcyjne R18MLT-Li**  
**Nr modelu 114-0001**  
**Marka: Evolution**

Spełnia następujące dyrektywy i normy:  
**2006/42/EC, 2014/30/EU, 2000/14/EC et 2005/88/EC,**  
**2011/65/EU et (EU)2015/863, 2012/19/EU.**  
**EN 62841-1: 2015 + A11: 2022 - EN 62841-2-4: 2014 -**  
**EN IEC 55014-1:2021 - EN IEC 55014-2:2021**

Niżej podpisany właściciel dokumentu technicznego składa niniejsze oświadczenie w imieniu firmy Evolution Power Tools Ltd.



Pismo drukowane: Barry Bloomer  
 Dyrektor Generalny  
 Data: 31/03/23

**UK:** Evolution Power Tools Ltd. Venture One, Longacre Close, Holbrook Industrial Estate, Sheffield, S20 3FR.  
**FR:** Evolution Power Tools SAS. 61 Avenue Lafontaine, 33560, Carbon-Blanc, Bordeaux, France.



NL

**VERKLARING VAN CONFORMITEIT**

Evolution Power Tools Ltd. verklaart dat dit product:  
**Snoerloze Multitool R18MLT-Li**  
**Model nr. 114-0001**  
**Merk: Evolution**

Voldoet aan de volgende richtlijnen en normen:  
**2006/42/EC, 2014/30/EU, 2000/14/EC & 2005/88/EC,**  
**2011/65/EU & (EU)2015/863, 2012/19/EU.**  
**EN 62841-1: 2015 + A11: 2022 - EN 62841-2-4: 2014 -**  
**EN IEC 55014-1:2021 - EN IEC 55014-2:2021**

Ondergetekende, houder van het technisch document, legt deze verklaring af namens Evolution Power Tools Ltd.



In getypte tekst: Barry Bloomer  
 Chief Executive Officer  
 Datum: 31/03/23

**VK:** Evolution Power Tools Ltd. Venture One, Longacre Close, Holbrook Industrial Estate, Sheffield, S20 3FR.  
**FR:** Evolution Power Tools SAS. 61 Avenue Lafontaine, 33560, Carbon-Blanc, Bordeaux, France.



PL

**DECLARAȚIE DE CONFORMITATE**

Evolution Power Tools Ltd. declară că acest produs:  
**Unealtă multifuncțională fără cablu R18MLT-Li**  
**Model nr. 114-0001**  
**Marca: Evolution**

Este în conformitate cu următoarele directive și standarde:  
**2006/42/CE, 2014/30/UE, 2000/14/CE și 2005/88/CE, 2011/65/UE și**  
**(UE)2015/863, 2012/19/UE.**  
**EN 62841-1: 2015 + A11: 2022 - EN 62841-2-4: 2014 -**  
**EN IEC 55014-1:2021 - EN IEC 55014-2:2021**

Subsemnatul, titularul documentului tehnic, fac prezenta declarație în numele Evolution Power Tools Ltd.



Numele cu litere de tipar:  
 Barry Bloomer  
 Director executiv  
 Data: 31.03.2023

**MAREA BRITANIE:** Evolution Power Tools Ltd. Venture One, Longacre Close, Holbrook Industrial Estate, Sheffield, S20 3FR.  
**FRANȚA:** Evolution Power Tools SAS. 61 Avenue Lafontaine, 33560, Carbon-Blanc, Bordeaux, Franța.





#### VIBRATION WARNING

The vibration and/or noise emission level given in this information sheet has been measured in accordance with a standardised test given in EN62841 and may be used to compare one tool with another. It may be used for a preliminary assessment of exposure. The declared vibration and/or noise emission level represents the main applications of the tool. However if the tool is used for different applications, with different accessories or poorly maintained, the vibration and/or noise emission may differ. This may significantly increase the exposure level over the total working period. An estimation of the level of exposure to vibration and/or noise should also take into account the times when the tool is switched off or when it is running but not actually doing the job. This may significantly reduce the exposure level over the total working period. Identify additional safety measures to protect the operator from the effects of vibration and/or noise such as: maintain the tool and the accessories, keep the hands warm (relevant for vibration), organisation of work patterns.



#### VIBRATIONSWARNUNG

Die in diesem Informationsblatt angegebenen Vibrations- und/oder Geräuschemissionswerte wurden gemäß einem standardisierten Test nach EN62841 gemessen und können zum Vergleich eines Werkzeugs mit einem anderen verwendet werden. Sie können für eine vorläufige Bewertung der Belastung verwendet werden. Die angegebenen Vibrations- und/oder Geräuschemissionen gelten für die Hauptanwendungen des Werkzeugs. Wenn das Werkzeug jedoch für andere Anwendungen, mit anderem Zubehör oder schlecht gewartet verwendet wird, kann die Vibrations- und/oder Geräuschemission abweichen. Dadurch kann sich das Ausmaß der Belastung während der gesamten Arbeitsdauer erheblich erhöhen. Bei der Abschätzung der Vibrations- und/oder Lärmbelastung sollten auch die Zeiten berücksichtigt werden, in denen das Werkzeug ausgeschaltet ist oder zwar läuft, aber keine Arbeit verrichtet. Dadurch kann sich das Ausmaß der Belastung während der gesamten Arbeitsdauer erheblich reduzieren. Identifizieren Sie zusätzliche Sicherheitsmaßnahmen, um den Bediener vor den Auswirkungen von Vibrationen und/oder Lärm zu schützen, wie z. B.: Wartung des Werkzeugs und des Zubehörs, Warmhalten der Hände (relevant für Vibrationen), Organisation der Arbeitsabläufe.



#### AVERTISSEMENT CONCERNANT LES VIBRATIONS

Le niveau d'émission de vibrations et/ou de bruit indiqué dans cette fiche d'information a été mesuré conformément à un test normalisé fourni dans la norme EN62841 et peut être utilisé pour comparer un outil avec un autre. Il peut être utilisé pour procéder à une évaluation préliminaire de l'exposition. Le niveau d'émission de vibrations et/ou de bruit déclaré correspond aux principales applications de l'outil. Cependant, si l'outil est utilisé pour différentes applications, avec des accessoires différents ou mal entretenu, les émissions de vibrations et/ou de bruit peuvent différer. Cela peut augmenter considérablement le niveau d'exposition sur toute la période de travail. Une estimation du niveau d'exposition aux vibrations et/ou au bruit doit également prendre en compte les moments où l'outil est éteint ou lorsqu'il fonctionne sans réellement effectuer de travail. Cela peut réduire considérablement le niveau d'exposition sur toute la période de travail. Identifiez les mesures de sécurité supplémentaires nécessaires pour protéger l'opérateur des effets des vibrations et/ou du bruit telles que : entretenir l'outil et les accessoires, garder les mains au chaud (pertinent pour les vibrations), organisation des rythmes de travail.



#### ADVERTENCIA DE VIBRACIONES

El nivel de emisión de vibraciones y/o ruido que aparece esta hoja informativa se ha medido conforme a una prueba estandarizada que se proporciona en EN62841 y se puede utilizar para comparar una herramienta con otra. Puede utilizarse para una evaluación preliminar de la exposición. El nivel de emisión de vibraciones y/o ruido declarado representa las principales aplicaciones de la herramienta. Sin embargo, en caso de que la herramienta se use para diferentes aplicaciones, con diferentes accesorios o con un mantenimiento deficiente, la emisión de vibraciones y/o ruidos puede diferir. Esto puede aumentar de forma considerable el nivel de exposición durante el período total de trabajo. Una estimación del nivel de exposición a vibraciones y/o ruido también debe considerar el tiempo en que la herramienta está apagada o cuando está encendida pero no está funcionando. Esto puede reducir de forma considerable el nivel de exposición durante el período total de trabajo. Identifique medidas de seguridad adicionales para proteger al operario de las vibraciones y/o el ruido, tales como: realizar mantenimientos regulares de la herramienta y los accesorios, tener las manos calientes (importante para las vibraciones), organización de patrones de trabajo.



#### AVVERTENZA RELATIVA ALLE VIBRAZIONI

Il livello delle vibrazioni e delle emissioni acustiche riportato nella presente scheda informativa è stato rilevato in ottemperanza al test standard indicato nella normativa EN62841 e può essere utilizzato per confrontare un utensile con un altro. Esso può essere usato per una valutazione preliminare dell'esposizione. Il livello dichiarato di vibrazioni e/o emissioni acustiche è rappresentativo delle applicazioni principali dell'utensile. Tuttavia, nel caso in cui l'utensile sia utilizzato per applicazioni differenti, con accessori diversi o in precario stato mantentivo, il livello di vibrazioni e/o emissioni acustiche può differire. Ciò può innalzare significativamente il livello di esposizione nell'intervallo totale di utilizzo. La stima del livello di esposizione alle vibrazioni e/o alle emissioni acustiche deve inoltre prendere in esame i tempi di spegnimento dell'utensile o quelli durante i quali esso è in funzione senza eseguire operazioni. Ciò può ridurre significativamente il livello di esposizione nell'intervallo totale di utilizzo. Individuare misure di sicurezza supplementari al fine di proteggere l'operatore dagli effetti delle vibrazioni e/o emissioni acustiche come ad esempio: eseguire la manutenzione dell'utensile e degli accessori, tenere le mani calde (importante per le vibrazioni), l'organizzazione dei cicli lavorativi.



#### OSTRZEŻENIE O WIBRACJACH

Poziom emisji wibracji i/lub hałasu podany w niniejszej karcie informacyjnej został zmierzony zgodnie z normą EN62841 i może być wykorzystany do porównania jednego narzędzia z drugim. Może być wykorzystany do wstępnej oceny ekspozycji. Deklarowany poziom emisji wibracji i/lub hałasu odpowiada głównym zastosowaniom narzędzia. Jeżeli jednak narzędzie jest wykorzystywane do różnych zastosowań, z różnymi akcesoriami lub jego konserwacja jest przeprowadzana niewłaściwie, emisja wibracji i/lub hałasu może się różnić. Może to znacznie zwiększyć poziom ekspozycji podczas całkowitego czasu pracy. Przy ocenie poziomu ekspozycji na wibracje i/lub hałas należy również uwzględnić czas, kiedy narzędzie jest wyłączone lub kiedy jest uruchomione, ale nie wykonuje pracy. Może to znacznie zmniejszyć poziom ekspozycji podczas całkowitego czasu pracy. Należy określić dodatkowe środki bezpieczeństwa chroniące operatora przed skutkami wibracji i/lub hałasu, takie jak: konserwacja narzędzia i akcesoriów, utrzymywanie dłoni w odpowiedniej temperaturze (istotne w przypadku wibracji), organizacja pracy.



#### WAARSCHUWING VOOR TRILLINGEN

Het in dit informatieblad vermelde trillings- en/of geluidsemissieniveau is gemeten volgens een gestandaardiseerde test in EN62841 en kan worden gebruikt om het ene gereedschap met het andere te vergelijken. Het kan worden gebruikt voor een voorlopige beoordeling van de blootstelling. Het aangegeven trillings- en/of geluidsemissieniveau geldt voor de belangrijkste toepassingen van het gereedschap. Als het gereedschap echter wordt gebruikt voor andere toepassingen, met andere accessoires of als het slecht wordt onderhouden, kan de trillings- en/of geluidsemissie verschillen. Dit kan het blootstellingsniveau over de totale werkperiode aanzienlijk verhogen. Bij een schatting van het niveau van blootstelling aan trillingen en/of geluid moet ook rekening worden gehouden met de tijden dat het gereedschap is uitgeschakeld of dat het aanstaat maar niet daadwerkelijk aan het werk is. Dit kan het blootstellingsniveau over de gehele werkperiode significant verlagen. Bepaal aanvullende veiligheidsmaatregelen om de gebruiker/bediener te beschermen tegen de effecten van trillingen en/of lawaai, zoals: goed onderhouden van het gereedschap en de accessoires, handen warm houden (relevant voor trillingen), organisatie van werkpatronen.



#### **AVERTISMENT REFERITOR LA VIBRAȚII**

Nivelul emisiilor de vibrații și/sau de zgomot indicat în această fișă de informații a fost măsurat în conformitate cu un test standardizat prezentat în EN62841 și poate fi utilizat pentru a compara o unealtă cu alta. Acesta poate fi utilizat pentru o evaluare preliminară a expunerii. Nivelul declarat al emisiilor de vibrații și/sau de zgomot reprezintă principalele utilizări ale unelei. Cu toate acestea, dacă unealta este utilizată pentru aplicații diferite, cu accesorii diferite sau dacă este prost întreținută, emisiile de vibrații și/sau zgomot pot fi diferite. Acest lucru poate crește semnificativ nivelul de expunere pe întreaga perioadă de lucru. O estimare a nivelului de expunere la vibrații și/sau la zgomot ar trebui să ia în considerare, de asemenea, momentele în care unealta este oprită sau în care este în funcțiune, dar nu își desfășoară efectiv activitatea. Acest lucru poate reduce semnificativ nivelul de expunere pe întreaga perioadă de lucru. Identificați măsuri de siguranță suplimentare pentru a proteja operatorul de efectele vibrațiilor și/sau ale zgomotului, cum ar fi: întreținerea unelei și a accesoriilor, încălzirea mâinilor (relevant pentru vibrații), organizarea modelelor de lucru.

**UNITED KINGDOM**

**Evolution Power Tools Ltd**  
Venture One, Longacre Close  
Holbrook Industrial Estate  
Sheffield, S20 3FR

Tel: +44 (0)114 251 1022

**FRANCE**

**Evolution Power Tools SAS**  
61 Avenue Lafontaine  
33560, Carbon-Blanc  
Bordeaux

Tel: +33 (0)5 57 30 61 89

**UNITED STATES**

**Evolution Power Tools LLC**  
8363 Research Drive  
Davenport, Iowa  
52806

Tel: 1-833-MULTI SAW (TOLL FREE)