

evOLUTION®

evolutionpowertools.com

R255 SMS

R255 SMS +

Orijinal Talimatlar

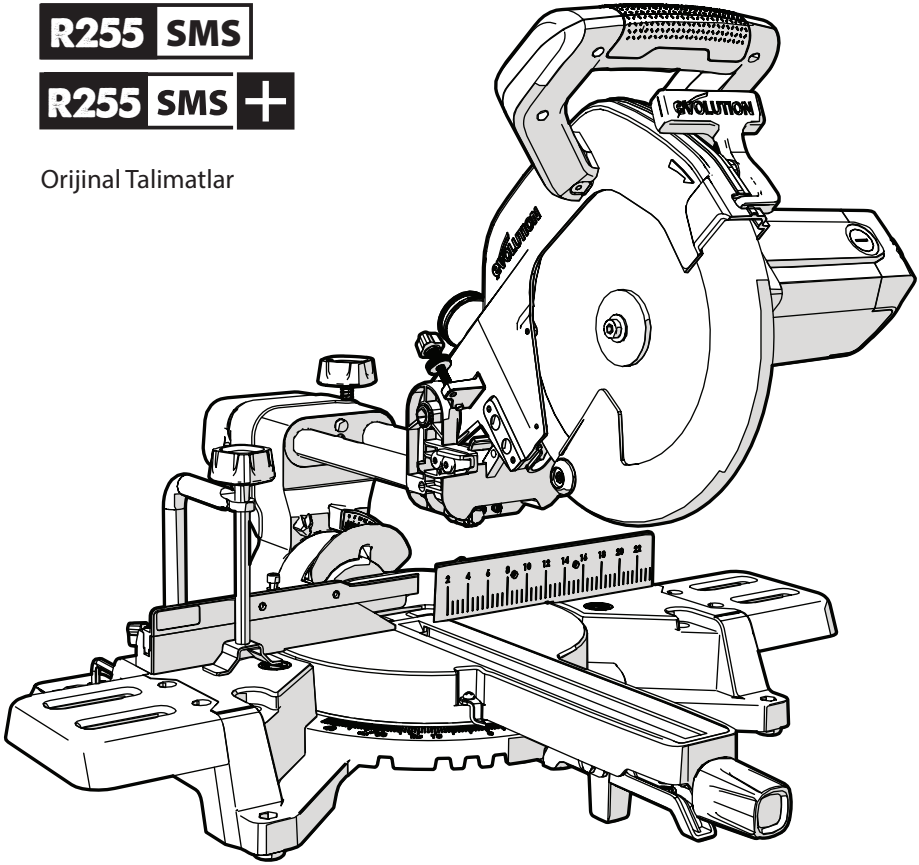

GB2438285

5490

İÇİNDEKİLER

Giriş	3	0° Eğim İbre Ayarı	25
Garanti	3	45° Eğim Duruş Ayarı	25
Makinenin Teknik Özellikleri	4	Makine Kılavuzunu Hizalama	25
Güvenlik Etiketleri ve Sembolleri	5	Derinlik Duruşu	26
Bu Elektrikli Aletin Amaçlanan Kullanımı	5	Kızaklı Üst Kılavuz Kesiti	26
Bu Elektrikli Aletin Yasaklanan Kullanımı	5	Gönye Açı İbresi Ayarı	26
Güvenlik Önlemleri	6	Lazer	26
Elektrik Güvenliği	6	Lazer Güvenliği	27
Dış Ortamda Kullanım	6	Lazer Ayarı	27
Genel Elektrikli Alet Güvenlik Talimatları	6	Gönye Testereyi Kalıcı Olarak Monte Etme	28
Sağlık ile ilgili Tavsiyeler	8	Portatif Kullanım için	28
Özel Güvenlik Talimatları	8	Tespit Kıskaçı	28
Kişisel Koruyucu Ekipmanlar (KKE)	9	Kullanım Talimatları	29
Güvenli Çalışma	10	Gövdenin ve Ellerin Konumlandırılması	29
Doğru ve Emniyetli Şekilde Kesim Yapın	10	Açma/Kapama Tetik Anahtarı	29
Ek Güvenlik Tavsiyeleri	10	Kesim Yapmaya Hazırlık	29
Başlarken	11	Yarma Kesim	29
Paketinden Çıkarma	11	Kayar Kesim	30
Seri Numarası / Parti Numarası	11	Gönyeli Kesimi	30
Ek Aksesuarlar	12	Eğimli Kesim	30
Birlikte Verilen Kalemler	13	Bileşik Kesim	31
Makineye Genel Bir Bakış	14	Kartonpiyer Kesimi	32
Montaj Şemaları	16	Eğri Malzemeleri Kesme	31
Testere Kurulum Şemaları	18	Sıkışan Malzemeleri Çıkarma	31
Testere Kullanım Şemaları	20	İsteğe Bağlı Evolution Aksesuarları	31
Montaj ve Hazırlık	22	Bakım	32
Gerekli Aletler	22	Çevre Koruma	32
Kesme Başını Serbest Bırakma ve Kaldırma	24	Montaj Güvenlik Kontrolleri	33
Bıçak Montajı	24	Son Güvenlik Kontrolleri	34
Kontrol ve Ayar	24	AB Uyumluluk Bildirimi	35
Eğim Açıları	25		
0° Eğim Duruş Ayarı	25		

(1.3) ÖNEMLİ

Lütfen bu kullanım ve güvenlik talimatlarını dikkatlice ve eksiksiz biçimde okuyun.

Kendi güvenliğiniz açısından, bu ekipmanın kullanımının herhangi bir yönü hakkında emin olamıyorsanız, lütfen, numarasını Evolution Power Tools web sitesinde bulabileceğiniz ilgili Teknik Yardım Hattı ile irtibata geçin. Dünya çapındaki organizasyonumuzda birkaç Yardım Hattına sahip olmamızın yanı sıra tedarikçinizden de Teknik yardım alabilirsiniz.

WEB SİTESİ: www.evolutionpowertools.com

E-POSTA:

customer.services@evolutionpowertools.com

GARANTİ

(1.4) Evolution Power Tools

makinesi satın aldığınız için tebrik ederiz. Lütfen, bu makine ile birlikte verilen kayıt broşüründe açıklanan şekilde ürün kaydınızı 'çevrimiçi' olarak tamamlayın. Bu, bilgilerinizi girerek Evolutions web sitesi yoluyla makinenizin garanti süresini doğrulamanızı, böylece gerektiğinde hızlı hizmet almanızı sağlayacaktır.

Bir Evolution Power Tools ürünü seçtiğiniz için içtenlikle teşekkür ederiz.

MAKİNENİN TEKNİK ÖZELLİKLERİ

MAKİNE	METRİK	İNGİLİZ
Motor (220-240 V ~ 50 Hz)	2000 W	9 A
Motor (120V ~ 60 Hz)	1800 W	15 A
Yüksüz Hız	2500 dk ¹	2500 devir/dk.
Ağırlık (Net)	15,3 kg	33,7 lb
Toz Girişi Çapı	35 mm	1 -3/8 inç
Alet Ebatları (Y x E x U) (0° / 0°) (Not: Ebatlar testere başı indirilmişken alınmıştır.)	360 x 705 x 730 mm	14- 3/16 x 27-3/4 x 28-47/64 inç
Kablo Uzunluğu	R255SMS - 2 m R255SMS+ - 3m	R255SMS - 6 ft 6 inç R255SMS+ - 9 ft 10 inç

KESME KAPASİTELERİ	METRİK	İNGİLİZ
Yumuşak Çelik Plaka - Maks. Kalınlık	6 mm	1/4 inç
Yumuşak Çelik Kutu Kesiti - Maksimum Duvar Kalınlığı (50 mm yumuşak çelik kutu kesiti)	3 mm	1/8 inç
Ahşap - Maks. Kesit	300 x 80 mm	11-3/4 x 3-1/8 inç
Minimum ebattaki iş parçası (Not: Tavsiye edilen minimum iş parçasından küçük olan tüm iş parçaları kesim öncesinde ek destek gerektirir.)	U:140 x E: 20 x D:3mm	U: 5-1/2 x E: 7/8 x D: 1/4 inç

MAKSİMUM KESME AÇILARI	SOL	SAĞ
Gönye	50°	50°
Eğim	0° - 45°	Yok

GÖNYE	EĞİM	MAKS. GENİŞLİK	MAKS. DERİNLİK
0°	0°	300 mm (11-3/4 inç)	80 mm (3-1/8 inç)
0°	45°	300 mm (11-3/4 inç)	45 mm (1-3/4 inç)
45°	0°	210 mm (8-1/4 inç)	80 mm (3-1/8 inç)
45°	45°	210 mm (8-1/4 inç)	45 mm (1-3/4 inç)
50°	0°	192 mm (7-9/16 inç)	80 mm (3-1/8 inç)
50°	45°	192 mm (7-9/16 inç)	45 mm (1-3/4 inç)

BİÇAK EBATLARI	METRİK	İNGİLİZ
Çap	255 mm	10 inç
İç çap	25,4 mm	1 inç
Kalınlık	2 mm	0-5/64 inç

LAZER	
Lazer Sınıfı	Sınıf 2
Lazer Kaynağı	Lazer Diyotu
Lazer Çıkış Gücü (Maks.)	≤ 1 mW
Dalga Boyu (Nm)	650

(1.8) GÜVENLİK ETİKETLERİ VE SEMBOLLERİ

UYARI: Uyarı ve/veya talimat etiketleri eksik veya hasarlı ise bu makineyi kullanmayın. Yedek etiketler ile ilgili Evolution Power Tools ile iletişime geçin.

Not: Aşağıdaki sembollerin hepsi ya da bazılarını kılavuzda veya ürün üzerinde bulunabilir.

Sembol	Tanım
V	Volt
A	Amper
Hz	Hertz
dk ⁻¹ (Devir/ dk)	Hız
~	Alternatif Akım
n ₀	Yüksüz Hız
	Koruyucu Gözlük Takın
	Kulak Koruyucu Takın
	El Konulması Yasak Bölge
	Toz Koruyucu Giyin
	El Koruması Girin
	CE sertifikası
	Atık elektrikli ve elektronik ekipman
	Kitapçığı Okuyun
	UYARI
	Lazer Uyarısı
	Çift Yalıtımlı Koruma
	Sigorta
	Elektrikli ve elektronik ekipmanlar için Mevzuata Uygunluk İşareti (RCM), Avustralya/Yeni Zelanda Standardı

BU ELEKTRİKLİ ALETİN AMAÇLANAN KULLANIMI

UYARI: Bu ürün Çeşitli Malzemeler için bir kızaklı gönye testeredir ve bu makine için sınıflandırılmış orijinal Evolution bıçakları ile kullanılacak üzere tasarlanmıştır. Yalnızca bu makinede kullanılacak üzere tasarlanan ve/veya Evolution Power Tools Ltd. tarafından özel olarak tavsiye edilen bıçakları kullanın.

Doğru bıçak ile takıldığında bu makine, şunları kesmek için kullanılabilir:

- Ahşap, Ahşap türevli ürünler** (MDF, Sunta, Kontrplak, Kontrtabla, Elyaf Levhası vb.),
- Çivili ahşap,
 - HB 200-220'de 3 mm duvarlı 50 mm yumuşak çelik kutu kesit
 - HB 200-220'de 6 mm yumuşak çelik plaka.

Not: Galvanize olmayan çivi veya vida içeren ahşaplar, dikkat edildiği takdirde güvenle kesilebilir.

Not: Galvanize malzemeleri veya gömme galvanize çivili ahşapları kesmek için tavsiye edilmez. Paslanmaz çeliği kesmek için Evolution özel paslanmaz çelik bıçakları tavsiye ederiz.

BU ELEKTRİKLİ ALETİN YASAKLANAN KULLANIMI

UYARI: Bu ürün Çeşitli Malzemeler için bir kızaklı gönye testeredir; yalnızca bu şekilde kullanılmalıdır. Üzerinde hiçbir şekilde değişiklik yapılmamalı veya bu Kullanım Talimatında belirtilenler dışındaki hiçbir ekipmana güç vermek veya herhangi bir aksesuarı tetiklemek için kullanılmamalıdır.

(1.13) UYARI: Bu makine, güvenliklerinden sorumlu olan ve makinenin güvenli kullanımı konusunda yetkin bir kişi tarafından denetlenmedikçe veya makinenin güvenli kullanımı ile ilgili talimat verilmedikçe, zayıf fiziksel, algısal veya zihinsel kapasiteye sahip kişiler (çocuklar dahil) tarafından kullanılmamalıdır.

GÜVENLİK ÖNLEMLERİ**(1.14) ELEKTRİK GÜVENLİĞİ**

Bu makine, belirtilen pazar için doğru kalıplanmış fiş ve ana elektrik kablosu ile donatılmıştır. Besleme kablosu hasarlı ise, üreticiden veya hizmet temsilcisinden bulunabilen özel bir kablo veya tertibat ile değiştirilmelidir.

(1.15) DIŞ ORTAMDA KULLANIM

UYARI: Korunmanız açısından bu alet, dış ortamda kullanılacaksa yağmur altında bırakılmamalı veya nemli yerlerde kullanılmamalıdır. Aleti nemli yüzeyler üzerine yerleştirmeyin. Mümkünse temiz, kuru bir tezgah kullanın. İlave koruma için, toprağa giden kaçak akımın 30 ms boyunca 30 mA'yı geçmesi halinde elektrik beslemesini kesen bir kaçak akım rölesi (R.C.D.) kullanın. Makineyi kullanmadan önce daima kaçak akım rölesinin (R.C.D.) çalışmasını kontrol edin. Uzatma kablosu gerekiyorsa bu kablo, dış ortamda kullanıma uygun ve bu şekilde etiketlenmiş tipte olmalıdır. Uzatma kablosu kullanılırken üreticinin talimatlarına uyulmalıdır.

(2.1) ELEKTRİKLİ ALET GENEL GÜVENLİK TALİMATLARI

UYARI: Elektrikli aletleri kullanırken yangın, elektrik çarpması ve kişisel yaralanma riskini azaltmak için, aşağıdakiler dahil her zaman temel güvenlik önlemlerine uyulmalıdır.

Not: Bu elektrikli alet uzun süre açık bırakılmamalıdır.

UYARI: Bu ürünü kullanmadan önce tüm güvenlik uyarılarını ve talimatlarını okuyun ve saklayın.

Uyarılara uyulmaması elektrik çarpmasına, yangına ve/veya ciddi yaralanmalara sebep olabilir.

TÜM UYARILARI VE TALİMATLARI İLERİDE BAŞVURMAK ÜZERE SAKLAYIN

Uyarılarda geçen "elektrikli alet" terimi, şebeke ile çalıştırılan (kablolu) veya pil ile çalıştırılan (kablosuz) elektrikli aletiniz anlamına gelmektedir.

(2.2) 1. Genel Elektrikli Alet Güvenlik Uyarıları [Çalışma alanı güvenliği]

a) Çalışma alanını temiz tutun ve iyi aydınlatın.

Dağınık veya karanlık alanlar kazalara davetiye çıkarır.

b) Elektrikli aletleri yanıcı sıvılar, gazlar veya toz gibi patlayıcı ortamlarda kullanmayın.

Elektrikli aletler, tozları veya buharları tutuşturabilecek kıvılcımlar oluşturur.

c) Elektrikli aleti kullanırken çocukları ve etraftakileri uzak tutun. Dikkat dağınıklığı kontrolü kaybetmenize yol açabilir.

d) Bu makineyi kapalı odalarda kullanmayın.

(2.3) 2. Genel Elektrikli Alet Güvenlik Uyarıları [Elektrik Güvenliği]

a) Elektrikli aletin fişleri kullanılan priz ile eşleşmelidir. Fiş üzerinde hiçbir değişiklik yapmayın.

Topraklanmış elektrikli aletler ile hiçbir adaptör fiş kullanmayın.

Değiştirilmemiş fişler ve bunlarla eşleşen prizler elektrik çarpması riskini azaltır.

b) Borular, radyatörler, fırın/ocaklar ve soğutucular gibi topraklanmış yüzeylerle vücut temasından sakının. Vücudunuzun topraklanması halinde elektrik çarpması riski artar.

c) Elektrikli aletleri yağmura veya nemli koşullara maruz bırakmayın. Elektrikli alete giren su, elektrik çarpması riskini artırır.

d) Kabloyu hor kullanmayın. Kabloyu asla elektrikli aleti taşımak, çekmek veya fişten çıkarmak için kullanmayın. Kabloyu ısı, yağ, keskin kenarlar veya hareketli parçalardan uzak tutun.

Hasarlı veya dolanmış kablolar elektrik çarpması riskini artırır

e) Elektrikli aletleri dış ortamlarda kullanırken, dış ortamda kullanıma uygun bir uzatma kablosu kullanın. Dış ortamda kullanıma uygun bir kablo kullanılması elektrik çarpması riskini azaltır.

f) Elektrikli aleti nemli bir yerde kullanmak zorunlu ise, kaçak akım rölesi (RCD) ile korunan bir elektrik beslemesi kullanın. RCD kullanımı elektrik çarpması riskini azaltır.

(2.4) 3) Genel Elektrikli Alet Güvenlik Uyarıları [Kişisel Güvenlik].

a) Elektrikli aletleri kullanırken tetikte olun,

ne yaptığınıza dikkat edin ve sağduyulu davranın. Yorgun veya uyuşturucu, alkol ya da ilaç etkisi altındayken elektrikli aletleri kullanmayın. Elektrikli aletlerin kullanımı esnasında en ufak bir dikkatsizlik hali ciddi kişisel yaralanmalara yol açabilir.

b) Kişisel koruyucu ekipman kullanımı. Kıvılcıkların ve yongaların yol açabileceği yaralanmaları önlemek için daima koruyucu gözlük takın. Duruma uygun kullanılan toz maskeleri, kaymaz emniyet ayakkabıları, çelik başlık veya kulak koruyucusu gibi koruyucu ekipmanlar kişisel yaralanma riskini azaltır.

c) İstenmeden çalışmasını engelleyin. Aleti güç kaynağına veya pil takımına bağlamadan, kaldırmadan veya taşımadan önce, anahtarın kapalı konumda olduğundan emin olun.

Elektrikli aletlerin parmağınız anahtar üzerinde iken taşınması veya anahtarı açık konumda olan elektrikli aletlere güç verilmesi, kazalara davetiye çıkarır.

d) Elektrikli aleti açmadan önce tüm ayar kamalarını veya anahtarlarını çıkarın.

Elektrikli aletin döner bir parçasına takılmış şekilde bırakılan kama veya anahtar kişisel yaralanmalara yol açabilir.

e) Fazla uzanmayın. Daima sağlam ve dengeli basın. Bu, elektrikli aletin beklenmedik durumlarda daha iyi kontrol edilmesini sağlar.

f) Uygun şekilde giyinin. Bol kıyafetler giymeyin veya takı takmayın. Saçınızı, kıyafetlerinizi ve eldivenlerinizi hareketli parçalardan uzak tutun. Bol kıyafetler, takılar veya uzun saç hareketli parçalara yakalanabilir.

g) Toz tahliye ve toplama tesislerinin bağlanması için cihazlar sağlanmışsa, bunların bağlı olduğundan ve düzgün biçimde kullanıldığından emin olun.

Toz toplama cihazının kullanılması toz ile ilgili tehlikeleri azaltabilir.

h) Metal kesimi yaparken, sıcak metal nedeniyle yanmaktan sakınmak için kesim öncesinde eldiven giyilmelidir.

(2.5) 4) Genel Elektrikli Alet Güvenlik Uyarıları [Elektrikli alet kullanımı ve bakımı].

a) Elektrikli aleti zorlamayın. Uygulamanız için doğru elektrikli aleti kullanın.

Doğru elektrikli alet işi tasarlanmış olduğu hızda daha iyi ve güvenli şekilde yapacaktır.

b) Anahtar açılıp kapanmıyorsa elektrikli aleti kullanmayın. Anahtar ile kontrol

edilemeyen tüm elektrikli aletler tehlikelidir ve tamir edilmelidir.

c) Herhangi bir ayar yapmadan, aksesuarları değiştirmeden veya elektrikli aleti saklamadan önce, elektrikli aletin güç kaynağı ve/veya pil takımını ile olan bağlantısını kesin.

Bu tür önleyici güvenlik önlemleri elektrikli aletin kazara çalıştırılması riskini azaltır.

d) Kullanılmayan elektrikli aletleri çocukların erişemeyecekleri yerlerde saklayın ve elektrikli alete veya bu talimatlara aşına olmayan kişilerin yanlış hizalanıp kullanmasına izin vermeyin. Elektrikli aletler, eğitimsiz kullanıcıların ellerinde tehlikelidir.

e) Elektrikli aletlerin bakımını yapın. Hareketli parçaların yanlış hizalanıp hizalanmadığını, takılıp takılmadığını, kırılmış olup olmadığını veya elektrikli aletin çalışmasını etkileyebilecek diğer tüm durumları kontrol edin. Elektrikli alet hasar görmüşse, kullanmadan önce tamir ettirin.

Birçok kazanın sebebi, iyi bakım yapılmamış elektrikli aletlerdir.

f) Kesme takımlarını keskin ve temiz tutun. Bakımı düzgün yapılan keskin kenarlı kesme aletlerinin körelme ihtimali daha düşüktür ve kontrolü daha kolaydır.

g) Elektrikli aleti ve aksesuar, torna kalemi gibi parçaları, çalışma koşullarını ve yapılacak işi hesaba katarak bu talimatlara uygun biçimde kullanın. Elektrikli aletin amaçlanandan farklı işlemler için kullanılması tehlikeli durumlara yol açabilir.

h) Sapları ve kavrama yüzeylerini temiz, kuru, yağsız ve gressiz tutun. Kaygan saplar ve kavrama yüzeyleri, aletin beklenmedik durumlarda güvenli şekilde idare ve kontrol edilmesine izin vermez.

(2.6) 5) Genel Elektrikli Alet Güvenlik Uyarıları

[Servis] a) Elektrikli aletin servisini, yalnızca aynı yedek parçaları kullanarak yetkin bir tamir elemanına yaptırın. Bu, elektrikli aletin güvenliğinin muhafaza edilmesini sağlar. Bu elektrikli aletin güç kablosunun hasar görmesi halinde kablo, servis şirketinden temin edilebilecek özel olarak hazırlanmış bir güç kablosu ile değiştirilmelidir.

(2.7) SAĞLIK İLE İLGİLİ TAVSİYELER

UYARI: Evinizdeki yüzeyler üzerindeki boyanın kurşun içerdiğinden şüpheleniyorsanız, profesyonel tavsiye isteyin. Kurşun bazlı boyalar yalnızca profesyoneller tarafından çıkarılmalıdır ve bunları kendiniz çıkarmaya çalışmamalısınız.

Yüzeyler üzerinde toz biriktiğinde, elin ağız ile temas etmesi sisteminize kurşun girmesine neden olabilir. Düşük kurşun seviyelerine maruz kalmak dahi onarılamaz beyin ve sinir sistemi hasarına yol açabilir. Özellikle küçük ve doğmamış çocuklar korunmalıdır.

(2.8) UYARI: Bazı ahşap ve ahşap tipi ürünler, özellikle MDF (Orta Yoğunlukta Lif levha), sağlığınız için zararlı olabilen tozlar üretebilir. Toz giderme cihazına ilaveten, bu makineyi kullanırken değiştirilebilir filtreli, onaylı bir yüz maskesi kullanılması da tavsiye ederiz.

(3.5) GÖNYE TESTERE ÖZEL GÜVENLİK TALİMATLARI

- Yüksek hız çelikten üretilen testere bıçakları kullanmayın.
- Testereyi yalnızca muhafazalar iyi çalışır, bakımı iyi yapılmış ve yerinde iken kullanın.
- İş parçalarını daima testere tablasına kenetleyin.

a) Gönye testerele ahşap ve ahşap tipi ürünleri kesmek amacıyla üretilmiştir ve demir çubuklar, saplamalar gibi demir içeren malzemeleri kesmek için aşındırıcı kesme çarkları ile birlikte kullanılamaz.

Aşındırıcı toz, alt muhafaza gibi hareketli parçaların sıkışmasına yol açar. Aşındırıcı kesmeden ortaya çıkan kıvılcımlar alt muhafazayı, çentik ekini ve diğer plastik parçaları yakar.

b) Mümkün olan yerlerde, iş parçasını desteklemek için kelepçe kullanın. İş parçasını elle destekliyorsanız, elinizi her zaman testere tablasının yanlarından en az 100 mm uzakta tutmalısınız. Bu testereyi, emniyetli biçimde kenetlenmek veya elle tutulamayacak kadar küçük parçaları kesmek için kullanmayın. Elinizi testere bıçağına çok yakın yerleştirdiğiniz takdirde, bıçak ile temas kaynaklı yaralanma riski artar.

c) İş parçası sabit olmalı ve hem kılavuza hem de tablaya karşı kenetlenmiş veya tutulmuş olmalıdır. İş parçasını bıçak içine sokmayın veya "serbest" kesim yapmayın. Kontrolsüz veya hareketli iş parçaları yüksek hızlarda fırlayıp yaralanmalara sebep olabilir.

d) Testereyi iş parçasının içinden itin. Testereyi iş parçası içinden çekmeyin. Kesim yapmak için testere başını kaldırın ve kesim yapmadan iş parçası üzerinden uzatın, motoru çalıştırın, testere başını aşağı bastırın ve testereyi iş parçası içinden itin. Çekme stroku ile kesim yapmak, büyük ihtimalle testere bıçağına iş parçasının üstüne çıkmasına ve bıçağı operatöre karşı şiddetli biçimde savurmasına sebep olur.

NOT: Yukarıdaki uyarı, basit pivot kollu gönye testere için geçerli değildir.

e) Elinizi asla amaçlanan kesim hattı üzerinden testere bıçağına önüne veya arkasına geçirmeyin. İş parçasının "çapraz elle" desteklenmesi, yani iş parçasının sol elinizle testere bıçağına sağına tutulması ya da bunun tersinin yapılması çok tehlikelidir.

f) Testere dönerken ahşap parçalarını temizlemek amacıyla veya başka bir nedenle, elinizi kılavuzun ötesine, testere bıçağına iki yanından 100 mm yakına kesinlikle uzatmayın. Döner testere bıçağına elinize ne kadar yaklaştığınızı fark etmeyebilir ve ciddi şekilde yaralanabilirsiniz.

g) İş parçasını kesmeden önce kontrol edin. İş parçası eğri veya bükülmüşse, dış eğri yüzeyi kılavuza sabitleyin. Kesim hattı boyunca iş parçası, kılavuz ve tabla arasında hiçbir boşluk olmadığından daima emin olun. Eğri veya bükülmüş iş parçaları kesim esnasında kıvrılıp veya kayıp döner testere tablası üzerinde takılabilir. İş parçasında hiçbir çivi veya yabancı madde olmamalıdır.

h) Tablayı iş parçası hariç tüm alet, ahşap parçası vb.'den temizlemeden testereyi kullanmayın. Dönmekte olan testereye temas eden ufak birikintiler veya gevşek ahşap ya da diğer madde parçaları yüksek hızla fırlatılabilir.

i) Tek seferde yalnızca bir iş parçası kesin. İstiflenmiş birden fazla iş parçası yeterince kenetlenemez veya desteklenemez ve kesim esnasında bıçak üstünde takılabilir ya da kayabilir.

j) Kullanmadan önce gönye testerenin düz, sağlam bir çalışma yüzeyi üzerine monte edildiğinden veya yerleştirildiğinden emin olun. Düz ve sağlam çalışma yüzeyi, gönye testerenin dengesiz hale gelme riskini azaltır.

k) Çalışmanızı planlayın. Eğim veya gönye açısı ayarını her değiştirdiğinizde, ayarlanabilir kılavuzun iş parçasını desteklemek için doğru biçimde ayarlandığından ve bıçağa ya da muhafaza sistemine müdahale etmeyeceğinden emin olun. Aleti "AÇMADAN" ve tabla üzerinde iş parçası yokken, kılavuzun müdahalede bulunmayacağından veya kesilme riski olmayacağından emin olmak için testere bıçağını kesimin tam bir canlandırmasını yapacak şekilde hareket ettirin.

NOT: "Eğim veya" ifadesi, eğim ayarı olmayan testere için geçerli değildir.

l) Tabla tepesinden daha geniş veya uzun olan iş parçaları için tabla uzantıları, testere tezgahları vb. gibi yeterli destek sağlayın.

Gönye testere tablasından daha uzun veya geniş iş parçaları, emniyetli biçimde desteklenmediği takdirde devrilebilir. Kesilen parça veya iş parçası devrildiği takdirde alt muhafazayı kaldırılabılır veya dönen bıçak tarafından fırlatılabilir.

m) Başka kişileri tabla uzantısının yerine geçecek şekilde veya ek destek olarak kullanmayın. İş parçası için dengesiz destek sağlanması, kesim işlemi esnasında bıçağın takılmasına veya iş parçasının kaymasına sebep olarak sizi ve yardım eden kişiyi dönen bıçağın içine çekebilir.

n) Kesilen parça sıkışmamalı veya hiçbir şekilde dönen testere bıçağına bastırılmamalıdır. Etrafı çevrilmiş ise, yani uzunluk stopları kullanılırsa, kesilen parça bıçağına sıkışabilir ve şiddetli biçimde fırlayabilir.

o) Demir çubuk veya boru gibi yuvarlak malzemeleri düzgün biçimde desteklemek için daima kelepçe veya buna uygun donanım kullanın. Demir çubukların kesilirken yuvarlanıp bıçağın elinizi "kapma" ve iş parçası ile birlikte bıçak içine çekme eğilimi vardır.

p) İş parçasına temas etmeden önce bıçağın tam hıza erişmesini bekleyin. Bu, iş parçasının fırlatılma riskini azaltır.

q) İş parçası veya bıçak sıkışırsa, testereyi kapatın. Tüm hareketli parçaların durmasını bekleyin ve fişi çekin ve/veya pil takımına bağlantısını kesin. Daha sonra sıkışan malzemeyi çıkarın. Sıkışmış iş parçası ile kesim

yapılmaya devam edilmesi kontrol kaybına yol açabilir veya gönye testereye hasar verebilir.

r) Kesim işlemi bitirdikten sonra anahtarı serbest bırakın, testere başını aşağı tutun ve kesilen parçayı çıkarmadan önce bıçağın durmasını bekleyin. Elinizi yavaşlayan bıçağı yaklaştırmak tehlikelidir.

s) Eksik kesim yaparken veya testere başı tamamen aşağı konuma gelmeden önce anahtarı bırakırken, sapı sıkıca tutun.

Testerenin durma hareketi testere başının ani biçimde aşağı çekilmesine ve yaralanma riskine yol açabilir.

NOT: Yukarıdaki uyarı, yalnızca fren sistemine sahip gönye testere içinidir.

BIÇAK GÜVENLİĞİ

UYARI: Döner daire testere bıçakları oldukça tehlikelidir, ciddi yaralanmalara ve uzuvların kesilmesine neden olabilir. Parmaklarınızı ve ellerinizi daima bıçağın en az 150 mm uzağında tutun. Kesme başı kalkmış konumda olana, muhafaza tamamen kapanana ve testere bıçağı dönmeyi durdurana kadar, kesilen malzemeyi almaya asla çalışmayın. Yalnızca üretici tarafından önerilen, bu kılavuzda verilen ve EN 847-1 gerekliliklerine uyan testere bıçakları kullanın.

- Yalnızca bu makine için sınıflandırılan orijinal Evolution bıçaklarını kullanın.
- Parçalanıp operatörün veya yakında duranların ciddi şekilde yaralanmasına yol açabileceğinden, hasarlı veya deforme olmuş testere bıçaklarını kullanmayın.
- Tabla eki hasar görür veya yıpranırsa, üreticiden temin edilebilen aynı parça ile değiştirilmelidir.

(3.6) KİŞİSEL KORUYUCU EKİPMANLAR (KKE)

Duyuma kaybı riskini azaltmak için kulak koruyucu takılmalıdır. Savrulma yongaların yol açabileceği olası görüş kaybını engellemek için koruyucu gözlük takılmalıdır.

Bazı ahşap ve ahşap tipi ürünler, özellikle MDF (Orta Yoğunlukta Lif levha), sağlığınıza için zararlı olabilen tozlar ürettiğinden solunum koruma cihazlarının da kullanılması tavsiye edilir. Toz giderme cihazına ilaveten, bu makineyi kullanırken değiştirilebilir filtreli, onaylı bir yüz maskesi kullanılmasını da tavsiye ederiz.

Bıçaklar veya sert malzemeler ile çalışırken eldiven takılmalıdır. Sıcak olabilen metalik malzemeleri tutarken ısıya dirençli eldiven giyilmelidir. Testere bıçaklarının mümkün olduğunda bir tutucu içinde taşınmasını tavsiye ederiz. Gönye testereyi kullanırken eldiven takılması tavsiye edilmez.

(3.7) GÜVENLİ ÇALIŞMA

Kesilen malzeme için doğru testere bıçağını seçtiğinizden her zaman emin olun. Bu gönye testereyi, bu Kullanım Kitapçığında belirtilenler dışındaki malzemeleri kesmek için **kullanmayın**.

Gönye testereyi taşıırken, kesme başının 90° aşağı konumda kilitli olduğundan emin olun (testere kızaklı gönye testere ise, kayar çubukların kilitli olduğundan emin olun). Makineyi, tabanın dış kenarlarını iki elinizle kavrayarak kaldırın (testere kızaklı gönye testere ise, verilen sapları kullanarak taşıyın). Makine, geri çekilebilir muhafaza veya çalıştırma mekanizmasının herhangi bir kısmı kullanılarak asla kaldırılmayacak veya taşınmayacaktır. Yakında duranlar ve diğer çalışanlar, bu testereden emniyetli bir uzaklıkta tutulmalıdır. Kesim sonucu ortaya çıkan birikinti, bazı durumlarda makineden dışarı çıkmaya zorlanarak yakında duran kişiler için güvenlik tehlikesi doğurabilir.

Her kullanım öncesinde geri çekilebilir muhafazanın ve çalışma mekanizmasının çalışmasını kontrol edip hiçbir hasar olmadığından ve tüm hareketli parçaların takılmadan ve doğru biçimde çalıştığından emin olun. Tezgahta ve zemin alanında talaş, yonga ve kesim parçaları bulundurmayın. Daima testere bıçağı üzerinde işaretli olan hızın, en az gönye testere üzerinde işaretli olan yüksüz hıza eşit olduğunu kontrol edin ve bundan emin olun. Gönye testere üzerinde işaretli olan yüksüz hızdan daha düşük bir hız ile işaretlenmiş testere bıçakları hiçbir koşulda kullanılmayacaktır.

Ara parça veya daraltma halkasının kullanılması gerektiğinde bu parçalar, kullanım amacına uygun olmalı ve yalnızca üretici tarafından tavsiye edilenler kullanılmalıdır. Gönye testerede lazer bulunuyorsa, başka bir tip ile değiştirilmeyecektir. Lazer çalışmazsa, üretici

veya yetkili temsilcisi tarafından onarılacak ya da değiştirilecektir.

Testere bıçağı yalnızca bu Kullanım Kitapçığında detayları verilen şekilde değiştirilecektir. Kesme başı kalkmış konumda olana, muhafaza tamamen kapanana ve testere bıçağı dönmeyi durdurana kadar, kesilen parçaları veya iş parçasının başka herhangi bir kısmını almaya asla çalışmayın.

(3.8) DOĞRU VE EMNİYETLİ BİÇİMDE KESİM YAPIN

Mümkün olduğunda ve sağlanmış olduğu takdirde iş kelepçesini kullanarak iş parçasını daima testere tablasına sabitleyin.

Her kesim öncesinde gönye testerenin sabit konumda monte edildiğinden emin olun.

Gerekirse gönye testere, bu kullanım kitapçığında açıklandığı gibi ahşap bazlı bir tabana monte edilebilir veya bir gönye testere standına takılabilir. Uzun iş parçaları, verilen iş destekleri veya uygun ek iş destekleri üzerinde desteklenmelidir.

(2.8) UYARI: Tüm elektrikli aletlerin kullanımı, gözlerinize yabancı maddelerin sıçramasına ve ciddi göz hasarının oluşmasına sebep olabilir. Elektrikli aleti kullanmaya başlamadan önce, her zaman yandan kalkanlı veya gerekirse tam yüz kalkanlı koruyucu gözlükler veya emniyet gözlükleri takın.

UYARI: Herhangi bir parça eksikse, eksik parça takılana kadar gönye testerenizi çalıştırmayın. Bu kurala uyulmaması ciddi kişisel yaralanmalara yol açabilir.

(3.9) EK GÜVENLİK TAVSİYELERİ GÖNYE TESTEREYİ TAŞIMA

UYARI: Elektrikli aletleri kullanırken yangın, elektrik çarpması ve kişisel yaralanma riskini azaltmak için, aşağıdakiler dahil her zaman temel güvenlik önlemlerine uyulmalıdır.

Bu ürünü kullanmadan önce bu talimatların tümünü **OKUYUN** ve saklayın.

Güvenlik Tavsiyesi:

- Bu gönye testere, kompakt olmasına rağmen ağırdır. Sırt sakatlanması riskini azaltmak için, testereyi kaldırmamız gerektiğinde uzman yardımı alın.
- Kaldırırken, aleti gövdenize yakın tutun. Sırtınızla değil bacaklarınızla kaldırmak için dizlerinizi bükün. Gönye testerenin başı üzerindeki kesme sapını ve taşıma kazağı arkasındaki büyük turuncu sapı kullanarak kaldırın.
- Gönye testereyi asla güç kablosundan taşımayın. Gönye testerenin güç kablosundan taşınması, yalıtıma veya tel bağlantılarına hasar verip elektrik çarpmasına veya yangına yol açabilir.
- Gönye testereyi hareket ettirmeden önce, beklenmedik ani hareketlere karşı korunmak için gönye ve eğim kilit vidaları ile kayar taşıyıcı kilit vidasını sıkın.
- Kesme başını en alt konumunda kilitleyin. Kesme başı kilit piminin yuvasına tamamen geçtiğinden emin olun.

UYARI: Bıçak muhafazasını "kaldırma noktası" olarak kullanmayın. Makineyi hareket ettirmeye çalışmadan önce güç kablosu, güç kaynağından çıkarılmış olmalıdır.

- Kesme başı kilit pimini kullanarak kesme başını alt konumda kilitleyin.
- Gönye açısı kilit vidasını gevşetin. Tablayı maksimum ayarlarından birine döndürün.
- Kilit vidasını kullanarak tablayı yerine kilitleyin.

Testereyi emniyetli, sabit bir çalışma yüzeyi üzerine yerleştirin ve dikkatlice kontrol edin.

Makineyi kullanmadan önce, özellikle makinenin tüm güvenlik özelliklerinin çalışmasını kontrol edin.

(4.1) BAŞLARKEN - PAKETTEN ÇIKARMA

UYARI: Bu ürünün çalıştırma sırasındaki güç girişinden dolayı gerilim düşüşleri yaşanabilir ve bu, diğer ekipmanları etkileyebilir (örneğin lambaların kararması). Dolayısıyla teknik nedenlerden ötürü, şebeke empedansının $Z_{max} < 0,318 \text{ Ohm}$ olması halinde, bu bozulmalara beklenmez. Daha fazla açıklamaya ihtiyaç duyarsanız, yerel güç kaynağı yetkiliniz ile iletişime geçebilirsiniz.

Dikkat: Bu paket keskin nesnelere içerir.

Paketinden çıkarırken dikkatli olun. Bu makinenin kaldırılması, montajı ve hareket ettirilmesi için iki kişi gerekebilir. Makineyi paketinden birlikte verilen aksesuarlarla birlikte çıkarın.

Makineyi dikkatlice kontrol ederek iyi durumda olduğundan ve parçaları sayarak bu kılavuzda listelenen tüm aksesuarların bulunduğundan emin olun. Ayrıca, tüm aksesuarların eksiksiz olduğundan emin olun.

Herhangi bir parçanın eksik olduğu anlaşılırsa makine ve aksesuarlar, orijinal paketinde satıcıya iade edilmelidir.

Paketi atmayın, garanti süresi boyunca emniyetli biçimde saklayın. Paketi çevre sorumluluğu bilincinde imha edin. Mümkünse geri dönüştürün. Boğulma riski sebebiyle, çocukların boş plastik poşetlerle oynamalarına izin vermeyin.

SERİ NUMARASI / PARTİ NUMARASI

Not: Seri numarası, makinenin motor yuvası üzerinde bulunabilir.

Parti numarasını tanımlama ile ilgili talimatlar için Evolution Power Tools yardım hattı ile iletişime geçin veya

www.evolutionpowertools.com adresine gidin.

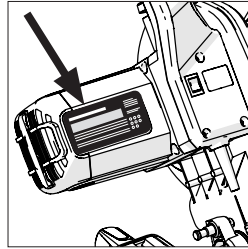

(4.3) EK AKSESUARLAR

Bu makine ile verilen standart kalemlere ek olarak, www.evolutionpowertools.com adresindeki Evolution internet mağazasından veya yerel satıcınızdan aşağıdaki aksesuarlar da temin edilebilir.

(4.4)

Tanım	Parça Numarası
Çok Amaçlı Bıçak	RAGEBLADE255MULTI
Toz Torbası	030-0309
Ön Kelepçe	040-0038R

(4.2) **BİRLİKTE VERİLEN KALEMLER**

Ürün Kodu	R255SMS	R255SMS+
	052-0001 052-0002 052-0003	052-0001A 052-0002A 052-0003A
Makine Tabla Uzantıları	✓	✓
Çift Uçlu Alyan Anahtar (M8 ve M6)	✓	✓
Döner Tabla ve Boyun	✓	✓
Kesme Başı	✓	✓
Taşıma Kızakları	✓	✓
Gönye Kilit Düğmesi	✓	✓
Şebeke Kablo Kılavuzu/Kelepçesi	✓	✓
Kendinden Kılavuzlu Kapak Vidası	✓	✓
Alyan Başlı Vidalar	✓	✓
Kablo Kelepçe Aksamı	✓	✓
Lazer Lens Kapağı	✓	✓
Çift Uçlu Kablo Klipsi	✓	✓
Taşıma Sapı		✓
Uzun Kılavuz		✓
Toz Girişi Adaptörü		✓
Toz Toplama Torbası		✓
Kayar Kızak Koruyucusu		✓
2 parçalı Tespit Kışkacı	✓	
3 parçalı Tespit Kışkacı		✓
Ön Kelepçe		✓
255 mm 24 Dişli Bıçak	✓	
255 mm 28 Dişli Bıçak		✓

MAKİNEYE GENEL BİR BAKIŞ

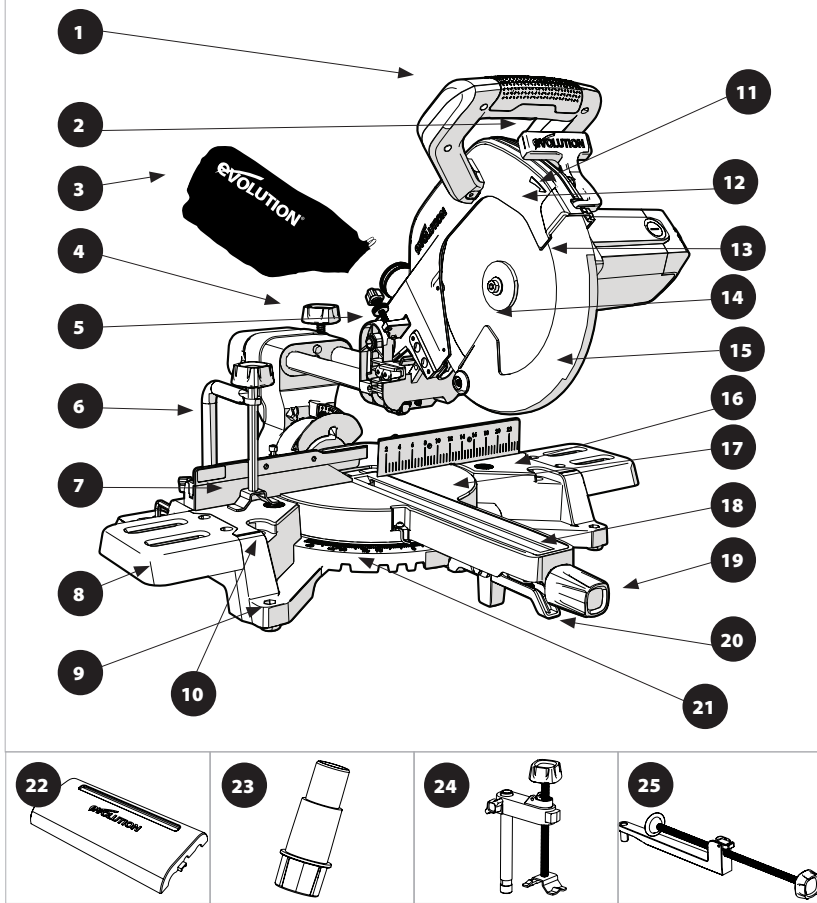

- | | |
|------------------------------------------------------------------------------------------------------------------------------------------------------------------------------------------------------------------------------------------------------------------------------------------------------------------------------------------|-------------------------------------------------------------------------------------------------------------------------------------------------------------------------------------------------------------------------------------------------------------------------------------------------------------------------------------------|
| <p>1. KESME SAPI
2. BIÇAK MUHAFAZASI KİLİT KOLU
3. TOZ TORBASI*
4. KAYAR KİLİT VİDASI
5. DERİNLİK MASTARI
6. TESPİT KISKACI
7. KIZAKLI KILAVUZ
8. MAKİNE TABLA UZANTILARI
9. MONTAJ DELİĞİ (x4)
10. ÖN KELEPÇE MONTAJ DELİKLERİ (X2)
11. BIÇAK DÖNÜŞ İŞARET OKU
12. ÜST BIÇAK MUHAFAZASI</p> | <p>13. KESME BAŞI
14. BIÇAK
15. ALT BIÇAK MUHAFAZASI
16. TABLA TEPEŞİ
17. DÖNER TABLA
18. TABLA EKİ
19. GÖNYE SAPI KİLİT DÜĞMESİ
20. POZİTİF DURUŞ KİLİT KOLU
21. GÖNYE AÇI SKALASI
22. KAYAR KIZAK KORUYUCUSU*
23. TOZ ÇIKIŞ ADAPTÖRÜ*
24. 3 PARÇALI TESPİT KISKACI*
25. ÖN KELEPÇE*</p> |
|------------------------------------------------------------------------------------------------------------------------------------------------------------------------------------------------------------------------------------------------------------------------------------------------------------------------------------------|-------------------------------------------------------------------------------------------------------------------------------------------------------------------------------------------------------------------------------------------------------------------------------------------------------------------------------------------|

*R255SMS+ üzerinde orijinal ekipman olarak verilir.

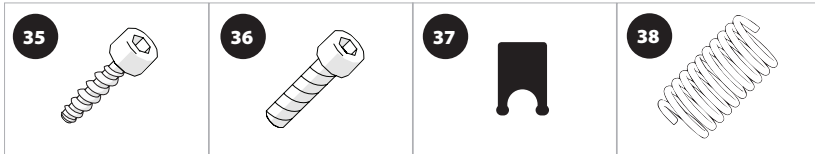
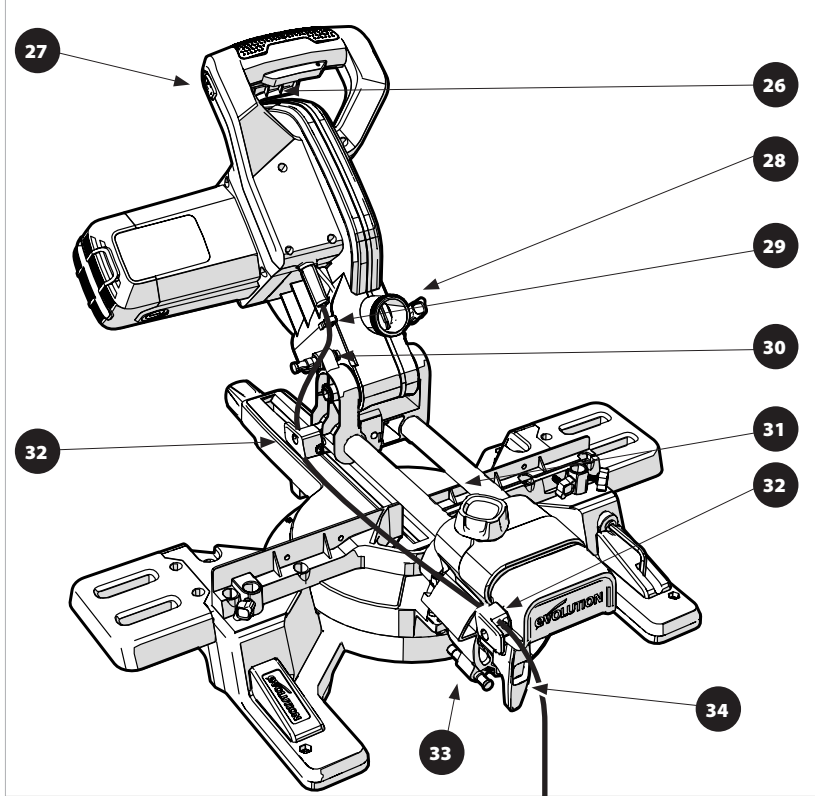

26. AÇMA/KAPAMA TETİK ANAHTARI
 27. LAZER KILAVUZ AÇMA/KAPAMA ANAHTARI
 28. TOZ ÇIKIŞ AĞZI
 29. KABLO
 30. KESME BAŞI KİLİT PİMİ
 31. ARKA KAYAR TAŞIYICI
 32. KABLO KILAVUZ KELEPÇESİ
 33. 33,9° EĞİMLİ PİM
 34. EĞİM KİLİT SAPI
 35. M4 KENDİNDEN KILAVUZLU KAPAK VİDASI x1

36. M4 SOKET BAŞLI VİDA x4
 37. KABLO KAVRAMA AKSAMI (KABLO KILAVUZ KELEPÇESİNE TAKILIDIR)
 38. TİTREŞİM ÖNLEYİCİ YAY (TİTREŞİM ÖNLEYİCİ CİHAZA TAKILIR)

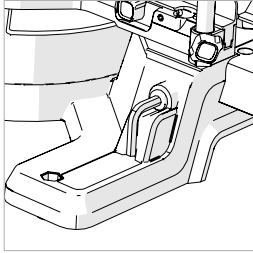

Şekil 1

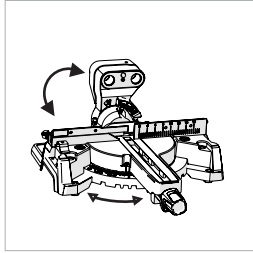

Şekil 2

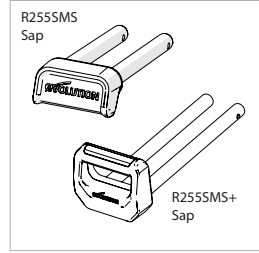

Şekil 3

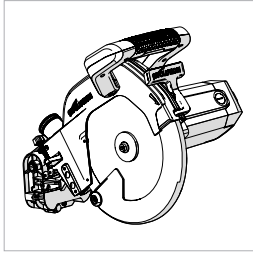

Şekil 4

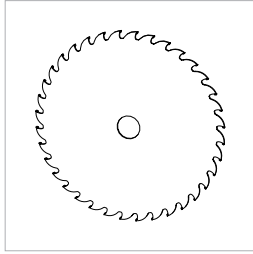

Şekil 5

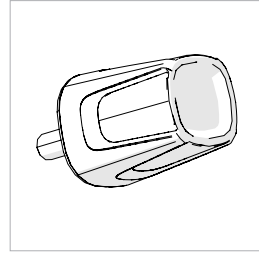

Şekil 6

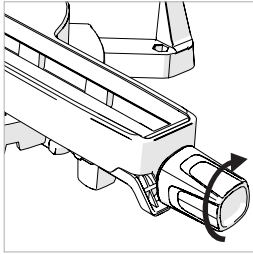

Şekil 7

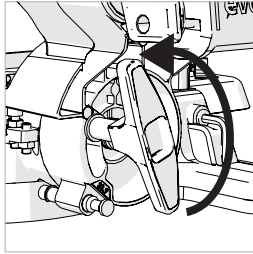

Şekil 8

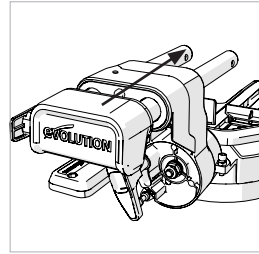

Şekil 9

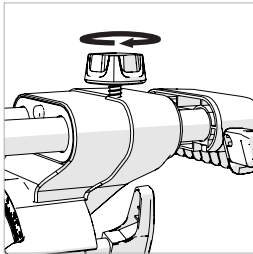

Şekil 10

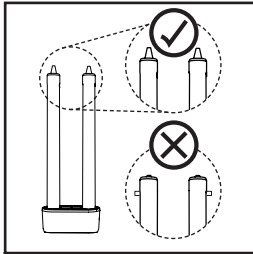

Şekil 11

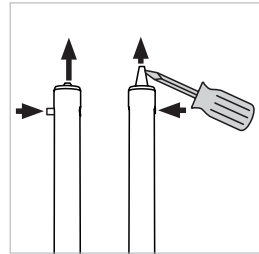

Şekil 12

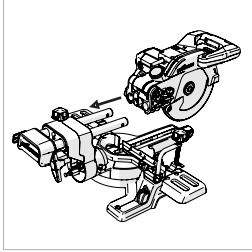

Şekil 13a

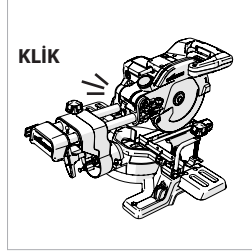

Şekil 13b

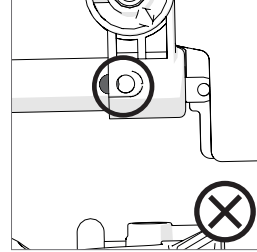

Şekil 14a

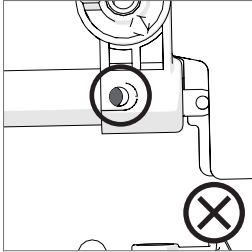

Şekil 14b

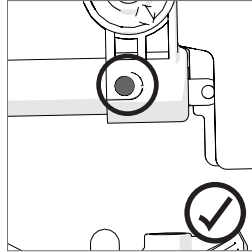

Şekil 14c

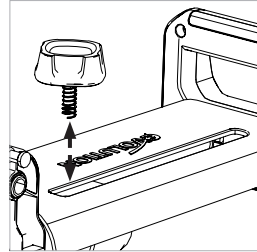

Şekil 15

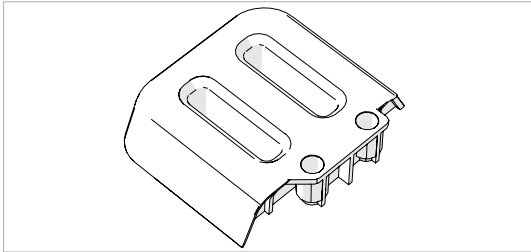

Şekil 16

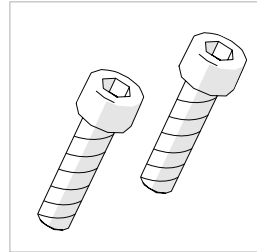

Şekil 17

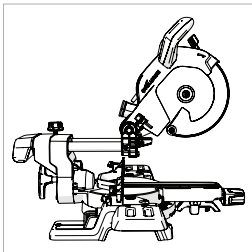

Şekil 18

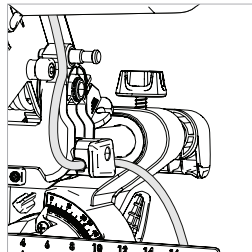

Şekil 19

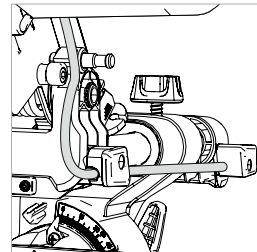

Şekil 20

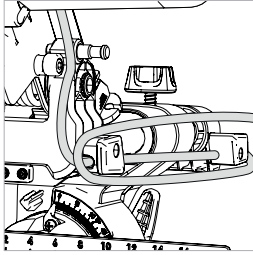

Şekil 21

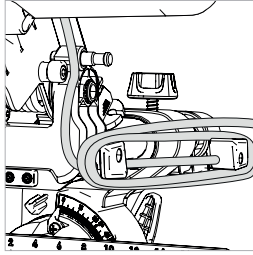

Şekil 22

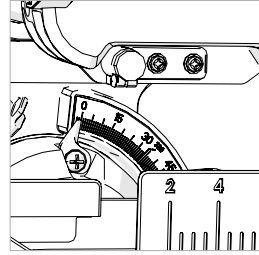

Şekil 23

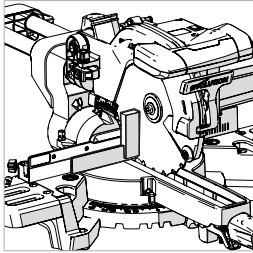

Şekil 24

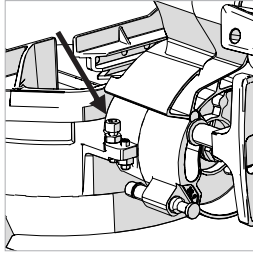

Şekil 25

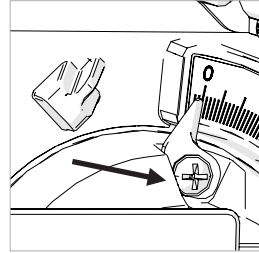

Şekil 26

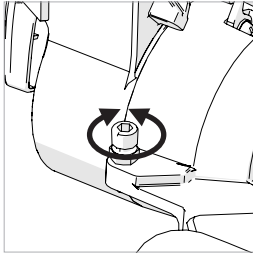

Şekil 27

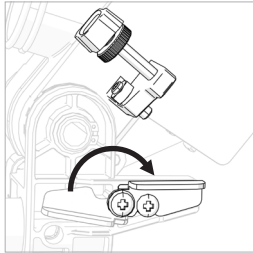

Şekil 28a

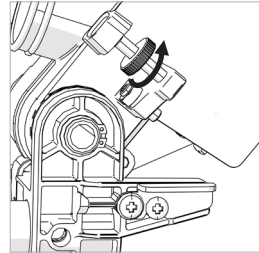

Şekil 28b

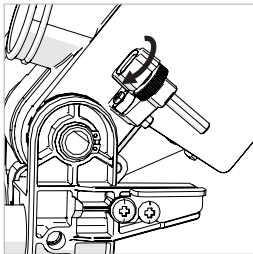

Şekil 28c

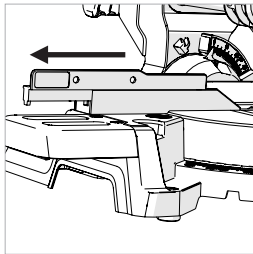

Şekil 29

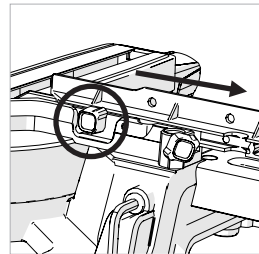

Şekil 30

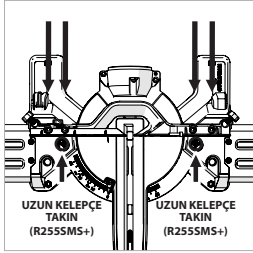

Şekil 31

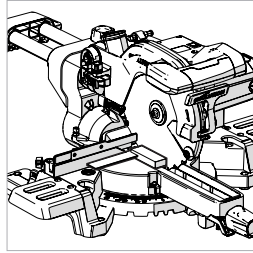

Şekil 32

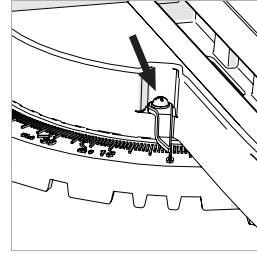

Şekil 33

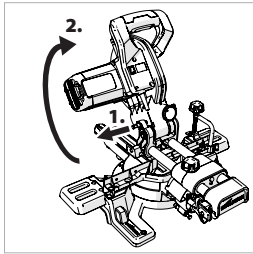

Şekil 34

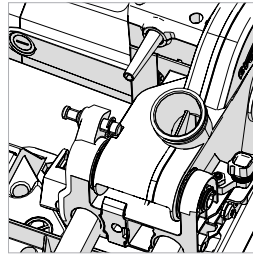

Şekil 35

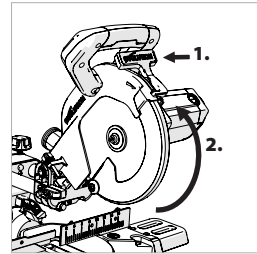

Şekil 36

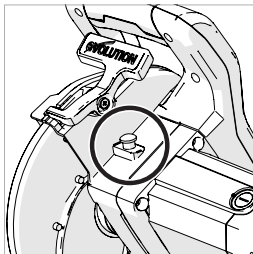

Şekil 37

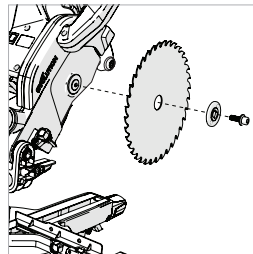

Şekil 38

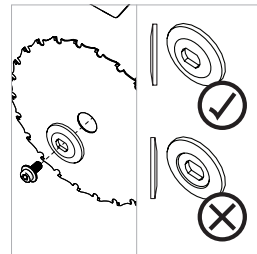

Şekil 39

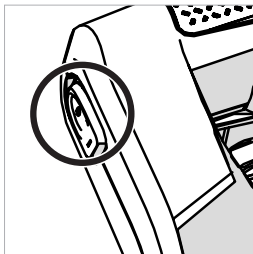

Şekil 40

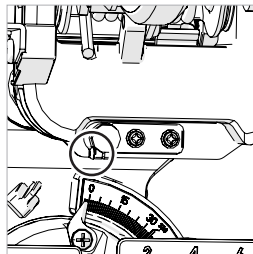

Şekil 41a

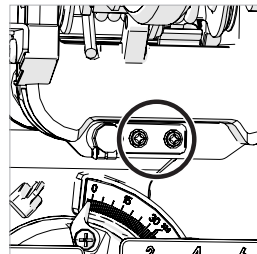

Şekil 41b

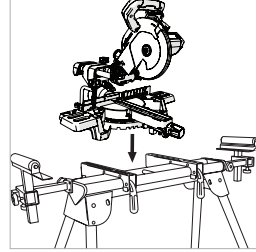
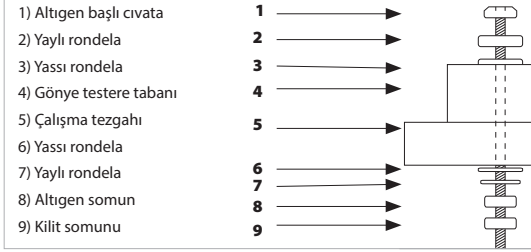

Şekil 42

Şekil 43

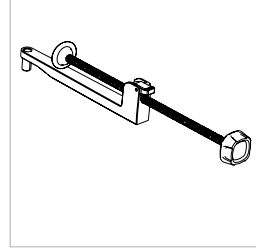
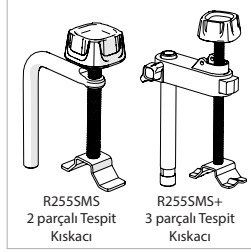
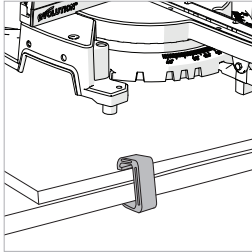

Şekil 44

Şekil 45

Şekil 46

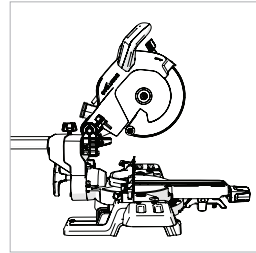
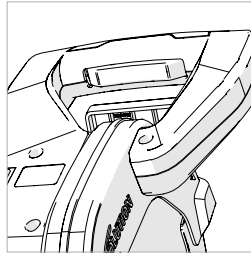
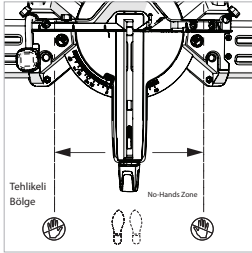

Şekil 47

Şekil 48

Şekil 49

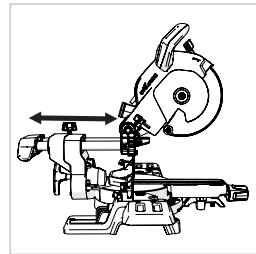
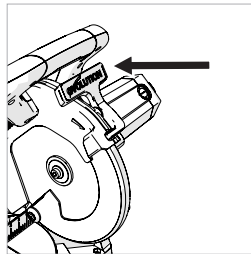
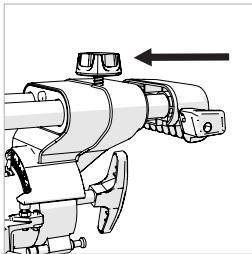

Şekil 50

Şekil 51

Şekil 52

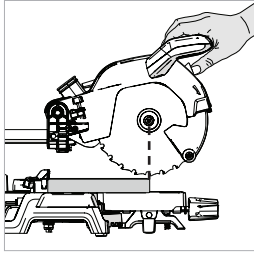

Şekil 53

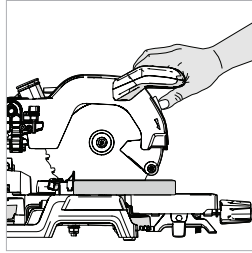

Şekil 54

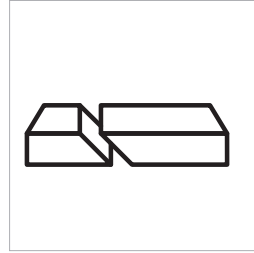

Şekil 55

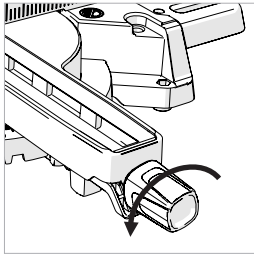

Şekil 56

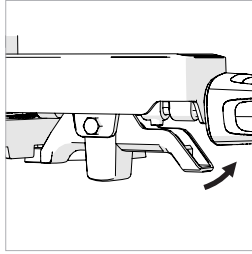

Şekil 57

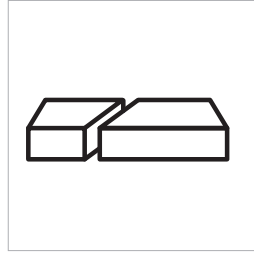

Şekil 58

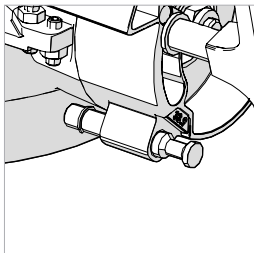

Şekil 59

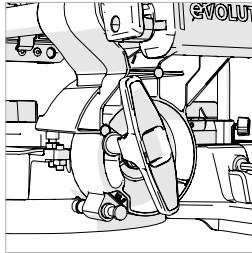

Şekil 60

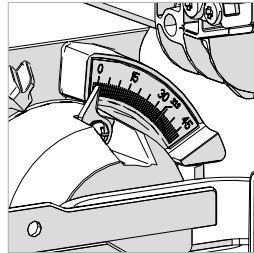

Şekil 61

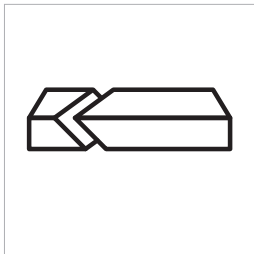

Şekil 62

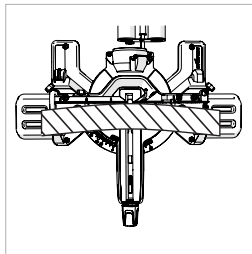

Şekil 63

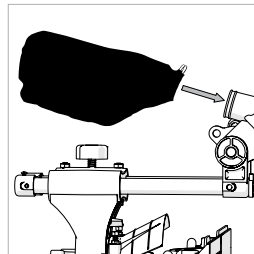

Şekil 64

(7.1) MONTAJ VE HAZIRLIK

UYARI: Herhangi bir ayar yapmadan önce, makinenin güç kaynağı ile olan bağlantısını mutlaka kesin.



Bu makineyi devreye almak için birtakım ufak montajlar gereklidir.

Makine montajını gerçekleştirerek makine sahibi ve operatör, makinenin gelişmiş birçok özelliği hakkında fikir sahibi olacaktır. Bu, tam olarak devreye alındığında, operatörün makinenin tam potansiyelinden faydalanmasını sağlar.

Not: Montajı yapılmış makineyi gösteren şemaları inceleyin. Size montaj işleminde yardımcı olacak değerli bilgiler edineceksiniz.

MONTAJ VE AYAR İÇİN GEREKLİ ALETLER

Alyan Anahtarları - Makine üzerinde özel bir saklama yerinde verilir ve bulunur. **(Şekil 1)**

Düz Bıçaklı Tornavida - Ürünle birlikte verilmaz.

Not: Montaj işlemi 'tek seferlik montajdır'.

Montaj işlemi başarılı biçimde tamamlandıktan sonra, makineyi sökme girişiminde bulunulmamalıdır.

Bıçağın ve bazı diğer küçük parçaların da makine sahibi/operatör tarafından takılması gereklidir.

Not: Montaj işlemi tamamlandıktan sonra ve makine kullanılmadan önce güvenlik kontrolü yapılmalıdır - bkz. sayfa 33.

UYARI: Hiçbir koşul altında kesme başını fişe takıp elle kullanılan daire testere olarak kullanmaya çalışmayın.

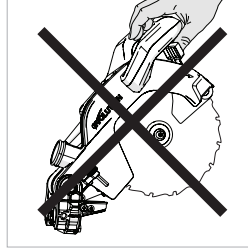

PARÇALARI TANIYIN

Monte edilecek dört (4) ana parça (bıçak dahil) ve bağlanacak başka iki (2) küçük parça vardır. Ayrıca, bıçağın (ürünle birlikte verilir) takılması gereklidir.

- Döner taban ve eğimli boyun **(Şekil 2)**
- Taşıma kızıkları **(Şekil 3)**
- Kesme başı (Ambalajdan çıkarıldığında 'kilitlili konum'dadır) **(Şekil 4)**
- Bıçak **(Şekil 5)**

Not: Bıçak, en son takılan parça olmalıdır. Yalnızca montaj işlemi tamamlandıktan ve makine, Montaj Güvenlik Kontrollerinden geçirildikten sonra takılmalıdır - bkz. sayfa 33.

GÖNYE KİLİT DÜĞMESİ (Şekil 6)

Gönye Kilit Düğmesinin dişli bağlantısı Gönye Kilit Sapının önündeki bir delik içinden kayarak **(Şekil 7)** makine içinde bulunan içten dişli bir başlık içine geçer.

EĞİMLİ BOYUN

Not: Eğimli boyun, Döner tablaya takılı şekilde verilir. Eğimli boyun 0° konumuna ayarlanmalıdır.

- Eğim Kilit Sapını kullanarak Eğim kilit vidasını gevşetin. **(Şekil 8)**
- Eğimli boyunu, 0 derece stopa dayanacak şekilde dik konuma çevirin.
- Eğim Kilit Vidasını sıkın.

TAŞIMA KIZAĞININ YERLEŞTİRİLMESİ

Not: Herhangi bir nedenle (geçiş hasarı, paketinden hatalı çıkarma, operatör hatası vb.) taşıma kızığı kollarının ucundaki tespit kulplarının 'yerinden oynaması' olması halinde kayar taşıyıcı, eğimli boyuna veya kesme başına takılamaz.

Tespit kulplarının (**Şekil 11**) biri veya her ikisi önceden 'yerinden oynamışsa' bunlar, yeniden ayarlanmalıdır.

TESPİT KULPLARININ YENİDEN AYARLANMASI

- Çıkıntı yapan kulbu nazikçe Taşıyıcı kolu içine itin.
- Düz bıçaklı bir tornavidayı (ürünle birlikte verilmez) kol olarak kullanarak, tespit kulbu konuşlandırma plancerini hafifçe ileri itin. (**Şekil 12**)

Taşıma kızığının iki (**2**) kolu, eğimli boyun içinde bulunan iki doğrusal yatak içinden yerleştirilmelidir.

Taşıma kızığı, 'Evolution' logosu doğru dik ve düz duracak şekilde arkadan yerleştirilmelidir.

(Şekil 9)

- Kayar taşıyıcı kollarını, uzunluklarının yaklaşık yarısı kadar eğimli boyun içinden kaydırın.
- Taşıma kızığı kilit vidasını, taşıma kızığının sağ kolu üzerindeki dişli deliğine vidalayın. (**Şekil 10**)

Not: Kilit vidasını servis konumuna oturtmadan önce, titreşim engelleme yayının el düğmesi altına takılı olduğundan emin olun.

- Kilit vidasını sıkıp kayar taşıyıcıyı arzu edilen konumda kilitleyin.

KESME BAŞINI TAKMA

- Kesme başını iki (**2**) kayar taşıyıcı kolu ile hizalayın. (**Şekil 13a**)
- Tespit Kulplarının yerine oturduğunu belirten 'klik' sesi duyulana kadar kesme başını Taşıyıcı kolları üzerine sıkıca itin. (**Şekil 13b**)

GÜÇ KABLOSUNUN BÜTÜNLÜĞÜNÜN KONTROL EDİLMESİ

Konuşlandırılan tespit kulpları, kesme başının yanından bakıldığında tamamen görünür olmalıdır. (**Şekil 14a, 14b, 14c**)

Not: Tespit Kulpları, doğru konuşlandırmanın tanımlanmasını ve onaylanmasını basitleştirmek amacıyla yeşil renklidir.

KAYAR KIZAK KAPAĞINI TAKMA:

Not: Başlamadan önce kesme başının aşağı konumda olduğundan emin olun.

- Kayar Kilit Vidasını ve yayını sökün. (**Şekil 15**)
- Testerenin Kesme Başı size bakar şekilde, Kayar

Kızak Kapağının kesme kanalını sağ kızak üzerinden hizalayın.

- Tekli ucu, Kesme Başının arkasındaki iki kızak arasında bulunan girinti içine yerleştirin.
- Kayar Kızak Kapağını kızaklar üzerine indirin ve iki arka ucu, arka Taşıma Sapı üzerinde yerine oturtun.
- Kayar Kilit Vidasını ve yayını tekrar takın.

MAKİNE TABLA UZANTILARI (Şekil 16)

Not: Bu makine ile iki (**2**) adet makine tabla uzatma parçası sağlanmıştır. Bunlar, biri sağ diğeri sol taraf için olmak üzere 'saplıdır'.

TABLA UZANTILARINI TAKMAK İÇİN:

- Hangisinin sağ, hangisinin sol tarafı takılacağı anlamak için tabla uzatma parçalarını dikkatlice inceleyin.
- Tabla Uzantılarını servis konumlarına takmak için verilen yuva başlı vidaları kullanın. (**Şekil 17**)
- İlgili Uzatma parçasını tabla üzerinde konumlandırın ve yuva başlı vidaları kullanarak servis konumuna sabitleyin.
- Aynı işlemleri ikinci Uzatma parçası için tekrarlayın.

GÜÇ KABLOSUNUN YÖNLENDİRİLMESİ

UYARI: Bu makinede bir şebeke kablosu ve alıcı ülkenin yönetmeliklerini karşılayan kalıplı bir fiş bulunmaktadır. Hasar gördüğü takdirde bu kablo ve fiş orijinal Evolution yedek parçaları ile değiştirilmeli ve yetkin bir teknik eleman tarafından takılmalıdır.

- Kesme başının en üst konumda olduğundan emin olun.
- Taşıma kızığının en ileri konumda ve kilitli olduğundan emin olun. (**Şekil 18**)

Motordan gelen şebeke kablosu, ön kablo kılavuzu/kelepçesi içinden nazikçe döndürülmeli ve ön kablo kılavuzu/kelepçesi verilen yıldız vida kullanılarak Kesme Başı pivot dökümü üzerindeki servis konumuna bağlanmalıdır.

(**Şekil 19**) Kablo daha sonra geriye doğru yönlendirilmelidir. Kablo, arka kablo kılavuzuna/kelepçesine yerleştirilmelidir. Bu kılavuz/kelepçe, daha sonra kendinden kılavuzlu başlık vidasını (ürünle birlikte verilir) kullanarak arka kayar taşıyıcı çapraz parçasına (sağ taraf) takılmalıdır. (**Şekil 20**)

Not: Kablo, uzunluğu boyunca hiçbir noktada gerilmemelidir. (Şekil 21)

Kesme başını birkaç kez kaldırıp indirin ve aynı zamanda kayar taşıyıcıyı çalıştırın. Kablonun, makinenin diğer parçalarına dolanmadığını kontrol edin. Ayrıca, işletme prosedürlerinin hiçbirinde kablounun gerilmediğini de kontrol edin.

Not: Kablo kılavuzları/kelepçeleri, saklama esnasında şebeke kablosunu makine üzerine sabitlemeyi oldukça kolaylaştırır (Şekil 22).

Not: Çift başlı bir kablo klipsi de ürünle birlikte verilmektedir.

Saklama esnasında bu klips, şebeke fişi için uygun ve güvenli bir yer sağlamak amacıyla istiflenmiş kablo boyunca konumlandırılmalıdır.

KESME BAŞININ SERBEST BIRAKILMASI VE KALDIRILMASI (Şekil 34)

UYARI: Ciddi yaralanmaları önlemek için, kilitleme veya kilit açma işlemini testere KAPALI ve bıçak sabit olmadıkça ASLA yapmayın.

Kesme başını kilitli konumdan bırakmak için:

- Kesme Başı Sapına hafifçe bastırın.
- Baş mandal pimini dışarı çekin (Adım 1) ve kesme başının üst konumuna yükselmesine izin verin. (Adım 2)

Not: Kesme Başı, kilitli konumdan bırakıldığında otomatik olarak üst konuma yükselir.

- Otomatik olarak üst konumda kilitlenir.

Bırakma işlemi zor gerçekleşiyorsa:

- Kesme başını hafifçe aşağı yukarı sallayın.
- Aynı anda Baş Mandal Pimini saat yönünde bükün ve dışa doğru çekin.

Not: Makine kullanılmadığında kesme başının, mandal pimi, pivot noktasının yanındaki kesme başı üst yüzeyine işlenmiş yarı açık yuvaya geçmiş biçimde kilitli konumunda olmasını tavsiye ederiz. (Şekil 35).

BIÇAK TAKMA VEYA SÖKME

UYARI: Bu işlemi, yalnızca makinenin güç kaynağı ile bağlantısı kesilmiş iken yapın.

UYARI: Yalnızca orijinal Evolution bıçaklarını veya Evolution Power Tools tarafından özel olarak tavsiye edilen ve bu makine için tasarlanmış olan bıçakları kullanın. Bıçağın maksimum hızının makine motorunun hızından yüksek olduğundan emin olun.

Not: Bıçağı kurulum esnasında idare ederken veya makine bıçaklarını değiştirirken operatörün koruyucu eldiven giymesi tavsiye edilir.

- Kesme başının en üst konumunda olduğundan emin olun. (Şekil 36)
- Alt bıçak muhafazası kilit tetiğine basın (Adım 1) ve alt bıçak muhafazasını (Adım 2) yukarıya, üst bıçak muhafazası içine geçirin.

Not: Kesme başının hafifçe indirilmesi, alt bıçak muhafazasının üst bıçak muhafazası içine tamamen geçip operatöre maksimum erişim kazandırılmasını sağlar.

- Siyah malafa kilit düğmesine basıp malafayı kilitleyin. (Şekil 37)
- Verilen Alyan Anahtarını kullanarak malafa vidasını bırakın ve rondelayı, dış bıçak flanşını ve bıçağı malafadan serbest bırakın. (Şekil 38)

Not: Malafa vidası soldan dışlıdır.. Gevşetmek için saat yönünde çevirin. Sıkmak için saat yönünün tersine çevirin.

Bıçak ve bıçak flanşlarının temiz olduğundan ve pislik içermediğinden emin olun.

- İç bıçak flanşı yerinde bırakılmalıdır, ancak temizlik için çıkarıldığı takdirde, makeden çıkarıldığı şekline tersine geri takılmalıdır.

Not: Bazı makineler çift taraflı iç bıçak flanşı ile birlikte verilebilir. Doğru takıldığında, bu bıçak flanşı 25,4 mm çapında merkezi malafa deliği olan Evolution bıçaklarını emniyetli biçimde içinde barındırır.

Bıçak flanşı ters ise, farklı çapta merkez malafa deliğine sahip bıçaklar takılabilir.

- Yeni bıçağı takın. Bıçak üzerindeki dönüş okunun üst muhafaza üzerindeki saat yönünün tersinde dönüş oku ile eşleştiğinden emin olun.

Not: Bıçak dişleri, her zaman aşağıya, testerenin önüne bakmalıdır.

- Diş bıçak flanşını ve flanş civatasını takın. (**Şekil 39**)
- Orta şiddette kuvvet kullanarak malafayı kilitleyin ve malafa vidasını sıkın, ancak aşırı sıkmayın.
- Devam etmeden önce Alyan Anahtarının çıkarılmış ve malafa kilit düğmesinin bırakılmış olduğundan emin olun.
- Makineyi kullanmadan önce bıçak muhafazasının tam çalıştığından emin olun.

HASSAS AÇILARIN KONTROLÜ VE AYARLANMASI

Not: Bu makine, fabrikada hassas biçimde kurulmuş ve ayarlanmıştır. Birtakım hassas açılardan kaybolduğundan (belki de normal atölye aşınmasından dolayı) şüpheleniliyorsa açılar, aşağıda ana hatları verilen prosedür takip edilerek sıfırlanabilir.

Not: Bu makine üzerinde birtakım kontroller ve ayarlar mümkündür. Operatörün bu kontrolleri ve ayarları gerçekleştirmek için bir gönyeye (ürünle birlikte verilmez) ihtiyacı olacaktır.

UYARI: Kontroller ve ayarlar, yalnızca makinenin güç kaynağı ile bağlantısı kesilmiş iken yapılmalıdır.

EĞİM AÇILARI (0° ve 45°) 0° Eğim Duruş Ayarı

Kesme başının tespit pimi yuvasına tam geçmiş şekilde kilitli konumda olduğundan emin olun. Kesme başının dik ve stopuna baktığından, eğim ibresinin skalada 0°'yi gösterdiğinden emin olun. (**Şekil 23**)

Gönyeyi, bir kenar tablaya, diğer kenar ise bıçağa bakacak şekilde tabla üzerine yerleştirin (TCT uçlardan sakının). (**Şekil 24**)

- Bıçak döner tabla ile 90° (dik) açıda değilse ayar gerekebilir.
- Eğim kilit sapını gevşetin ve kesme başını sola yatırın.
- Eğim Açısı ayar vidası üzerindeki kilit somununu gevşetin. (**Şekil 25**)
- Alyan anahtarını kullanıp bıçak açısını ayarlamak için vidayı içe veya dışa çevirin.
- Kesme başını dik konumuna geri getirin ve gönye ile olan dairesel hizayı tekrar kontrol edin.

- Doğru dairesel hiza elde edilene kadar yukarıdaki adımları tekrarlayın.
- Eğim Açısı Ayar kilit somununu emniyetli biçimde sıkın.

0° Eğim İbre Ayarı

Not: Operatör, dik konumda ve stopuna karşı iken bıçağın, tablaya tam olarak dik ayarlandığı konusunda tatmin olmalıdır.

- İbre, açılışer skalası üzerindeki 0° işareti ile tam hizalı değilse ayar gereklidir.
- No. 2 yıldız tornavida kullanılarak Eğim İbresini gevşetin. (**Şekil 26**)
- Eğim İbresini, 0° işareti ile tam hizada olacak şekilde ayarlayın.
- Vidayı tekrar sıkın.

45° Eğim Duruş Ayarı

- Eğitim kilit sapını gevşetin ve 45° stopa dayanana kadar kesme başını tamamen sola yatırın.
- Döner tablaya 45 derecede olduğunu kontrol etmek için gönye kullanın (TCT uçlardan sakının).
- Testere bıçağı tam hizalı değilse, ayar gereklidir.
- Kesme başını dik konumuna geri getirin.
- 45° Eğim açısı ayar vidası üzerindeki kilit somununu gevşetin.
- Alyan anahtarını kullanıp ayar vidasını gereken şekilde içe veya dışa ayarlayın. (**Şekil 27**)
- Kesme başını 45° ayarına geri getirin ve gönye ile olan hizayı tekrar kontrol edin.
- Doğru dairesel hiza elde edilene kadar yukarıdaki adımları tekrarlayın.
- Hiza elde edildiğinde ayar vidası kilit somununu emniyetli biçimde sıkın.

MAKİNE KILAVUZUNU HİZALAMA

Kılavuz, doğru takılan bıçağa 90° (dik) açı ile hizalanmalıdır. Döner tabla 0° gönye açısında ayarlanmalıdır.

Kılavuz, ikisi (2) sol tarafa (**Şekil 31**), ikisi (2) sağ tarafa olmak üzere dört (4) alyan başlı altıgen vida ile tablaya bağlanmıştır. Bu dört (4) vidanın hepsi kılavuz döküm içine işlenmiş uzatılmış yuvalar içinde bulunmaktadır.

- Kesme başının, mandal pimi tam geçmiş şekilde kilitli konumda olduğundan emin olun.
- Gönyeyi, bir kenar Kılavuza, diğer kenar Bıçağa

bakacak şekilde tabla üzerine yerleştirin (TCT uçlardan sakının). **(Şekil 32)**

- Ayar gerekiyorsa, bir Alyan Anahtarını kullanarak dört (3) Kılavuz ayar vidasını gevşetin.
- Hiza elde edilene kadar Kılavuzu uzatılmış yuvaları içinde tekrar konumlandırın.
- Altıgen başlı vidaları emniyetli biçimde sıkın.

Gönye Açılı İbresi Ayarı

Not: Makine tabanının önü içine dökülmüş iki gönye açılı skalası mevcuttur. Döner tablaya takılmış küçük bir ibre, seçilen açığı belirtir. Gerekirse ibre, No. 2 yıldız tornavida ile tespit vidası gevşetilerek tekrar konumlandırılabilir. Gereken şekilde ayarlayın ve sonra tespit vidasını emniyetli biçimde sıkın. **(Şekil 33)**

DERİNLİK STOPU (Şekil 28)

Derinlik stopunun kullanılması, operatörün iş parçası içinde oluklar kesmesini sağlar.

Testere bıçağının iş parçasını tamamen kesmemesi için, kesme başının aşağı doğru hareketi sınırlanabilir.

Not: Derinlik stopunu kullanırken, oluğun doğru kesildiğinden emin olmak amacıyla kesme derinliğinin artık bir kereste parçası kullanarak kontrol edilmesi tavsiye edilir.

İş parçasında kesik açarak ve sonrasında iş parçası hafifçe yeniden konumlandırılmış biçimde kesimi tekrarlayarak oyuk kesim yapmak mümkündür.

Derinlik stopunu kullanmak için:

- Saklama konumundan makine boyunca servis konumuna yaklaşık 150 derece çevirerek derinlik stopu 'stop plakasını' **(Şekil 28 a)** konuşturun.
- Tırtıklı kilit somununu gevşetin. **(Şekil 28b)**
- Kelebek vidayı **(Şekil 28c)** ayarlayıp kesme başının hareketini arzu edilen derinliğe kadar sınırlayın.
- Arzu edilen derinliğe ayarlandığında tırtıklı kilit somununu **(Şekil 28b)** tespit dayanağına karşı sıkıp derinlik stopunu kilitleyin ve hareket etmediğinden emin olun.
- Kesim işlemi tamamlandığında, derinlik stopunu tekrar ayarlayın veya 'stop plakasını' saklama konumuna geri getirin.
- Kesme başının, kesme başı mandal pimi ile alt konumda kilitlemediğini kontrol edin.

KAYAR ÜST KILAVUZ KESİTİ (Şekil 29)

Makine kılavuzunun sol tarafı ayarlanabilir bir Üst kesite sahiptir. Bu kesit, maksimum yaklaşık 100 mm sola kayabilir.

Not: Kayar Üst kesitin tamamen çıkmasını (ve muhtemelen kaybolmasını) önlemek için Kayar Üst kesit, Alt Kılavuz üzerinde 'tutulur'.

Belirli dar açılar veya bileşik açılar seçildiğinde, kesim sırasında hareketli kesme başı ve bıçak için hareket aralığı sağlamak amacıyla ayar gerekebilir.

Kayar kılavuzu ayarlamak için:

- Kelebek vidayı gevşetin. **(Şekil 30)**
- Kılavuzun üst kesitini sola, gerekli konuma kaydırın ve kelebek vidayı sıkın.
- Kayar kesim yapmak üzere kesme başı ve bıçak indirilirken, hareketli parçalar arasında müdahale olmadığını onaylamak için, güç kesikken bir 'deneme çalıştırması' yapın.

LAZER

Bu makinede bir Lazer Kesim Kılavuzu bulunur. Bu, operatörün iş parçası içinden bıçağın yolunu önceden görmesini sağlar. Lazer Kılavuzunun kayar AÇMA/KAPAMA anahtarı, Kesme Başı Sapının Sağ tarafında bulunur. **(Şekil 40)**

UYARI: Lazer ışını ile doğrudan göz temasından kaçının ve lazer ışını (gözlerinize geri) yansıtılabilecek malzeme üzerinde kullanmayın.

UYARI: Lazer ışınına doğrudan bakmayın. Işına kasten bakmanız halinde tehlike oluşabilir.

Lütfen tüm güvenlik kurallarına uyun.

- Lazer ışın personele kasten yönlendirilmemeli ve ışının, kişinin gözlerine doğru yönlendirilmesi önlenmelidir.
- Lazer ışını mutlaka yansıtıcı olmayan yüzeylere sahip doğal ahşap veya mat yüzeyler vb. gibi iş parçaları üzerinde kullanın.
- Lazer modülü tertibatını asla farklı tip veya sınıf lazer ile değiştirmeyin.
- Lazer modülü, yalnızca Evolution Power Tools veya yetkili temsilcisi tarafından tamir edilmelidir.

Not: Lazer Kılavuzu, özellikle çok sayıda iş parçası kesilecekse çok faydalı bir cihaz olabilir. Ancak Lazer Kılavuzunun, iyi konvansiyonel planlama ve işaretlemenin yerine geçtiği düşünülmemelidir.

LAZER GÜVENLİĞİ

Bu üründe kullanılan lazer kılavuz hattında, dalga boyu 650 nm arasında olan maksimum 1 mW çıkış gücü sınıf 2 lazer kullanılmaktadır. Bu lazerler normalde optik tehlike arz etmez, ancak ışına bakmak geçici parlama körlüğüne yol açabilir.

UYARI: Lazer ışınına doğrudan bakmayın.

Lazer, bu kılavuzda açıklanan şekilde kullanılmalı ve korunmalıdır. Lazer ışınına asla kişilere kasten tutmayın ve göze ya da iş parçası dışında bir nesneye doğrultulmasını engelleyin. Lazer ışınının, gönye testere tablası üzerinde bulunurken yalnızca iş parçasına tutulduğundan emin olun.

Lazer ışını operatöre geri yansiyebileceğinden, lazer ışınına asla parlak, parıltılı yansıtıcı yüzeylere doğrultmayın. Lazer ünitesini başka hiçbir tiple değiştirmeyin.

Lazer ünitesini kurcalamayın. Üniteye yalnızca ayar yaparken dokununuz. Lazer, yalnızca yetkili bir servis merkezi tarafından onarılmalıdır.

Lazer kılavuz hattı.

İzdüşümü verilen lazer kılavuz hattı, kesim esnasında bıçak yolunu gösterir. Lazer kılavuzu bilinen bir açıyla (örneğin 45° gönye) kullanmak için:

- İş parçası üzerinde gereken kesimi kalem vb. kullanarak işaretleyin.
- Testereyi gerekli kesme açısına (45°) ayarlayın ve gönye kilit sapını ve/veya pozitif stop kilit kolunu kullanarak yerine kilitleyin.
- Lazer ışınına açın.
- İş parçasını döner tabla üzerine ve kılavuz karşı yerleştirin.
- İş parçası üzerindeki kalem hattı ile izdüşümü verilen lazer hattı tam olarak eşleşene kadar iş parçasını yerine kaydırın.
- Tespit kelepçesini kullanarak iş parçasını yerine kenetleyin.
- Kesime başlayın.

Lazer kılavuzu bilinmeyen bir açıyla kullanmak için:

- İş parçası üzerinde gereken kesimin konumunu kalem vb. kullanarak işaretleyin.
- İş parçasını döner tabla üzerine ve kılavuz karşı yerleştirin.
- Gönye testereyi yaklaşık kesim açısını verecek şekilde ayarlayın. Gönye kilit sapını bu aşamada sıkmayın.
- İş parçasını kılavuz boyunca yavaşça ileri-geri kaydırırken döner tablanın açısını da yavaşça ayarlayın.
- İzdüşümü verilen lazer hattı ile iş parçası üzerindeki kalem hattı tam olarak eşleştiğinde durun.
- Gönye kilit sapını sıkıp döner tablayı yerine kilitleyin.
- İş parçasını bir tespit kelepçesi ile sabitleyin.
- Hizayı tekrar kontrol edin.
- Hizanın doğru olduğundan emin olduğunuzda devam edip kesimi yapın.

Lazer Lens Kapağı (bulunuyorsa)

Bulunuyorsa lazer lens kapağı, lazer ünitesinin önüne kolayca itilip takılabilir.

Herhangi bir nedenle hasar görmesi veya matlaşması halinde değiştirilebilir.

Lensi lazer ünitesinden dikkatlice çekin ve yeni bir lens ile değiştirin.

LAZER AYARI

UYARI: Bu işlem sırasında motor hiçbir koşulda çalıştırılmamalıdır.

Lazer hizasını kontrol etmek için:

- Makinenin döner tablası üzerine bir mukavva parçası ya da benzeri bir parça yerleştirin.
- Taşıma kızıağı en arka konumda iken, kesme başını indirip bir bıçak dişinin mukavvada işaret bırakmasını sağlayın.
- Kesme başının yükselmesine izin verin ve daha sonra yukarıdaki işlemi, taşıma kızıağı yaklaşık olarak orta konumdayken tekrarlayın.
- Aynı işlemi, taşıma kızıağı en ileri konumuna getirilmiş iken tekrarlayın.
- Kesme başı yükselmiş iken lazeri açın ve kesme başını ileri geri kaydırıp izdüşümü yapılan lazer ışınının, önceden bırakılan işaretler ile aynı hizada olup olmadığını gözlemleyin:
 - Işın işaretler ile aynı hizada ise = Başka işleme gerek yok.

- Işın işaretler ile paralel değil ise = Bölüm A'ya bakın
- Işın paralel ancak işaretler ile aynı hizada değil ise = Bölüm B'ye devam edin

A. Lazer ışını işaretler ile paralel değilse, şu şekilde devam edin:

- Tespit vidasını gevşetin. (**Şekil 41a**)
- Hat, mukavvadaki işaretler ile paralel olana kadar lazer modülünü döndürün.
- Tespit vidasını tekrar sıkın.
- Hizayı tekrar kontrol edin.

B. Lazer ışını işaretler ile paralel ancak onların içinden geçmiyorsa:

- İki vidayı gevşetin. (**Şekil 41b**)
- Lazer montaj bloğu artık yanlara kaydırılıp lazer ışını, mukavvada bırakılan işaretler ile hizalanabilir.
- Lazer ışını doğru yere geldiğinde iki vidayı tekrar sıkın.
- Hizayı kontrol etmek için 'A' prosedürünü tekrarlayın.

Not: Lazer hassasiyetini sağlamak için yukarıdaki ayarlar ve hizalamalar düzenli olarak kontrol edilmelidir.

Not: Bu makine üzerinde aşağıdaki UYARI etiketleri bulunur:

LAZER İŞİMASI
İŞİNA DOĞRUDAN BAKMAYIN
SINIF 2 LAZERLİ ÜRÜN
LAZER İŞİMASI
DOĞRUDAN GÖZ TEMASINDAN SAKININ

GÖNYE TESTEREYİ KALICI OLARAK MONTE ETME

Beklenmedik testere hareketinden kaynaklanan yaralanma riskini azaltmak için, testereyi bir çalışma tezgahı veya diğer uygun makine standı üzerine arzu edilen konumda yerleştirin. Testere tabanı, testereyi sabitlemek için uygun civataların (ürünle birlikte verilmez) yerleştirilebildiği dört adet montaj deliğine sahiptir. Testere tek bir yerde kullanılacaksa, uygun tespit malzemeleri (ürünle birlikte verilmez) kullanarak tezgaha kalıcı olarak bağlayın. Tezgahın alt tarafındaki kilit pullarını ve somunlarını kullanın. (**Şekil 42**)

- Savrulan birikintilerin sebep olduğu yaralanmalardan sakınmak için, testereyi, diğer kişiler veya çevredakilere buna çok yakın (veya arkasında) duramayacak şekilde konumlandırın.
- Testereyi, iş parçasını idare etmek veya düzgün biçimde desteklemek için bol alan olan sağlam, düz bir yüzeye tespit edin.
- Testereyi, makine tablosu düz olacak ve testere sallanmayacak şekilde destekleyin.
- Testereyi destek standına veya tezgaha sıkıca civatalayın veya kenetleyin.

Not: Bu makine Evolution Gönye Testere Standına takılabilir. (**Şekil 43**). Bu, oldukça uzun malzeme parçalarını idare edebilen emniyetli, güvenli ve olukça portatif bir atölye standı sağlar. Bu şekilde operatör verimliliği ve güvenliği artırılabilir ve operatör yorgunluğu da azaltılabilir.

PORTATİF KULLANIM İÇİN:

- Uygun tespit malzemeleri (ürünle birlikte verilmez) kullanarak, testereyi 18 mm kalınlıkta bir kontrplak parçasına veya MDF'ye (tavsiye edilen minimum ebat 800 mm x 500 mm) monte edin.

Not: Pulları, somunları vb. kontrplak veya MDF montaj levhası altına havşalamak gerekebilir. Alt kısım pürüzsüz, düz olmalı ve çıkıntı yapan teçhizat vb. içermemelidir.

- Montaj levhasını çalışma yüzeyine tutturmak için G-kelepçeler kullanın. (**Şekil 44**)

TESPİT KELEPÇESİ (Şekil 45)

Not: Makine ile bir (1) Tespit Kelepçesi verilir. Makine Kılavuzunun arkasına iki yuva (her biri bir tarafta) dahil edilmiştir. Bu yuvalar, Tespit Kelepçesini konumlandırmak içindir.

Tespit Kelepçesini işlemler esnasında kullanmak için:

- Kelepçeyi kesme uygulamasına en iyi uyan tespit yuvasına oturtun ve tamamen aşağıya itildiğinden emin olun.
- Kılavuz kelebek vidasını sıkıp kelepçe direğini kılavuz yuvası içine kilitleyin.
- Kesilecek iş parçasını testere döner tablası üzerine, Kılavuza karşı ve arzu edilen konumda yerleştirin.
- İş parçasını testere tablasına sıkıca tutacak şekilde kelebek vidalarını ve el çarkını kullanarak kelepçeyi ayarlayın.

Elektrik bağlantısı olmadan bir 'deneme çalıştırması' yapın. Tespit Kelepçesinin, kesim yapmak için indirilirken bıçağın veya kesme başının herhangi bir kısmının yolunu engellemediğinden emin olun.

Not: R255SMS 2 parça kelepçe içerir. R255SMS+ 3 parça kelepçe içerir.

Ön Kelepçe (R255SMS+ ile birlikte verilir)

Ön kelepçeyi takmak için, kelepçenin arkasını testere tabanı önündeki deliklere yerleştirin. Kelepçe için tabanın sağında ve solunda delikler bulunur.

KULLANIM TALİMATLARI

Dikkat: Tüm gönye testerele, her kullanım öncesinde (özellikle emniyet muhafazalarının doğru çalışması açısından) kontrol edilmelidir. Güvenlik kontrolü yapılabildiği kadar testereyi, güç kaynağına bağlamayın.

UYARI: Testereyi güç kaynağına bağlayıp kesim işlemlerine başlamadan önce operatörün bu makinenin kullanımı, ayarı ve bakımı ile ilgili yeterli eğitimi almış olduğundan emin olun. Yaralanma riskini azaltmak için, makinenin herhangi bir parçasını değiştirmeden veya ayarlamadan önce daima testerenin fişini çekin. Muhafaza üzerindeki dönüş okunun yönünü bıçak üzerindeki yön oku ile karşılaştırın. Bıçak dişleri, her zaman aşağıya, testerenin önüne bakmalıdır. Malafa vidasının sıkılığını kontrol edin.

(8.3) GÖVDENİN VE ELLERİN

KONUMLANDIRILMASI (Şekil 47)

- Ellerinizi asla 'El Konulması Yasak Bölge' içine yerleştirmeyin (bıçaktan en az 150 mm uzakta tutun).
- Ellerinizi bıçak yolundan uzak tutun.
- İş parçasını herhangi bir hareketi engelleyecek biçimde tablaya ve kılavuza karşı sıkıca sabitleyin.
- Mümkünse bir Tespit Kelepçesi kullanın, ancak bıçağın ve diğer hareketli parçaların yoluna müdahale etmeyecek şekilde konumlandırılmış olduğunu kontrol edin.
- Ani bir kaymanın parmaklarınızın veya elinizin bıçak içine gitmesine sebep olabileceği uygunsuz işlemlerden ve el konumlarından sakının.

- Kesim yapmaya çalışmadan önce, bıçağın yolunu görebilmeniz için, güç yokken 'deneme çalıştırması' yapın.
- AÇMA/KAPAMA anahtarı serbest bırakılana ve bıçak tamamen durana kadar ellerinizi yerinde tutun.

AÇMA/KAPAMA TETİK ANAHTARI (Şekil 48)

Motor AÇMA/KAPAMA tetik anahtarı mandalsız tiptir. Kesme SAPININ içine ergonomik olarak yerleştirilmiştir.

Motoru çalıştırırken:

- Motoru çalıştırmak için anahtara basın.
- Motoru kapatmak için anahtarı bırakın.

KESİM YAPMAYA HAZIRLIK

FAZLA UZANMAYIN

Sağlam ve dengeli basın. Yüzünüz ve gövdeniz olası bir geri tepme hattının dışında olacak şekilde tek bir tarafa doğru durun.

UYARI: Serbest kesim kazaların en büyük sebeplerinden biridir ve yapılmamalıdır.

- İş parçasının her zaman makine kılavuzuna sıkıca dayandığından ve mümkün olduğunda Tespit Kelepçesi ile tablaya kelepçelendiğinden emin olun.
- İş parçası yerine kenetlenmeden önce testere tablası temiz olmalı ve talaş vb. içermemelidir.
- Kesim tamamlandığında, 'kesilen' malzemenin yanlara, bıçaktan uzağa serbestçe hareket edebildiğinden emin olun. 'Kesilen' parçanın makinenin başka herhangi bir kısmında 'sıkışmadığından' emin olun.
- Bu testereyi ufak parçalar kesmek için kullanmayın. Kesilen iş parçası, elinizin veya parmaklarınızın testere bıçağına 150 mm'den yakın olmasına sebep olacaksa çok küçüktür.

YARMA KESİM

Bu kesme tipi, esasen küçük veya dar kesitli malzemeleri kesmek için kullanılır. Kesme başı, iş parçası içinden kesim yapacak şekilde hafifçe aşağı itilir. Kayar taşıyıcı en yakın konumunda kilitlenmelidir. (Şekil 49)

- Kesme başını gidebildiği kadar arkaya kaydırın.
- Kayar kilit vidasını sıkın. (Şekil 50)
- İş parçasını tabla üzerine ve kılavuza karşı yerleştirip kelepçe(ler) ile uygun şekilde sabitleyin.
- Kesme Sapını kavrayın.
- Motoru çalıştırın ve testere bıçağının tam hıza ulaşmasını bekleyin.

- Alt muhafaza kilit koluna bastırıp Kesme Başını serbest bırakın. **(Şekil 51)**
- Kesme Sapını aşağı doğru indirip iş parçası içinden kesim yapın.
- Bıçak hızının işi yapmasına izin verin; Kesme Sapına gereksiz baskı uygulamaya ihtiyaç yoktur.
- Kesim işlemi tamamlandığında AÇMA/KAPAMA anahtarını bırakın.
- Bıçağın tamamen durmasını bekleyin.
- Kesme Sapını bırakmadan önce, alt bıçak muhafazası bıçak dişlerini tamamen kapatacak ve kesme başı üst konumda kilitli olacak şekilde, kesme başının üst konumuna yükselmesine izin verin.
- İş parçasını çıkarın.

KAYAR KESİM

Bu testere bir kayar taşıyıcı sistem ile donatılmıştır. Kayar kilit vidasının gevşetilmesi sürgüyü serbest bırakır ve kesme başının ileri geri hareket etmesine imkan tanır. **(Şekil 52)** Testere bıçağı iş parçası üzerine indirilir ve daha sonra makine arkasına itilip kesim tamamlanır. Bu tip kesim, geniş parçaları kesmek için kullanılabilir.

- İş parçasını tabla üzerine ve kılavuza karşı yerleştirip kelepçe(ler) ile uygun şekilde sabitleyin.
- Kayar kilit vidasını gevşetin.
- Kesme Sapını kavrayın ve malafa (bıçak testeresi merkezi), iş parçasının ön kenarı üzerine gelene kadar kesme başını ileri itin. **(Şekil 53)**
- Motor AÇMA/KAPAMA motor tetik anahtarını çalıştırın ve testere bıçağının tam hıza ulaşmasını bekleyin.
- Kesme Başını serbest bırakmak için alt bıçak muhafazası kilit kolunu çalıştırın.
- Kesme Sapını en aşağıya kadar itin ve iş parçasının ön kenarı içinden kesin.
- Kesme sapını arkaya, kılavuza doğru hafifçe itip kesimi tamamlayın.
- Her kesim esnasında kesme başını daima en arka konuma itin. **(Şekil 54)**
- Kesim tamamlandığında tetik anahtarını bırakın ve bıçağın tamamen durmasını bekleyin.
- Kesme Sapını bırakmadan önce, alt bıçak muhafazası bıçak dişlerini tamamen kapatacak ve kesme başı üst konumda kilitli olacak şekilde, kesme başının üst konumuna yükselmesine izin verin.

UYARI: Kayar kesim yaparken kesme başını ve döner bıçağı asla kendinize doğru çekmeyin.

Bıçak, iş parçasının tepesine çıkmaya çalışıp kesme başının kuvvetli biçimde 'geri tepmesine' sebep olabilir.

Kayar kesim yapmadan önce kesme başı, daima yukarıda verilen şekilde konumlandırılmalıdır. Kesme başı iş parçası üzerinde doğru konumda olduğunda, kesimi tamamlamak için indirilip arkaya, kılavuza doğru itilebilir.

GÖNYELİ KESİM (Şekil 58)

Bu makinenin döner tablası, normal çapraz kesim (0° gönye) konumundan 50° sağa veya sola çevrilebilir.

Pozitif duruşlar sağ ve sol taraflara 45°, 30°, 22,5° ve 15° açılarında sağlanmışır.

Gönyeli Kesim, kayar taşıyıcı sistemi kullanarak veya kullanmadan yapılabilir.

- Kilit düğmesini saat yönünün tersinde çevirerek gönye sapı kilit düğmesini gevşetin **(Şekil 56)**.
- Pozitif stop kilit kolunu yukarı çekin. **(Şekil 57)**
- Döner tablayı arzu edilen açığa getirin.

Not: Ayarlamaya yardımcı olması için döner tablaya bir açıcı çer skalası yerleştirilmiştir.

- Açık elde edildiğinde gönye sapı kilit düğmesini sıkın.

Not: Pozitif stop seçilse ve Pozitif Stop Kilit Kolu pozitif olarak geçerse ve Gönye Kilit Düğmesinin sıkılması iyi uygulamadır.

KESME BAŞINI YATIRARAK EĞİMLİ KESİM

Döner tabla 0° gönye açısında iken eğimli kesim yapılır **(Şekil 55)**.

Not: Hareket halindeki kesme başına aralık sağlamak amacıyla kayar kılavuzun üst kesimini ayarlamak gerekebilir. **(Şekil 29-30)**

Kesme başı, yalnızca dik konumdan sol tarafa normal 0° (dik) konumdan maksimum 45° açığa yatırılabilir. Eğimli kesim, kayar taşıyıcı sistem kullanarak veya kullanmadan yapılabilir.

Not: 33,9° Eğim açısında bir pozitif stop sağlanmışır. Buna, 33,9° Eğimli Pimi konuşturularak (içe doğru iterek) erişilir. **(Şekil 59)** Normalde Eğimli Pim, konuşturulmamış (dışarı çekilmiş) konumda bırakılmalıdır.

Kesme başını sola yatırmak için:

- Eğimli kilit sapını gevşetin. (Şekil 60)
- Kesme başını arzu edilen açığa yatırın. Ayarlamaya yardımcı olması için bir açıölçer skalası dahil edilmiştir. (Şekil 61)
- Arzu edilen açı seçildiğinde gönye kilit sapını sıkın.
- Kesim yaparken Kesme Sapının sol tarafında durun.

Kesim işlemi tamamlandığında:

- AÇMA/KAPAMA Anahtarını bırakıp motoru kapatın, ancak ellerinizi yerinde tutun.
- Bıçağın tamamen durmasını bekleyin.
- El(ler)inizi kaldırmadan önce, alt bıçak muhafazası tamamen konuşlanmış ve bıçağı kapatır biçimde kesme başının üst konumuna yükselmesini bekleyin.
- Kesme başını dik konuma geri getirin.

BİLEŞİK KESİM (Şekil 62)

Bileşik kesim, aynı anda uygulanan gönye ve eğimli kesimin birleşimidir. Bileşik kesim gerektiğinde, arzu edilen eğim ve gönye konumlarını önceden açıklanan şekilde seçin.

Not: Sağlanan taşıyıcı sistemi ile bileşik kesim yapmak mümkündür.

Kayar bıçağın makine kılavuzuna veya makinenin herhangi bir kısmına müdahale etmediğini daima kontrol edin. Gerekirse kayar kılavuzun sol üst kesitini ayarlayın.

KARTONPİYER KESİMİ

Bu makine, Kartonpiyerler için gerekli gönye açılarını kesecek kapasiteye sahiptir. Makineyi Kartonpiyer kesecek biçimde ayarlamak için:

- 33,9° Eğimli Pimi tamamen içe iterek konuşlandırın.
- Kesme başını 33,9° konumuna yatırın ve eğimli kilit sapını sıkarak yerine kilitleyin.
- Döner tablayı çevirin ve açıölçer skalası tarafından gösterilen şekilde 31,6° gönye açısına ayarlayın.

Kartonpiyerin döner tabla üzerine doğru yerleştirildiğinden emin olun ve kesim yapmadan önce, kartonpiyeri uygun kelepçeler ile sabitleyin. Kesim işlemleri tamamlandığında kesme başını dik konuma, 33,9° Eğimli Pimi ise dış (boşta) konumuna geri getirin.

EĞRİ MALZEMELERİ KESME (Şekil 63)

UYARI: Herhangi bir iş parçasını kesmeden önce, parçanın eğri olup olmadığını kontrol edin. İş parçası eğri ise, gösterilen şekilde konumlandırılmalı ve kesilmelidir. İş parçasını yanlış biçimde konumlandırmayın veya Kılavuz desteği olmadan kesmeyin.

SIKIŞAN MALZEMELERİ ÇIKARMA

- Tetik anahtarını bırakarak gönye testereyi "KAPALI" konuma getirin.
- Bıçağın tamamen durmasını bekleyin.
- Gönye testerenin fişini çekin.
- Sıkışmış malzemeleri makineden dikkatlice çıkarın.
- Emniyet muhafazasının durumunu ve çalışmasını kontrol edin.
- Makinenin tüm parçalarında (ör. bıçak) başka bir hasar olup olmadığını kontrol edin.
- Hasarlı parçaları yetkin bir teknisyene değiştirin ve makineyi tekrar kullanmadan önce bir güvenlik kontrolü yaptırın.

Uzun iş parçalarının serbest ucu, makinenin döner tablası ile aynı boyda desteklenmelidir. Operatör, ek bir iş parçası destek standı, ayarlanabilir bir destek, testere tezgahı vb. kullanmayı düşünmelidir.

İSTEĞE BAĞLI EVOLUTION AKSESUARLARI

TOZ TORBASİ

Toz Torbası, makinenin arkasındaki çıkış ağzına takılabilir. Toz Torbası yalnızca ahşap malzemeleri keserken kullanılmalıdır.

- Toz Torbasını toz çıkış ağzı üzerine kaydırarak yay klipsinin ağzı kavrayıp toz torbasını sabit biçimde yerinde tuttuğundan emin olun. (Şekil 64)

Not: Çalışma verimliliği açısından, 2/3 oranında dolduğunda Toz Torbasını boşaltın.

Toz Torbasının içeriğini çevreye duyarlı biçimde imha edin. Toz Torbasını boşaltırken toz maskesi takmak gerekebilir.

Not: Gerekirse toz çıkış ağzına atölye tipi bir vakum aleti takılabilir. Bu tür bir makine takıldığı takdirde, üreticinin talimatlarına uyun.

UYARI: Çivili ahşap dahil metalik malzemeleri keserken Toz Torbası kullanmayın.

ÇIKIŞ AĞZI**BOŞLUK TAPASI (ürünle birlikte verilmişse)**

Çelik bazlı malzemeleri keserken toz torbası yerine boşluk tapasını kullanın.

ÇIKIŞ AĞZI ADAPTÖR TÜPÜ (ürünle birlikte verilmişse)

Adaptör Tüpünü, makinenin çıkış ağzını, ø30mm iç boru hortumlarına veya giriş ağzlarına sahip uygun ticari tip vakum aletine (ürünle birlikte verilmez) bağlamak için kullanın.

BAKIM

Not: Tüm bakım işlemleri, makine kapalı ve şebeke/pil ile olan bağlantısı kesilmiş şekilde gerçekleştirilmelidir.

Tüm emniyet özelliklerinin ve muhafazalarının doğru ve etkin biçimde çalıştığını düzenli olarak kontrol edin. Bu makineyi yalnızca tüm muhafazalar ve emniyet özellikleri çalışıyor ise kullanın.

Bu makinelerdeki tüm motor yatakları çalışma ömrü boyunca yetecek şekilde yağlanmıştır. Daha fazla yağlanmasına gerek yoktur.

Makinenin plastik parçalarını temizlemek için temiz, hafif nemli bir bez kullanın. Solventler veya plastik parçalara hasar verebilecek benzer ürünler kullanmayın.

UYARI: Keskin uçlu nesnelere makine yuvaları vb.'deki açıklıklardan sokarak temizlik yapmaya çalışmayın. Makinenin havalandırma delikleri basınçlı kuru hava kullanarak temizlenmelidir. Aşırı kıvılcımlanma, motorda kirin varlığına veya karbon fırçaların yıpranmış olduğuna işaret edebilir. Bu durumdan şüpheleniliyorsa, yetkin bir teknik elemana makine bakımı yaptırın ve fırçaları değiştirin.

(6,4) ÇEVRE KORUMA

Atık elektrikli ürünler evsel atıklar ile birlikte imha edilmemelidir. Tesislerin bulunduğu durumlarda lütfen geri dönüştürün. Geri dönüşüm ile ilgili tavsiyeler için yerel yetkiliniz veya satıcınız ile görüşün.



MONTAJ GÜVENLİK KONTROLLERİ

PARÇA	DURUM	EVET
Kızaklar	Eğimli boyun içinden yerleştirilir ve kesme başına bağlandı.. Tespit kulpları başarılı biçimde konuşlandırıldı.	
Gönye Sapı Kilit Düğmesi	Gönye sapına / döner tablaya takıldı.	
Kayar Kılavuz Kilit Vidası	Eğimli boyundaki dişli delik içine yerleştirildi. Titreşim önleyici yay kilit vidası el düğmesi altına takıldı.	
Güç Kablosu	Kablo kılavuzu ve kelepçeleri doğru takılmış olarak doğru biçimde yönlendirildi.	
Bıçak	Bıçak, bıçak ile makine üstündeki dönüş okları eşleşecek biçimde doğru olarak takıldı. Dış bıçak flanşı ve malafa civatası ile rondelası doğru takıldı.	
Güvenlik Muhafazaları	Alt Güvenlik Muhafazası tamamen çalışıyor, kesme başı, bıçak kapalı biçimde üst konumda kilitleniyor; kesme başı, yalnızca Bıçak Muhafazası Kilit Kolu çalıştırıldığında indirilebiliyor.	
Elektrik Beslemesi	Elektrik beslemesi, makinenin Anma Değeri Plakasındaki şartname ile eşleşiyor. Fiş priz ile eşleşiyor.	
Montaj	Aşağıdaki durumlardan biri mevcut: a) Makine kalıcı olarak oturtulmuş ve tezgaha civatalanmış. b) Makine, tezgaha kenetlenebilen levha üzerine monte edilmiş. c) Makine özel bir gönye testere standına civatalanmış.	
Konumlama	Uzun veya düzensiz şekilli iş parçalarının idaresi için yeterli şartlar karşılanmış.	
Ortam	Temiz, kuru ve düzenli. Sıcaklık malzeme idaresi için uygun. Aydınlatma yeterli. (Floresan lambalar kullanılıyorsa çift kümeli).	

Makinenin kullanılabilmesinden önce tüm Evet Kutucukları işaretli olmalıdır. İşaret yoksa makineyi kullanmayın.

SON GÜVENLİK KONTROLLERİ

PARÇA	DURUM	EVET
Montaj	Montaj Güvenlik Kontrollerini tekrarlayın.	
Çalıştırma	<p>Makine kapalı ve şebeke ile bağlantısı kesilmiş durumdayken, aşağıdaki işlemleri yürütün:</p> <ul style="list-style-type: none"> • Makineyi sırasıyla maksimum çalışma ayarlarının her birine getirin. • Her ayarda kesme başını en alt konumuna getirerek bu esnada bıçak yolunu gözlemleyin. • Kesme başı indirilirken bıçağın, makine, döküm veya muhafazaların herhangi bir parçasına müdahale etmediğini veya vurmadığını kontrol edin. • Kayar taşıyıcı konuşlandırıldığında, kesme başı ile bıçak ve makinenin diğer parçaları arasında hiçbir temas olmadığını kontrol edin. • Bıçağı elle döndürün (bunu yaparken eldiven takılması tavsiye edilir, ancak testere operasyonda kullanılırken tavsiye edilmez). • Bıçağın anormal ses çıkarmadan engelsiz biçimde döndüğünü ve bıçak ile üst ve alt bıçak muhafazaları arasında hiçbir temas olmadığını kontrol edin. • Bıçak dönerken, herhangi bir yönde tespit edilebilir bıçak 'yalpalanması' olmadığını kontrol edin. 	

Makinenin kullanılabilmesinden önce tüm Evet Kutucukları işaretli olmalıdır. İşaret yoksa makineyi kullanmayın.

AB UYUMLULUK BİLDİRİMİ

Bu Bildirimin konusu olan ürünün üreticisi:

UK: Evolution Power Tools Ltd. Venture One, Longacre Close, Holbrook Industrial Estate, Sheffield, S20 3FR.

FR: Evolution Power Tools SAS. 61 Avenue Lafontaine, 33560, Carbon-Blanc, Bordeaux, France.

İşbu üretici, bu bildirimde detayları verilen makinenin Makine Direktifi ile aşağıda ayrıntıları verilen diğer uygun direktiflerin ilgili tüm hükümlerini karşıladığını beyan eder. Üretici ayrıca, uygulanabildiği hallerde, bu bildirimde detayları verilen makinenin Temel Sağlık ve Güvenlik gerekliliklerinin ilgili hükümlerini yerine getirdiğini de beyan eder.

Bu Bildirimin kapsamına giren Direktifler aşağıdaki gibidir:

2006/42/EC	Makine Direktifi.
2014/30/EU.	Elektromanyetik Uyumluluk Direktifi,
2011/65/EU. & 2015/863/EU.	Elektrikli Cihazlarda Belirli Tehlikeli Maddelerin Kullanımının Kısıtlanmasına İlişkin (RoHS) Direktif
2012/19/EU.	Atık Elektrikli ve Elektronik Ekipmanlara (WEEE) İlişkin Direktif.

Ve aşağıda belirtilen dokümanların geçerli gereklilikleri ile uyumludur:

EN 62841-1:2015 • EN 62841-3-9:2015/A11:2017 • EN ISO 12100:2010
AfPS GS 2014:01 PAK • EN 55014-2: 2015 • EN 61000-3-3: 2013
EN 55014-1:2006/A2:2011 • EN 61000-3-2:2014 • EN 55014-1:2017

Ürün Detayları

Tanım:	255 mm ÇOK AMAÇLI KAYAR GÖNYE TESTERE
Evolution Model Numarası:	R255SMS: 052-0001 // 052-0002 / 052-0003 R255SMS+: 052-0001A / 052-0002A / 052-0003A
Marka Adı:	EVOLUTION
Gerilim:	220-240 V / 110 V ~ 50 Hz
Giriş:	2000 W (220-240 V) / 1600 W (110 V)

Ürünün direktif gerekliliklerini karşıladığını göstermek için zorunlu olan teknik dokümantasyon oluşturulmuştur; ilgili yetkili makamlarca denetime hazırdır ve teknik dosyamızın yukarıda verilen dokümanları içerdiğini ve yukarıda detayları verilen ürün için doğru standartlar olduğunu doğrulamaktadır.



Teknik dokümantasyonun sahibinin adı ve adresi.

İmza:		Baskı: Barry Bloomer Tedarik Zinciri ve Satın Alma Müdürü
Tarih:	14/05/2018	

UK: Evolution Power Tools Ltd. Venture One, Longacre Close, Holbrook Industrial Estate, Sheffield, S20 3FR.

FR: Evolution Power Tools SAS. 61 Avenue Lafontaine, 33560, Carbon-Blanc, Bordeaux, France.

evOLUTION®

evolutionpowertools.com

AUS

Total Tools (Importing) Pty Ltd
20 Thackray Road
Port Melbourne
Vic 3207

T: 03 9261 1900

FR

Evolution Power Tools SAS
61 Avenue Lafontaine
33560, Carbon-Blanc
Bordeaux

T: +33 (0)5 57 30 61 89

UK

Evolution Power Tools Ltd
Venture One, Longacre Close
Holbrook Industrial Estate
Sheffield, S20 3FR

T: +44 (0)114 251 1022

USA

Evolution Power Tools LLC
8363 Research Drive
Davenport, IA
52806

T: 1-833-MULTI-SAW (Toll Free)

DE +44 (0)114 251 1022

ES +34 91 114 73 85

NL +44 (0)114 251 1022

PL +48 33 821 0922

PT +34 91 114 73 85

RO +44 (0) 114 2050458

RU +7 499 350 67 69

TR +90 (0) 312 9001810

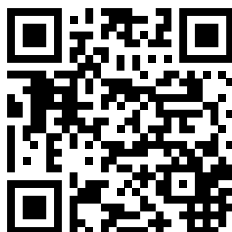

EPT QR CODE

V8 - BK2