

evolution®

evolutionpowertools.com

R255 SMS

EN Original Instructions

FR Notice Originale

ES Instrucciones Originales

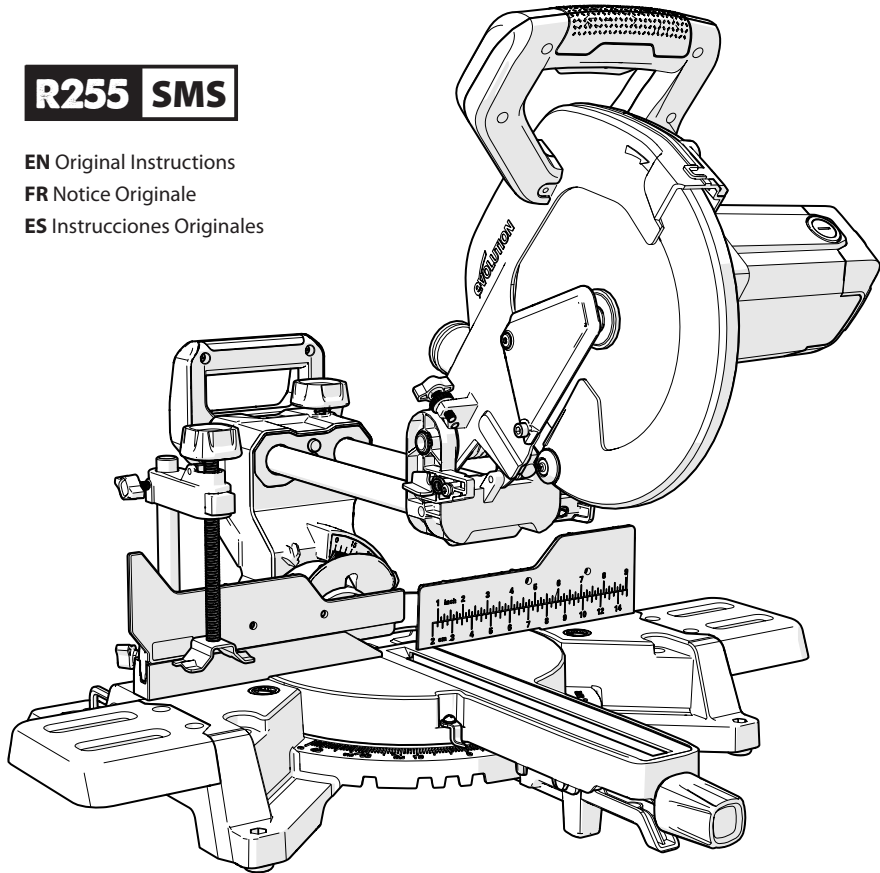

TABLE OF CONTENTS

Introduction	3	Installing Or Removing The Blade	22
Warranty	3	1" (25.4mm) Arbor Blades	23
For All Double-Insulated Tools	3	5/8" (16mm) Arbor Blades	23
Safety Labels & Symbols	3		
Machine Specifications	4	Checking & Adjusting	23
Intended Use Of This Power Tool	5	Bevel Angles	23
Prohibited Use Of This Power Tool	5	Machine Fence Alignment	24
		The Depth Stop	24
		The Sliding Upper Fence Section	25
Safety Precautions	5		
Electrical Safety	5	The Laser	25
Outdoor Use	5	Laser Safety	25
General Power Tool Safety Instructions	5	Laser Adjustment	26
Health Advice	7		
Miter Saw Specific Safety Instructions	7	Permanently Mounting The Miter Saw	26
Blade Safety	8	For Portable Use	27
Personal Protective Equipment (PPE)	9	The Hold Down Clamp	27
Safe Operation	9		
Perform Cuts Correctly & Safely	9	Operation Instructions	27
Additional Safety Advice	10	Body & Hand Positioning	27
Additional Warnings	10	On/Off Trigger Switch	28
		Preparing To Make A Cut	28
Getting Started	11	Chop Cutting	28
Unpacking	11	Slide Cutting	28
Items Supplied	11	Miter Cutting	29
Machine Overview	12	Bevel Cutting	29
Assembly Diagrams	14	Compound Cutting	29
Saw Set Up Diagrams	16	Crown Moulding Cutting	30
Saw Usage Diagrams	18	Cutting Bowed Material	30
		Clearing Jammed Material	30
Assembly & Preparation	20	Optional Evolution Accessories	30
Tools Needed For Assembly & Adjustments	20	Extraction port Tube Adaptor	30
Know The Parts	20		
The Mitre Locking Knob	20	Assembly Safety Checks	31
The Bevel Neck	20	Final Safety Checks	31
Inserting The Carriage Slide	21		
Resetting The Locating Lugs	21	Maintenance	32
Attaching The Cutting Head	21	Environmental Protection	32
The Machine Table Extensions	21		
Routing The Power Cable	21		
Unlatching & Raising The Cutting Head	22		

(1.3) IMPORTANT

Please read these operating and safety instructions carefully and completely.

For your own safety, if you are uncertain about any aspect of using this equipment please access the relevant technical help-line, the number of which can be found on the Evolution Power Tools website.

We operate several help-lines throughout our worldwide organization, but technical help is also available from your supplier.

W: www.evolutionpowertools.com
E: evolutioninfo@evolutionpowertools.com

(1.4) WARRANTY

Congratulations on your purchase of an Evolution Power Tools Machine. Please complete your product registration 'online' as explained on the leaflet included with this machine.

This will enable you to validate your machine's warranty period via Evolution's website by entering your details and thus ensure prompt service if ever needed. We sincerely thank you for selecting a product from Evolution Power Tools.

FOR ALL DOUBLE-INSULATED TOOLS

- 1. Replacement Parts.** When servicing use only identical replacement parts.
- 2. Polarized Plugs.** To reduce the risk of electric shock, this equipment has a polarized plug (one blade is wider than the other). This plug will fit in a polarized outlet only one way. If the plug does not fit fully in the outlet, reverse the plug. If it still does not fit, contact a qualified electrician to install the proper outlet. Do not change the plug in any way.

(1.8) SAFETY LABELS & SYMBOLS

WARNING: Do not operate this machine if warning and/or instruction labels are missing or damaged. Contact Evolution Power Tools for replacement labels.

Note: All or some of the following symbols may appear in the manual or on the product.

Symbol	Description
V	Volts
A	Amperes
Hz	Hertz
min ⁻¹ (RPM)	Speed
~	Alternating Current
No	No Load Speed
	Wear Safety Goggles
	Wear Ear Protection
	Do Not Touch, Keep hands away
	Wear Dust Protection
	Wear Hand Protection
	ETL Intertek certification
	Waste Electrical and Electronic Equipment
	Read Manual
	WARNING
	Laser Warning
	Double Insulation Protection
	Fuse

EN

FR
(CA)

ES
(LA)

MACHINE SPECIFICATIONS

MACHINE	
Motor (120V ~ 60 Hz)	15 A
Speed No Load	2500 rpm
Weight (Net)	36 lb
Dust Port Diameter	1 -3/8"
Tool Dimensions (H x W x L) (0° / 0°) (Note: Dimensions taken with saw head down.)	14- 3/16" x 27-3/4" x 28-47/64"
Cable Length	10ft

CUTTING CAPACITIES	
Mild Steel Plate - Max Thickness	1/4"
Mild Steel Square Tube - Max Wall Thickness (2" mild steel Square Tube)	1/8"
Wood – Max section	11-3/4 x 3-9/16"
Minimum size work-piece (Note: Any work-piece smaller than the recommended minimum work-piece requires additional support before cutting.)	L: 8-1/2" x W: 2-3/4" x D: 1/8"

MAXIMUM CUTTING ANGLES	LEFT	RIGHT
Miter	50°	50°
Bevel	0° - 45°	N/A

MITER	BEVEL	MAX WIDTH	MAX DEPTH
0°	0°	11-13/16"	3-9/16"
0°	45°	8-1/4"	3-9/16"
45°	0°	11-13/16"	2"
45°	45°	8-1/4"	2"
50°	0°	7-9/16"	3-1/2"
50°	45°	7-9/16"	1-3/4"

BLADE DIMENSIONS	
Diameter	10"
Arbor / Bore	1"
Thickness	0-5/64"

LASER	
Laser Class	Class 2
Laser Source	Laser Diode
Laser Output Power (Max)	≤1mW
Wave Length (Nm)	650

WARNING: Due to the power input of this product on start up, voltage drops may occur and this can influence other equipment (e.g. dimming lights). So for technical reasons we advise, if the mains-impedance is $Z_{max} < 0.318 \text{ Ohm}$, these disturbances are not expected. If you require further clarification, you may contact your local power supply authority.

INTENDED USE OF THIS POWER TOOL

WARNING: This product is a Multi-material sliding miter saw and has been designed to be used with genuine Evolution blades rated for this machine. Only use blades designed for use in this machine and/or those recommended specifically by Evolution Power Tools Ltd.

When fitted with a correct blade this machine can be used to cut:

- Wood, Wood derived products (MDF, Chipboard, Plywood, Block-board, Hardboard, etc),
- Wood with nails,
- 2" mild steel box section with 1/8" wall at HB 200-220,
- 1/4" mild steel plate at HB 200-220.

Note: Wood containing non-galvanised nails or screws, with care, can be safely cut.

Note: Not recommended for cutting galvanised materials or wood with embedded galvanised nails.

PROHIBITED USE OF THIS POWER TOOL

WARNING: This product is a Multi-material sliding miter saw and must only be used as such. It must not be modified in any way, or used to power any other equipment or drive any other accessories other than those mentioned in this Instruction Manual.

(1.13) WARNING: This product is not intended for use by persons (including children) with reduced physical, sensory or mental capabilities, or lack of experience and knowledge, unless they have been given supervision or instruction concerning the safe use of the product by a person responsible for their safety and who is competent in its safe use.

SAFETY PRECAUTIONS

(1.14) ELECTRICAL SAFETY

This machine is fitted with the correct moulded plug and mains lead for the designated market. If the supply cord is damaged, it must be replaced by a special cord or assembly available from the manufacturers or its service agent.

(1.15) OUTDOOR USE

WARNING: For your protection if this tool is to be used outdoors it should not be exposed to rain, or used in damp locations. Do not place the tool on damp surfaces. Use a clean, dry workbench if available. For added protection use a residual current device (R.C.D.) that will interrupt the supply if the leakage current to earth exceeds 30mA for 30ms. Always check the operation of the residual current device (R.C.D.) before using the machine. If an extension cable is required it must be a suitable type for use outdoors and so labelled. The manufacturers instructions should be followed when using an extension cable.

(2.1) GENERAL POWER TOOL SAFETY INSTRUCTIONS

WARNING: When using electric tools basic safety precautions should always be followed to reduce the risk of fire, electric shock and personal injury including the following.

Note: This power tool should not be powered on continuously for a long time.

WARNING: Read all safety warnings and instructions before attempting to operate this product and save these instructions. Failure to follow the warnings and instructions may result in electric shock, fire and/or serious injury.

Save All Warnings & Instructions For Future Reference

The term "power tool" in the warnings refers to your mains-operated (corded) power tool or battery-operated (cordless) power tool.

(2.2) 1) General Power Tool Safety Warnings [Work area safety]

- a) Keep work area clean and well lit.** Cluttered or dark areas invite accidents.
- b) Do not operate power tools in explosive atmospheres, such as in the presence of flammable liquids, gasses or dust.** Power tools create sparks which may ignite the dust or fumes.
- c) Keep children and bystanders away while operating power tool.** Distractions can cause you to lose control.
- d) Do not use this machine in an enclosed room.**

EN

FR
(CA)ES
(LA)

(2.3) 2) General Power Tool Safety Warnings [Electrical Safety]

a) Power tool plugs must match the outlet. Never modify the plug in any way. Do not use any adapter plugs with earthed (grounded) power tools.

Unmodified plugs and matching outlets will reduce the risk of electric shock.

b) Avoid body contact with earthed or grounded surfaces, such as pipes, radiators, ranges and refrigerators. There is an increased risk of electric shock if your body is earthed or grounded.

c) Do not expose power tools to rain or wet conditions. Water entering a power tool will increase the risk of electric shock.

d) Do not abuse the cord. Never use the cord for carrying, pulling or unplugging the power tool. Keep cord away from heat, oil, sharp edges or moving parts. Damaged or entangled cords increase the risk of electric shock) When operating a power tool outdoors, use an extension cord suitable for outdoor use. Use of a cord suitable for outdoor use reduces the risk of electric shock.

e) If operating a power tool in a damp location is unavoidable, use a residual current device (R.C.D.) protected supply. Use of an R.C.D reduces the risk of electric shock.

(2.4) 3) General Power Tool Safety Warnings [Personal Safety].

a) Stay alert, watch what you are doing and use common sense when operating a power tool. Do not use a power tool while you are tired or under the influence of drugs, alcohol or medication. A moment of inattention while operating power tools may result in serious personal injury.

b) Use personal protective equipment. Always wear eye protection to prevent injury from sparks and chippings. Protective equipment such as dust masks, nonskid safety shoes, hard hat or hearing protection used for appropriate conditions will reduce personal injuries.

c) Prevent unintentional starting. Ensure the switch is in the off-position before connecting to power source and or battery pack, picking up or carrying the tool. Carrying power tools with your finger on the

switch or energising the power tools that have the switch on invites accidents.

d) Remove any adjusting key or wrench before turning the power tool on.

A wrench or key left attached to a rotating part of a power tool may result in personal injury.

e) Do not overreach. Keep proper footing and balance at all times. This enables better control of the power tool in unexpected situations.

f) Dress properly. Do not wear loose clothing or jewellery. Keep your hair, clothing and gloves away from moving parts. Loose clothes, jewellery or long hair can be caught in moving parts.

g) If devices are provided for the connection of dust extraction and collection facilities, ensure that these are connected and properly used.

Use of dust collection can reduce dust-related hazards.

h) When cutting metal, gloves should be worn before handling to prevent from getting burnt from hot metal.

(2.5) 4) General Power Tool Safety Warnings [Power tool use and care].

a) Do not force the power tool. Use the correct power tool for your application.

The correct power tool will do the job better and safer at a rate for which it was designed.

b) Do not use the power tool if the switch does not turn it on or off. Any power tool that cannot be controlled with the switch is dangerous and must be repaired.

c) Disconnect the power tool from the power source and/or battery pack from the power tool before making any adjustments, changing accessories, or storing power tools.

Such preventative safety measures reduce the risk of starting the power tool accidentally.

d) Store idle power tools out of the reach of children and do not allow persons unfamiliar with the power tool or these Instructions to operate the power tool. Power tools are dangerous in the hands of untrained users.

e) Maintain power tools. Check for misalignment or binding of moving parts, breakage of moving parts and any other condition that may affect the power tools operation. If damaged, have the power

tool repaired before use. Many accidents are caused by poorly maintained power tools.

f) Keep cutting tools sharp and clean. Properly maintained cutting tools with sharp cutting edges are less likely to bind and are easier to control.

g) Use the power tool, accessories and tool bits etc. in accordance with these instructions, taking into account the working conditions and the work to be performed. Use of the power tool for operations different from those intended could result in a hazardous situation.

h) Keep handles and grasping surfaces dry, clean and free from oil and grease. Slippery handles and grasping surfaces do not allow for safe handling and control of the tool in unexpected situations.

(2.6) 5) General Power Tool Safety Warnings [Service] a) Have your power tool serviced by a qualified repair person using only identical replacement parts. This will ensure that the safety of the power tool is maintained. If the supply cord of this power tool is damaged, it must be replaced by a specially prepared supply cord available through the service organization.

(2.7) HEALTH ADVICE
WARNING: If you suspect that paint on surfaces in your home contains lead seek professional advice. Lead based paints should only be removed by a professional and you should not attempt to remove it yourself.

Once the dust has been deposited on surfaces, hand to mouth contact can result in the ingestion of lead. Exposure to even low levels of lead can cause irreversible brain and nervous system damage. The young and unborn children are particularly vulnerable.

(2.8) WARNING: Some wood and wood type products, especially MDF (Medium Density Fibreboard), can produce dust that may be hazardous to your health. We recommend the use of an approved face mask with replaceable filters when using this machine, in addition to using the dust extraction facility.

(3.5) MITER SAW SPECIFIC SAFETY

- **Not to use saw blades manufactured from high speed steel.**
- **Use only the saw with guards in good working order and properly maintained, and in position.**
- **Always to clamp work-pieces to the saw table.**

a) Miter saws are intended to cut wood or wood-like products, they cannot be used with abrasive cut-off wheels for cutting ferrous material such as bars, rods, studs, etc. Abrasive dust causes moving parts such as the lower guard to jam. Sparks from abrasive cutting will burn the lower guard, the kerf insert and other plastic parts.

b) Use clamps to support the workpiece whenever possible. If supporting the workpiece by hand, you must always keep your hand at least 6 inches from either side of the saw blade. Do not use this saw to cut pieces that are too small to be securely clamped or held by hand. If your hand is placed too close to the saw blade, there is an increased risk of injury from blade contact.

c) The workpiece must be stationary and clamped or held against both the fence and the table. Do not feed the workpiece into the blade or cut “freehand” in any way.

Unrestrained or moving workpieces could be thrown at high speeds, causing injury.

d) Push the saw through the workpiece. Do not pull the saw through the workpiece.

To make a cut, raise the saw head and pull it out over the workpiece without cutting, start the motor, press the saw head down and push the saw through the workpiece. Cutting on the pull stroke is likely to cause the saw blade to climb on top of the workpiece and violently throw the blade assembly towards the operator.

NOTE: The above warning is omitted for a simple pivoting arm miter saw.

e) Never cross your hand over the intended line of cutting either in front or behind the saw blade. Supporting the workpiece “cross handed” i.e. holding the workpiece to the right of the saw blade with your left hand or vice versa is very dangerous.

EN

FR
(CA)ES
(LA)

f) Do not reach behind the fence with either hand closer than 6 inches from either side of the saw blade, to remove wood scraps, or for any other reason while the blade is spinning.

The proximity of the spinning saw blade to your hand may not be obvious and you may be seriously injured.

g) Inspect your workpiece before cutting. If the workpiece is bowed or warped, clamp it with the outside bowed face toward the fence. Always make certain that there is no gap between the workpiece, fence and table along the line of the cut. Bent or warped workpieces can twist or shift and may cause binding on the spinning saw blade while cutting. There should be no nails or foreign objects in the workpiece.

h) Do not use the saw until the table is clear of all tools, wood scraps, etc., except for the workpiece. Small debris or loose pieces of wood or other objects that contact the revolving blade can be thrown with high speed.

i) Cut only one workpiece at a time. Stacked multiple workpieces cannot be adequately clamped or braced and may bind on the blade or shift during cutting.

j) Ensure the miter saw is mounted or placed on a level, firm work surface before use. A level and firm work surface reduces the risk of the miter saw becoming unstable.

k) Plan your work. Every time you change the bevel or miter angle setting, make sure the adjustable fence is set correctly to support the workpiece and will not interfere with the blade or the guarding system.

Without turning the tool "ON" and with no workpiece on the table, move the saw blade through a complete simulated cut to assure there will be no interference or danger of cutting the fence.

NOTE: The phrase "bevel or" does not apply for saws without bevel adjustment.

l) Provide adequate support such as table extensions, saw horses, etc. for a workpiece that is wider or longer than the table top. Workpieces longer or wider than the miter saw table can tip if not securely supported. If the cut-off piece or workpiece tips, it can lift the lower guard or be thrown by the spinning blade.

m) Do not use another person as a substitute for a table extension or as additional support. Unstable support for the workpiece can cause the blade to bind or the workpiece to shift during the cutting operation pulling you and the helper into the spinning blade.

n) The cut-off piece must not be jammed or pressed by any means against the spinning saw blade. If confined, i.e. using length stops, the cut-off piece could get wedged against the blade and thrown violently.

o) Always use a clamp or a fixture designed to properly support round material such as rods or tubing. Rods have a tendency to roll while being cut, causing the blade to "bite" and pull the work with your hand into the blade.

p) Let the blade reach full speed before contacting the workpiece. This will reduce the risk of the workpiece being thrown.

q) If the workpiece or blade becomes jammed, turn the miter saw off. Wait for all moving parts to stop and disconnect the plug from the power source and/or remove the battery pack. Then work to free the jammed material. Continued sawing with a jammed workpiece could cause loss of control or damage to the miter saw.

r) After finishing the cut, release the switch, hold the saw head down and wait for the blade to stop before removing the cut-off piece. Reaching with your hand near the coasting blade is dangerous.

s) Hold the handle firmly when making an incomplete cut or when releasing the switch before the saw head is completely in the down position. The braking action of the saw may cause the saw head to be suddenly pulled downward, causing a risk of injury.

NOTE: The above warning applies only for miter saws with a brake system.

BLADE SAFETY

WARNING: Rotating saw blades are extremely dangerous and can cause serious injury and amputation. Always keep fingers and hands at least 6 inches away from the blade at all times. Never attempt to retrieve sawn material until the cutting head is in the raised position, the

guard is fully closed and the saw blade has stopped rotating. Only use saw blades that are recommended by the manufacturer and as detailed in this manual and that comply with the requirements of EN 847-1.

- Only use genuine Evolution blades rated for this machine.
- Do not use saw blades that are damaged or deformed as they could shatter and cause serious injury to the operator or bystanders.
- If the table insert becomes damaged or worn it must be replaced with an identical one available from the manufacturer.

(3.6) PERSONAL PROTECTIVE EQUIPMENT (PPE)

Hearing protection should be worn in order to reduce the risk of induced hearing loss. Eye protection should be worn in order to prevent the possibility of the loss of sight from ejected chippings.

Respiratory protection is also advised as some wood and wood type products especially MDF (Medium Density Fibreboard) can produce dust that can be hazardous to your health. We recommend the use of an approved face mask with replaceable filters when using this machine in addition to using the dust extraction facility. Gloves should be worn when handling blades or rough material. Heat resistant gloves should be worn when handling metallic materials which may be hot. It is recommended that saw blades should be carried in a holder wherever practicable. It is not advisable to wear gloves when operating the miter saw.

(3.7) SAFE OPERATION

Always ensure that you have selected the correct saw blade for the material being cut. **Do not** use this miter saw to cut materials other than those specified in this Instruction Manual.

When transporting a miter saw ensure that the cutting head is locked in the 90° down position (if a sliding miter saw ensure that the slide bars are locked). Lift the machine by gripping the outer edges of the base with both hands (if a sliding miter saw, transport using the handles provided). Under no circumstances shall the

machine be lifted or transported using the retractable guard or any part of its operating mechanism.

Bystanders and other colleagues must be kept at a safe distance from this saw. Cut debris can, in some circumstances, be ejected forcibly from the machine, posing a safety hazard to people standing nearby.

Before each use check the operation of the retractable guard and its operating mechanism ensuring that there is no damage, and that all moving parts operate smoothly and correctly. Keep the work bench and floor area clear of all debris including sawdust, chips and off-cuts. Always check and ensure that the speed marked on the saw blade is at least equal to the no load speed marked on the miter saw. Under no circumstances shall a saw blade be used that is marked with a speed that is less than the no-load speed marked on the miter saw. Where it is necessary to use spacer or reducing rings these must be suitable for the intended purpose and only as recommended by the manufacturer.

If the miter saw is fitted with a laser it shall not be replaced with a different type. If the laser fails to operate it shall be repaired or replaced by the manufacturer or authorised agent. The saw blade shall only be replaced as detailed in this instruction manual.

Never attempt to retrieve off-cuts or any other part of the work-piece until the cutting head is in the raised position, the guard is fully closed and the saw blade has stopped rotating.

(3.8) PERFORM CUTS CORRECTLY & SAFELY

Wherever practicable always secure the work-piece to the saw table using the work clamp where provided.

Always ensure that before each cut the miter saw is mounted in a stable position. If needed the miter saw can be mounted on a wooden base or work bench or attached to a miter saw stand as detailed in this instruction

EN

FR
(CA)ES
(LA)

manual. Long work-pieces should be supported on the work supports provided or on appropriate additional work supports.

(2.8) WARNING: The operation of any miter saw can result in foreign objects being thrown towards your eyes, which could result in severe eye damage. Before beginning power tool operation, always wear safety goggles or safety glasses with side shield or a full face shield when needed.

WARNING: If any parts are missing, do not operate your miter saw until the missing parts are replaced. Failure to follow this rule could result in serious personal injury.

(3.9) ADDITIONAL SAFETY ADVICE

WARNING: When using electric tools basic safety precautions should always be followed to reduce the risk of fire, electric shock and personal injury including the following.

READ all these instructions before attempting to operate this product and save these instructions.

Safety Advice:

- Although compact, this miter saw is heavy. To reduce the risk of back injury, get competent help whenever you have to lift the saw.
- Hold the tool close to your body when lifting. Bending your knees so you can lift with your legs, not your back. Lift by using the cutting handle on the head of the miter saw and the large, orange handle on the rear of the carriage slide.
- Never carry the miter saw by the power cord. Carrying the miter saw by the power cord could cause damage to the insulation or the wire connections resulting in electric shock or fire.
- Before moving the miter saw tighten the miter and bevel locking screws and the sliding carriage locking screw to guard against sudden unexpected movement.
- Lock the cutting head in its lowest position. Ensure that the cutting head locking pin is completely engaged in its socket.

WARNING: Do not use the blade guard as a 'lifting point'. The power cord must be removed from the power supply before attempting to move the machine.

- Lock the cutting head in the down position using the cutting head locking pin.
- Loosen the miter Angle locking screw. Turn the table to either of its maximum settings.
- Lock the table in position using the locking screw.
- Wrap the cable around the cable guide.

ADDITIONAL WARNINGS

- 1. Keep guards in place** and in working order.
- 2. Remove adjusting keys and wrenches.**

Form habit of checking to see that keys and adjusting wrenches are removed from tool before turning it on.

- 3. Keep work area clean.** Cluttered areas and benches invite accidents.

- 4. Don't use in dangerous environment.**

Don't use power tools in damp or wet locations, or expose them to rain. Keep work area well lit.

- 5. Keep children away.** All visitors should be kept safe distance from work area.

- 6. Make workshop child proof** with padlocks, master switches, or by removing starter keys.

- 7. Don't force the tool.** It will do the job better and safer at the rate for which it was designed.

- 8. Use the right tool.** Don't force the tool or attachment to do a job for which it was not designed.

- 9. Use proper extension cord.** Make sure your extension cord is in good condition. When using an extension cord, be sure to use one heavy enough to carry the current your product will draw. An under-sized cord will cause a drop in line voltage resulting in loss of power and overheating. The table on the next page shows the correct size to use depending on cord length and nameplate ampere rating. If in doubt, use the next heavier gauge. The smaller the gauge number, the heavier the cord.

- 10. Wear proper apparel** do not wear loose clothing, gloves, neckties, rings, bracelets, or other jewellery which may get caught in moving parts. Nonslip footwear is recommended. Wear protective hair covering to contain long hair.

11. Always use safety glasses. Also use face or dust mask if cutting operation is dusty. Everyday eyeglasses only have impact resistant lenses, they are not safety glasses.

12. Secure work. Use clamps or a vise to hold work when practical. It's safer than using your hand and it frees both hands to operate tool.

13. Don't overreach. Keep proper footing and balance at all times.

14. Maintain tools with care. Keep tools sharp and clean for best and safest performance. Follow instructions for lubricating and changing accessories.

15. Disconnect tools before servicing; when changing accessories, such as blades, bits, cutters, and the like.

16. Reduce the risk of unintentional starting. Make sure switch is in off position before plugging in.

17. Use recommended accessories. Consult the owner's manual for recommended accessories. The use of improper accessories may cause risk of injury to persons.

18. Never stand on the tool serious injury could occur if the tool is tipped or if the cutting tool is unintentionally contacted.

19. Check damaged parts. Before further use of the tool, a guard or other part that is damaged should be carefully checked to determine that it will operate properly and perform its intended function - check for alignment of moving parts, binding of moving parts, breakage of parts, mounting, and any other conditions that may affect its operation. A guard or other part that is damaged should be properly repaired or replaced.

20. Direction of feed. Feed work into a blade or cutter against the direction of rotation of the blade or cutter only.

21. Never leave tool running unattended. Turn power off. Don't leave the tool until it comes to a complete stop.

(4.1) GETTING STARTED - UNPACKING

Caution: This packaging contains sharp objects. Take care when unpacking. This machine could require two persons to lift, assemble and move this machine. Remove the machine, together with the accessories supplied from the packaging.

Check carefully to ensure that the machine is in good condition and account for all the accessories listed in this manual. Also make sure that all the accessories are complete. If any parts are found to be missing, the machine and its accessories should be returned together in their original packaging to the retailer. Do not throw the packaging away; keep it safe throughout the warranty period. Dispose of the packaging in an environmentally responsible manner. Recycle if possible. Do not let children play with empty plastic bags due to the risk of suffocation.

(4.2) ITEMS SUPPLIED

Product Code	052-0004
<u>Rotary Table And Neck</u>	✓
Cutting Head	✓
Carriage Slides	✓
Miter Locking Knob	✓
Mains Cable Guide/Clamp	✓
Machine Table Extensions	✓
Double Ended Hex Key (M6 & M5)	✓
Socket Headed Screw X1	✓
Socket Headed Screws x4	✓
Cable Clamp Component	✓
Laser Lens Cap	✓
Double Ended Cable Clip	✓
Dust Collection Bag	✓
3pc Hold Down Clamp	✓
10 inch 24 Tooth Blade	✓

EN

FR
(CA)ES
(LA)

MACHINE OVERVIEW

Pictured: R255SMS

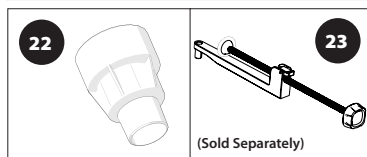
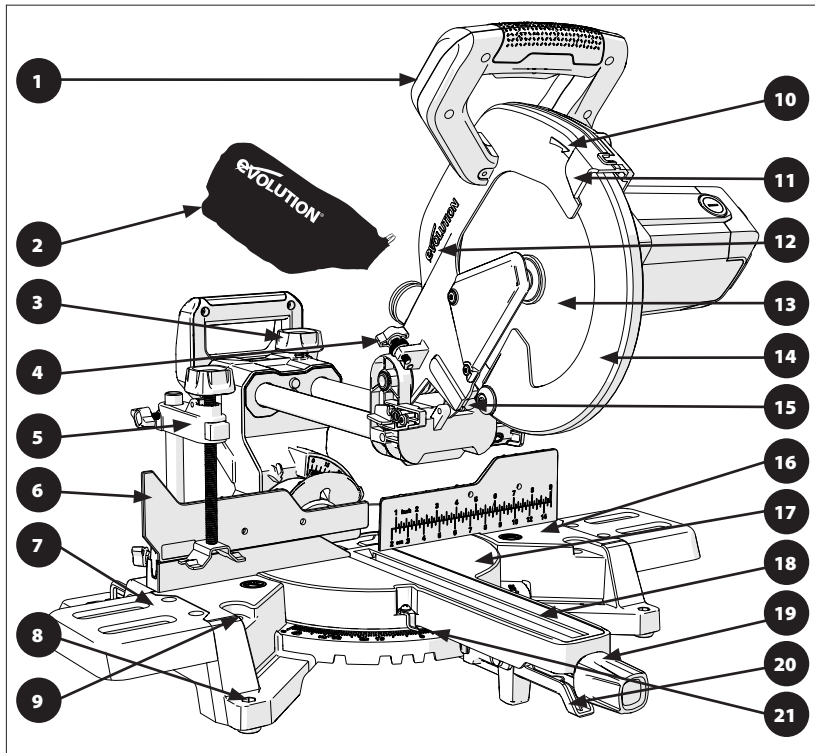

- | | |
|---|--|
| <ul style="list-style-type: none"> 1. Cutting Handle 2. Dust Bag 3. Slide Locking Screw 4. Depth Gauge 5. 3 Pc Hold Down Clamp 6. Sliding Fence 7. Machine Table Extensions 8. Mounting Hole (X4) 9. Front Clamp Holes | <ul style="list-style-type: none"> 10. Blade Rotation Indication Arrow 11. Upper Blade Guard 12. Cutting Head 13. Blade 14. Lower Blade Guard 15. Laser Guide 16. Table Top 17. Rotary Table 18. Table Insert 19. Miter Handle Locking Knob 20. Positive Stop Locking Lever |
|---|--|

Pictured: R255SMS

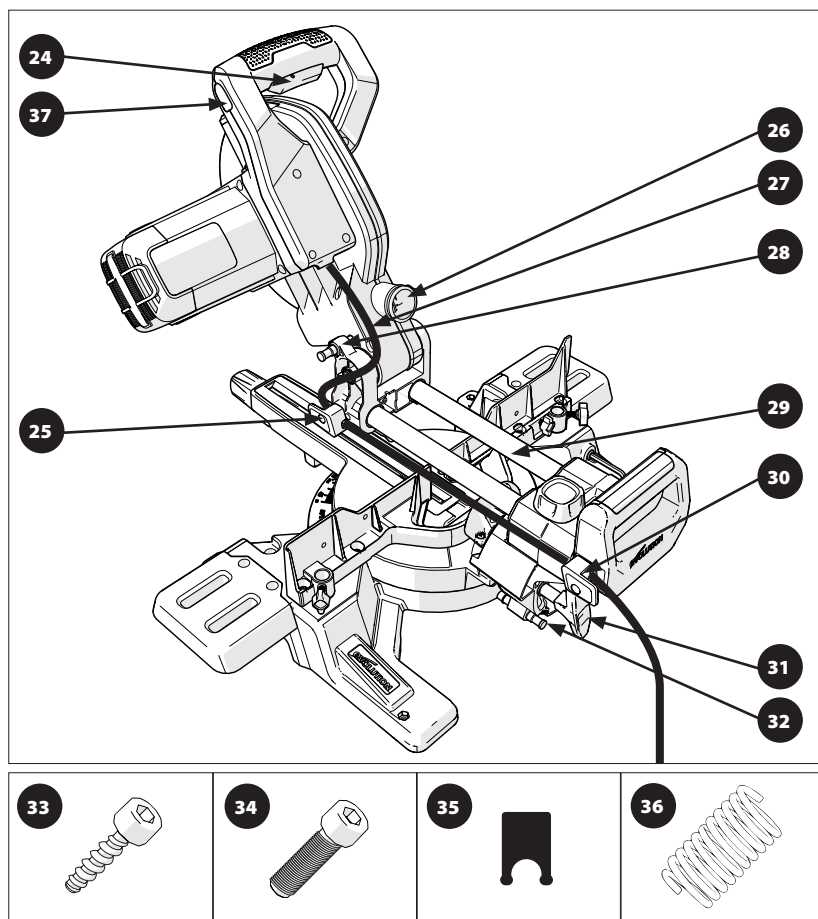

- 21. Miter Angle Scale
- 22. Dust Port Adapter
- 23. Front Clamp
- 24. On / Off Trigger Switch
- 25. Front Cable Guide Clamp
- 26. Dust Extraction Port
- 27. Cable
- 28. Cutting Head Locking Pin
- 29. Rear Sliding Carriage
- 30. Rear Cable Guide Clamp

- 31. Bevel Lock Handle
- 32. 33.9° Bevel Pin
- 33. M4 Self Tapping Cap Screw X1
- 34. M4 Socket Head Screw X4
- 35. Cable Grip Component
(Fitted To The Cable Guide Clamp)
- 36. Anti-Vibration Spring
(Fitted To Item '4' - The Slide Locking Screw)
- 37. Laser Guide On / Off Switch

EN

FR
(CA)

ES
(LA)

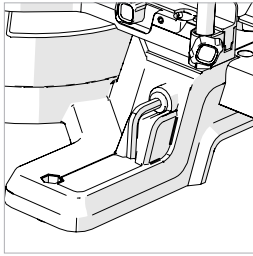

Fig. 1

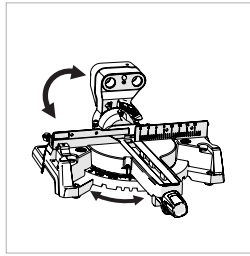

Fig. 2

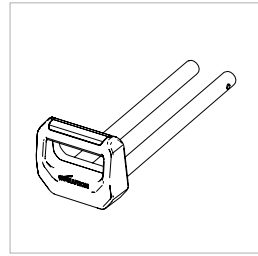

Fig. 3

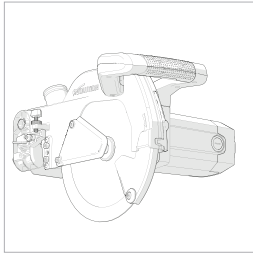

Fig. 4

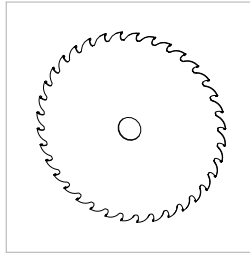

Fig. 5

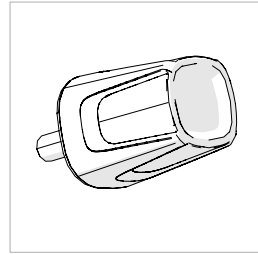

Fig. 6

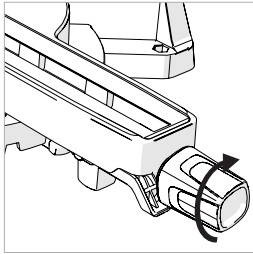

Fig. 7

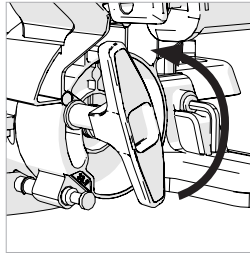

Fig. 8

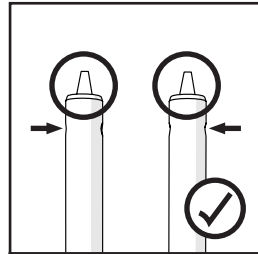

Fig. 9

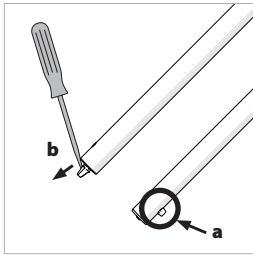

Fig. 10

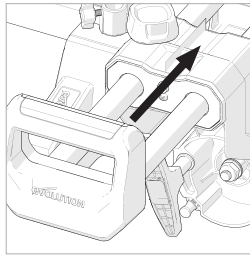

Fig. 11

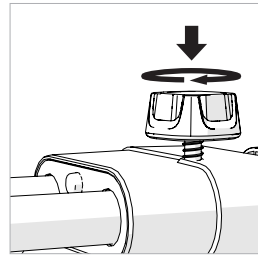

Fig. 12

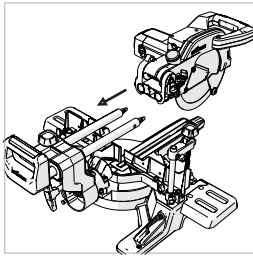

Fig. 13a

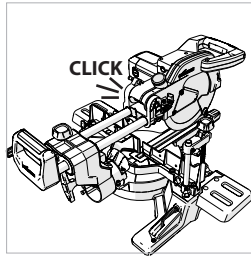

Fig. 13b

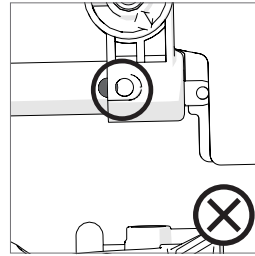

Fig. 14a

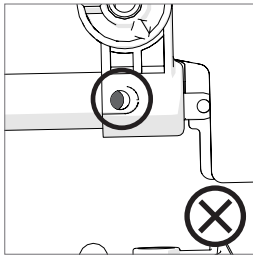

Fig. 14b

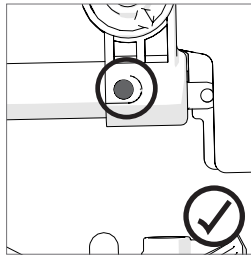

Fig. 14c

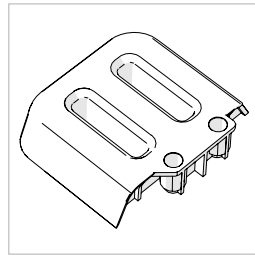

Fig. 15

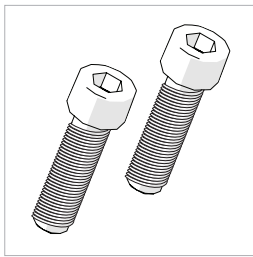

Fig. 16

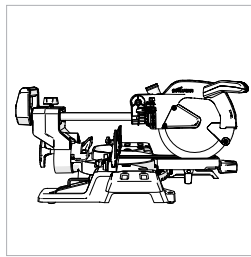

Fig. 17

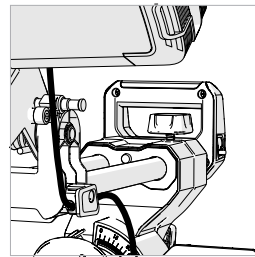

Fig. 18

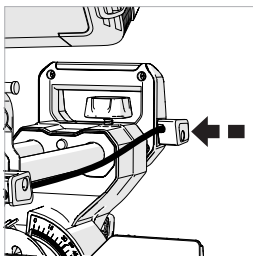

Fig. 19

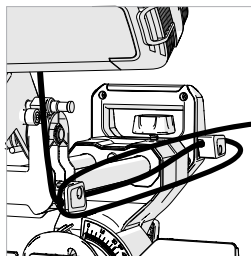

Fig. 20

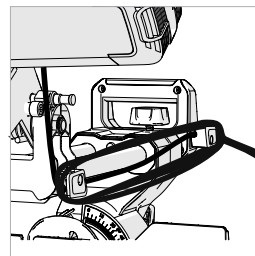

Fig. 21

EN

FR
(CA)

ES
(LA)

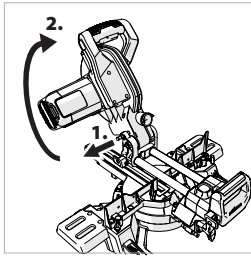

Fig. 22

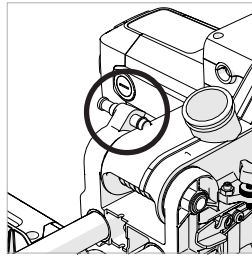

Fig. 23

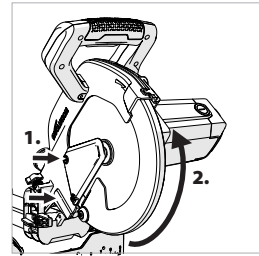

Fig. 24

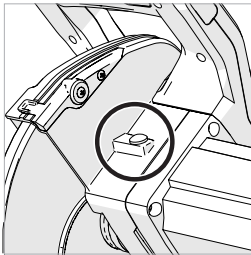

Fig. 25

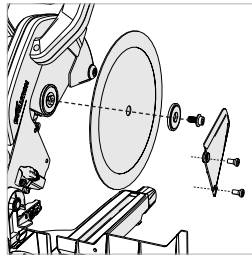

Fig. 26

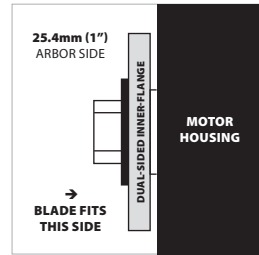

Fig. 27a

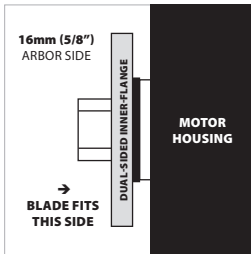

Fig. 27b

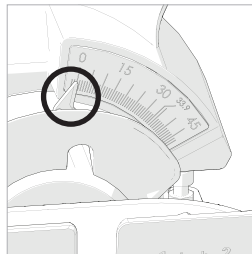

Fig. 28

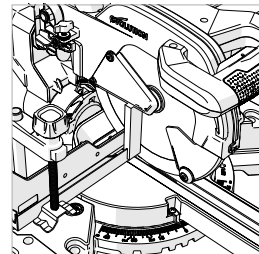

Fig. 29

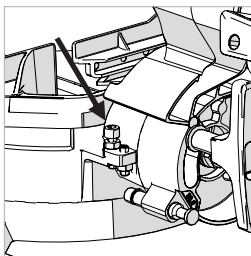

Fig. 30

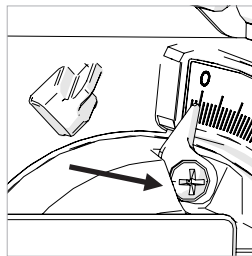

Fig. 31

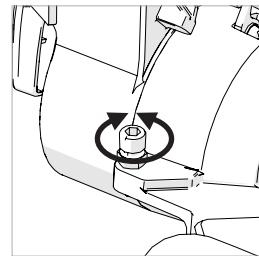

Fig. 32

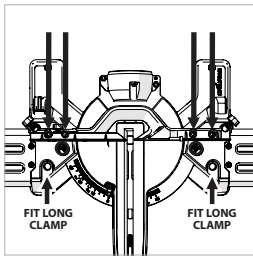

Fig. 33

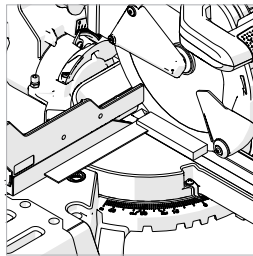

Fig. 34

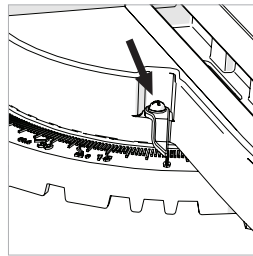

Fig. 35

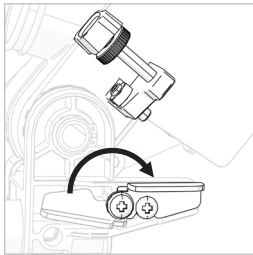

Fig. 36a

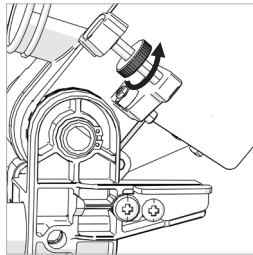

Fig. 36b

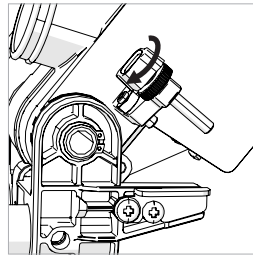

Fig. 36c

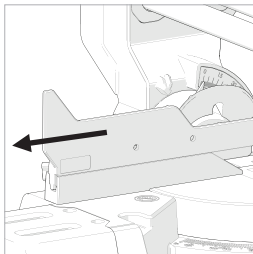

Fig. 37

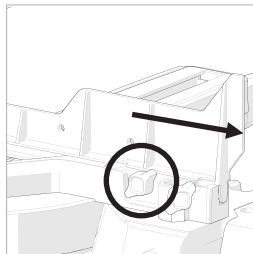

Fig. 38

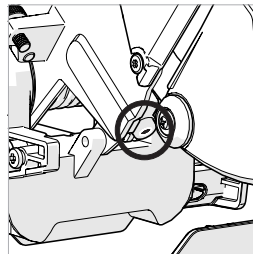

Fig. 39

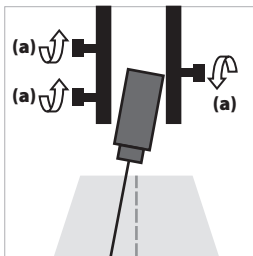

Fig. 40a

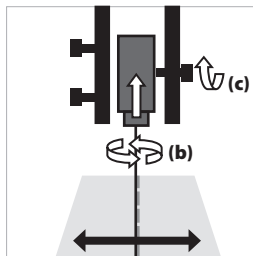

Fig. 40b/c

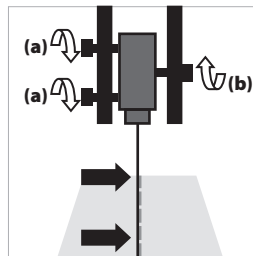

Fig. 41a/b

EN

FR
(CA)

ES
(LA)

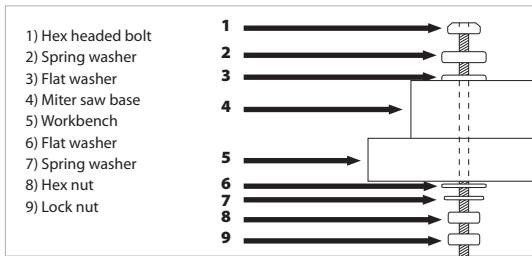

Fig. 42

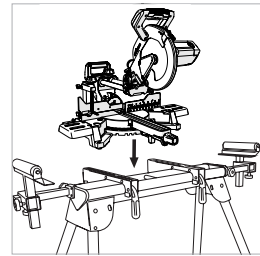

Fig. 43

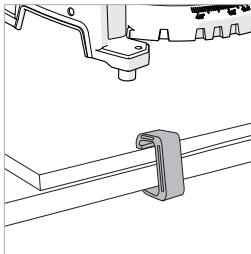

Fig. 44

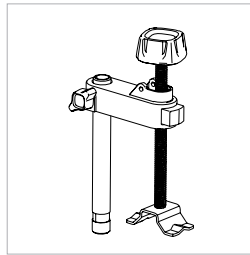

Fig. 45

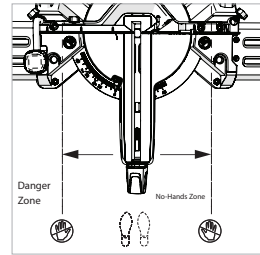

Fig. 46

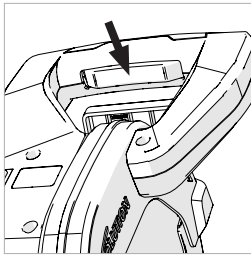

Fig. 47

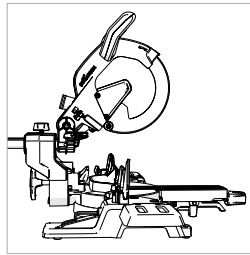

Fig. 48

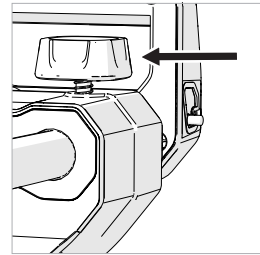

Fig. 49

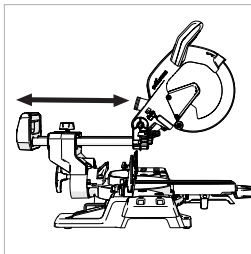

Fig. 50

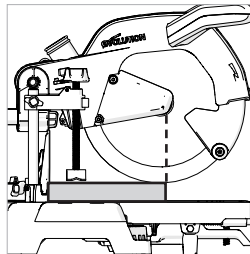

Fig. 51

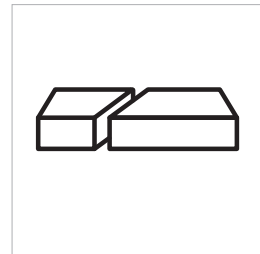

Fig. 52

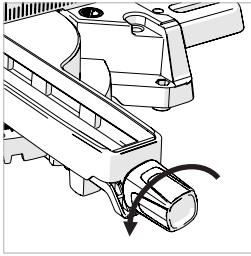

Fig. 53

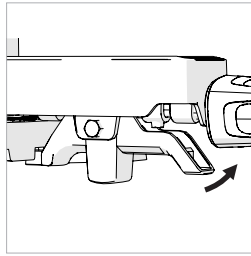

Fig. 54

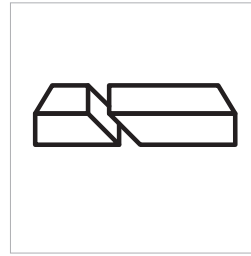

Fig. 55

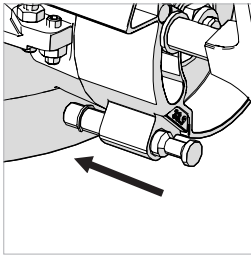

Fig. 56

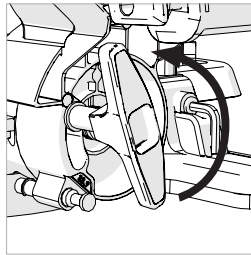

Fig. 57

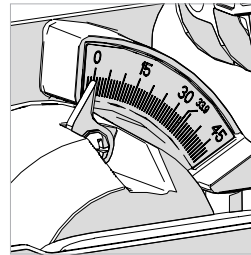

Fig. 58

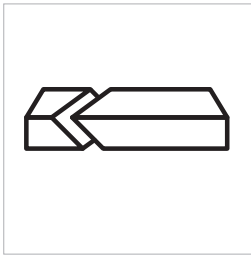

Fig. 59

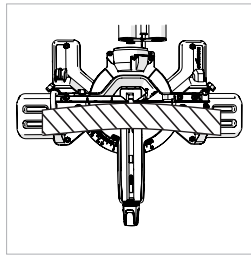

Fig. 60

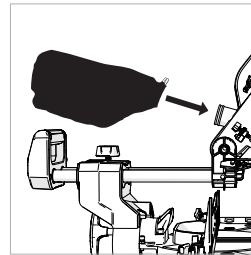

Fig. 61

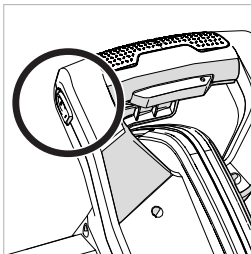

Fig. 62

EN

FR
(CA)

ES
(LA)

(7.1) ASSEMBLY AND PREPARATION

WARNING: Always disconnect the saw from the power source before making any adjustments.



Some minor assembly is required to commission this machine.

By assembling this machine the owner/operator will gain valuable insight into its many advanced features. This should enable the operator to exploit the machines full potential once it is commissioned.

Note: Study the diagrams showing the assembled machine. You will gain valuable insight which will help you with the assembly process.

TOOLS NEEDED FOR ASSEMBLY & ADJUSTMENTS

Hex Key – Supplied and located in a dedicated storage position on the machine. **(Fig. 1)**
 Cross Head Screwdriver – Not supplied.
 Flat Bladed Screwdriver – Not supplied.

Note: The assembly process is a 'one time assembly'.

Once assembly is successfully completed no attempt to disassemble the machine should be made. The blade and some other smaller parts also need to be fitted by the owner/operator.

Note: A safety check must be carried out once assembly is completed and before the machine is used - see page 31.

WARNING: Do not under any circumstances plug the cutting head into the power supply and try to use it as a hand held circular saw.

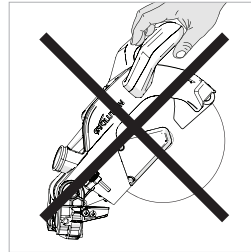

KNOW THE PARTS

There are four **(4)** main parts to be assembled (including the blade), and two **(2)** other smaller parts to be connected. Additionally the blade (supplied) will need to be fitted.

- The rotary base and bevel neck **(Fig. 2)**
- The carriage slides **(Fig. 3)**
- The cutting head (In The 'locked down Position as Removed from the Packaging) **(Fig. 4)**
- The Blade **(Fig. 5)**

Note: The Blade should be the last part to be fitted. It must only be fitted after the assemble process is completed and the machine has been subjected to the Assembly Safety Checks - see page 31.

THE MITER LOCKING KNOB (Fig. 6)

The threaded spigot of the miter Locking Knob slides through a hole in the front of the miter Locking Handle **(Fig. 7)** and then screws into an internally threaded boss located in the base of the machine.

THE BEVEL NECK

Note: The bevel neck is supplied fitted to the Rotary table. The bevel neck should be adjusted to the 0° position.

- Slacken the Bevel Locking screw using the Bevel Locking Handle. **(Fig. 8)**
- Rotate the bevel neck to the vertical position so that it rests against the 0 degree stop.
- Tighten the Bevel Locking Handle.

INSERTING THE CARRIAGE SLIDE

IMPORTANT: If for any reason (transit damage, unpacking error, operator mistake, etc.) the locating lugs at the tip of the carriage slide arms have been 'tripped', the sliding carriage cannot be fitted into the bevel neck or onto the cutting head.

The locating lugs (Fig.9) must be reset, if either or both have been 'tripped' prematurely.

RESETTING THE LOCATING LUGS

(Fig.10)

- Gently push the protruding lug into the Carriage arm. (a)
- Gently ease the locating lug deployment plunger forward by using a flat bladed screwdriver (not supplied) as a lever. (b)

The carriage slides two (2) arms should be inserted through the two linear bearings contained within the bevel neck.

The carriage slide should be inserted from the back ensuring that the 'Evolution' logo is the correct way up. (Fig. 11)

- Slide the sliding carriage arms through the bevel neck for approximately half of their length.
- Screw the carriage slide locking screw into the threaded hole above the right hand arm of the carriage slide. (Fig. 12)

Note: Ensure that the anti-vibration spring is fitted underneath the hand knob before fitting the locking screw into its service position.

- Tighten the locking screw to lock the sliding carriage into the desired position.

ATTACHING THE CUTTING HEAD

- Align the cutting head with the two (2) sliding carriage arms. (Fig. 13a)
- Push the cutting head onto the Carriage arms firmly until the 'click' of the Locating Lugs deploying is heard. (Fig. 13b)

Note: The deployed locating lugs must be fully visible when viewed from the side of the cutting head. (Figs. 14a, 14b, 14c)

The Locating Lugs are coloured green to make identification easy.

THE MACHINE TABLE EXTENSIONS (Fig.15)

Note: Two (2) machine table extension pieces are provided with this machine. They are 'handed', one being for the right hand side, and one for the left hand side.

TO FIT THE TABLE EXTENSIONS:

- Carefully examine the table extension pieces to determine which is for the right hand side and which is for the left hand side.
- Remove the socket headed screws (Fig. 16) from the table using the hex key provided.
- Position the relevant Extension piece onto the table and secure it into its service position using the socket headed screws.
- Repeat for the second Extension piece.

ROUTING THE POWER CABLE

WARNING: This machine is equipped with a mains cable and a moulded plug which satisfies the regulations of the receiving country. This cable and plug, if damaged, should only be replaced with genuine Evolution replacement parts and be fitted by a competent technician.

- Ensure that the cutting head is in the down position.
- Ensure that the carriage slide is in its most forward position and locked. (Fig. 17)

From the motor the mains cable should be routed through the front cable guide and then be routed rearwards (Fig. 18).

The cable should be inserted into the rear cable guide/clamp. Ensure the Cable Grip Component is inside the cable guide when the cable passes through.

This guide/clamp should then be fastened to the rear sliding carriage cross piece (right hand side) using the self tapping cap screw (included). (Fig. 19)

Note: The cable should not be tight anywhere along its length. (Fig. 20)

Raise and lower the cutting head several times and also operate the sliding carriage. Check that the cable does not become entangled with any other parts of the machine. Check also that the cable is not stretched during any of the operating procedures. To secure the cable, secure the cable using the cable clip.

EN

FR
(CA)ES
(LA)

Note: The cable guides can be used to provide a very convenient way of storing the mains cable on the machine (**Fig. 21**) when the machine itself is not being used and is perhaps in storage.

UNLATCHING AND RAISING THE CUTTING HEAD (**Fig. 22**)

WARNING: To avoid serious injury, NEVER perform the locking or unlocking procedure unless the saw is OFF and the blade stationary.

To release the cutting head from the locked down position:

- Gently press down on the Cutting Head Handle.
- Supporting the head pull out the head latching pin (**Step 2**) allow the cutting head to rise to its upper position. (**Step 2**)

Note: The cutting head will automatically rise to the upper position once it is released from the locked down position.

- It will automatically lock in the upper position.

If release is difficult:

- Gently rock the cutting head up and down.
- At the same time twist the Head Latching Pin clockwise and pull outwards.

Note: We recommend that when the machine is not in use the cutting head is locked in its down position with the latching pin fully engaged in the open half socket which is machined into the cutting head upper surface near to the pivot point. (**Fig. 23**).

INSTALLING OR REMOVING A BLADE

WARNING: Only carry out this operation with the machine disconnected from the mains supply.

WARNING: Only use genuine Evolution blades or those blades specifically recommended by Evolution Power Tools and which are designed for this machine. Ensure that the maximum speed of the blade is higher than the speed of the motor.

Note: It is recommended that the operator considers wearing protective gloves when handling the blade during installation or when changing the blade.

Ensure the cutting head is in its upper position. (**Fig. 24**)

- (**Step 1**) you will need to unscrew the blade arbor cover. There are 2 screws that need removing. Use cross head screwdriver (Not supplied)
- (**Step 2**) rotate the lower blade guard up and into the upper blade guard.

Note: Lowering the cutting head slightly will allow the lower blade guard to rotate fully into the upper blade guard giving maximum access for the operator.

- Press the black arbor lock button to lock the arbor. (**Fig. 25**)
- Using the supplied Hex Key, release the flange bolt and outer blade flange and the blade from the arbor. (**Fig. 26**)

Note: The arbor screw has a Left-hand thread. Turn clockwise to loosen. Turn counterclockwise to tighten.

Ensure that the blade and blade flanges are clean and free from any contamination.

- The inner blade flange should be left in place, but if it is removed for cleaning it must be replaced the same way round as it was removed from the machine.

WARNING: To safely install Evolution Multipurpose blades the inner blade flange must be installed with the 1" (25.4mm) boss facing to the outside. (Fig. 27a)

Install the new blade. Make sure the rotation arrow on the blade matches the clockwise rotation arrow on the upper guard.

Note: The blade teeth should always point downward at the front of the saw.

- Install the outer blade flange and flange bolt.

- Lock the arbor and tighten the arbor screw using moderate force, but do not overtighten.
- Ensure the Hex Key is removed and the arbor lock has released before proceeding.
- Ensure the blade guard is fully functional before using the machine.

A dual-sided inner-flange enables you to safely fit Evolution multi-material cutting blades with a 1" (25.4mm) arbor and by 'reversing' this dual-sided inner-flange, you can also safely fit saw blades with a 5/8" (16mm) arbor.

Note: Evolution Multi-material cutting blades are to be used with an Evolution power tool saw only.

1" (25.4mm) ARBOR BLADES

WARNING: Only carry out this operation with the machine disconnected from the mains supply.

WARNING: You must ensure the dual-sided inner flange 1" side is visible to you. (Fig. 27a) Do not fit a 5/8" (16mm) arbor blade when the inner-flange is in this configuration.

- The dual-sided inner-flange has a 1" (25.4mm) arbor ring elevation, indicated by the thick black line (Fig. 27a) on the left side of the dual sided blade flange.
- The 1" (25.4mm) ring elevation is required to point outwards from the motor when fitting a 1" (25.4mm) arbor blade, as this provides a 1" (25.4mm) arbor.

5/8" (16mm) ARBOR BLADES

WARNING: Only carry out this operation with the machine disconnected from the mains supply.

WARNING: You must ensure the dual-sided inner flange 5/8" side is visible to you. (Fig. 27b) Do not fit a 1" (25.4mm) arbor blade when the inner-flange is in this configuration.

- The dual-sided inner-flange has a 1" (25.4mm) arbor ring elevation, indicated by the thick black line (Fig. 27b) on the right side of the dual sided blade flange.
- When 'reversed', the 1" (25.4mm) ring elevation will be pointing inwards to the motor. This now provides a 5/8" (16mm) arbor.

CHECKING AND ADJUSTING OF THE PRECISION ANGLES

Note: This machine has been accurately set up and adjusted at the factory. If it is suspected that some of the precision angles have been lost (due perhaps to normal workshop attrition) they can be reset by following the procedure outlined below.

Note: Several checks/adjustments are possible on this machine. The operator will require a set square (not supplied) to carry out these checks and adjustments.

WARNING: Checks/adjustments must only be conducted with the machine disconnected from the power supply.

BEVEL ANGLES (0° & 45°)

0° Bevel Stop Adjustment

Ensure that the cutting head is in the locked down position with the latching pin fully engaged in its socket.

Ensure that the cutting head is upright, against its stop and the bevel pointer is indicating 0° on the scale. (Fig. 28)

Place the set square on the table with one edge against the table and the other edge against the blade (avoiding the TCT tips). (Fig. 29)

If the blade is not at 90 degrees (square) with the rotary table, then adjustment may be required.

- Loosen the bevel lock handle and tilt the cutting head to the left.
- Loosen the locknut on the Bevel Angle adjustment screw. (Fig. 30)
- Use a Hex Key to turn the screw in or out to adjust the blade angle.
- Return the cutting head to its upright position and recheck the angular alignment against the set square.
- Repeat the above steps until correct angular alignment is achieved.
- Tighten the Bevel Angle Adjustment locknut securely.

0° Bevel Pointer Adjustment

Note: The operator must be satisfied that the

EN

FR
(CA)ES
(LA)

blade is set exactly perpendicular to the table when in the upright position and against its stop.

- If the pointer is not in exact alignment with the 0° mark on the protractor scale adjustment is necessary.
- Loosen the Bevel Pointer screw using a #2 Phillips screwdriver. (**Fig. 31**)
- Adjust the Bevel Pointer so that it is in alignment exactly with the 0° mark.
- Retighten the screw.

45° Bevel Stop Adjustment

- Loosen the bevel lock handle and tilt the cutting head completely to the left until it rests against the 45° stop.
- Use a set square to see if it at 45 degrees to the Rotary table (avoid the TCT tips).
- If the saw blade is not in exact alignment adjustment is necessary.
- Return the cutting head to its upright position.
- Loosen the locknut on the 45° Bevel adjustment screw.
- Use a Hex Key to adjust the adjustment screw in or out as required. (**Fig. 32**)
- Tilt the cutting head to the 45° setting and recheck for alignment with the set square.
- Repeat the above steps until the correct angular alignment is achieved.
- Tighten the adjustment screw locknut securely once alignment is achieved.

MACHINE FENCE ALIGNMENT

The Fence must be aligned at 90° (square) to a correctly installed blade. The Rotary table must be set at 0° miter angle.

The Fence is fastened to the table with four (4) socket head Hex screws (**Fig. 33**), two (2) to the left hand side and two (2) to the right hand side. All four (4) are located through elongated slots machined into the fence casting.

- Ensure that the cutting head is in the locked down position with the latching pin fully engaged.
- Place a set square on the table with one edge against the Fence and the other edge against

the Blade (avoiding the TCT tips). (**Fig. 34**)

- If adjustment is necessary, loosen the three (3) Fence adjustment screws using a Hex Key.
- Re-position the Fence in its elongated slots until alignment is achieved.
- Securely tighten the socket head Hex screws, repeat on both sides.

Miter Angle Pointer Adjustment

Note: There are dual miter angle scales cast into the front of the machines base. A small pointer attached to the rotary table indicates the angle selected.

If necessary, the pointer can be repositioned by loosening its fastening screw using a #2 Phillips screwdriver. Adjust as necessary, and then securely tighten the fixing screw. (**Fig. 35**)

THE DEPTH STOP

Use of the depth stop allows the operator to cut slots in a work-piece.

The downward travel of the cutting head can be limited so that the saw blade does not completely cut through the work-piece.

Note: When using the depth stop it is advisable that the depth of cut is checked using a scrap piece of timber to ensure that the slot is cut correctly.

By making a cut in the work-piece, and then repeating the cut but with the work-piece slightly repositioned to the left or right, it is possible to perform trenching cuts.

To use the depth stop:

- Deploy the depth stop 'stop plate' (**Fig. 36a**) by rotating it forward from its storage position alongside the machine through approximately 150 degrees to its service position.
- Loosen the knurled locking nut. (**Fig. 36b**)
- Adjust the thumb - screw (**Fig. 36c**) to limit the cutting heads travel to the required depth.
- Once set to the desired depth, tighten the knurled locking nut (**Fig. 36b**) against the retaining bracket to lock the depth stop and ensure that there is no movement.
- When cutting is complete either re-adjust the depth stop or return the 'stop plate' to its storage position.

- Check that the Cutting can be locked in the down position by the head latching pin.

THE SLIDING UPPER FENCE SECTION (Fig. 37)

The Left Hand side of the machines Fence has an adjustable Upper section. This section can slide to the left by a maximum of approximately 4 inches.

Note: To prevent the Sliding Upper section from being removed completely (and thus possibly being lost) the Sliding Upper section is 'captive' on the Lower Fence.

Adjustment may be necessary when certain acute bevel or compound angles are selected to provide clearance for the moving cutting head and blade as a cut is made.

To adjust the sliding fence:

- Loosen the thumbscrew. (Fig. 38)
- Slide the upper section of the Fence leftwards to the required position and tighten the thumbscrew.
- Conduct a 'dry run' with the power off to confirm that there is no interference between moving parts as the cutting head and blade are lowered to make a sliding cut.

THE LASER

This machine is equipped with a laser cutting guide. This allows the operator to preview the path of the blade on the work-piece. The ON/OFF switch for the laser Guide is positioned on the right side of the cutting handle (Fig. 62). The laser guide is positioned underneath the cutting head behind the blade. (Fig. 39).

WARNING: Do not stare directly at the laser beam. A hazard may exist if you deliberately stare into the beam. Please observe all of the following safety rules.

- The laser beam must not be deliberately aimed at personnel and must be prevented from being directed towards the eyes of a person.
- Always ensure that the laser beam is used only on work-pieces that have non-reflective

- surfaces, i.e natural wood or matte surfaces etc.
- Never exchange the laser module assembly for a different type or class of laser.
- Repairs to the laser module must only be conducted by Evolution Power Tools or their authorized agent.

Note: The laser Guide can be a very useful facility, particularly when a large number of work-pieces are to be cut. However the laser guide should not be regarded as a substitute for good conventional planning and marking out.

LASER SAFETY

The laser guide line used in this product uses a class 2 laser with a maximum power output of <1mW at a wave length of between 650nm. These lasers do not normally present an optical hazard, although staring at the beam may cause temporary flash blindness.

WARNING: Do not stare directly at the laser beam. The laser must be used and maintained as detailed in this manual. Never intentionally aim the laser beam at any person and prevent it from being directed towards the eye, or an object other than the work-piece. Always ensure that the laser beam is directed at the work-piece only when it is located on the miter saw table. Never direct the laser beam onto any bright, shiny reflective surface, as the laser beam could be reflected back towards the operator. Do not change the laser unit for any other type. Do not tamper with the laser unit. Only touch the unit when making adjustments. Repairs to the laser shall only be carried out by an authorised service centre.

The laser guide line.

The projected laser guide line shows the path of the blade during a cut. To use the laser guide for a known angle (e.g. 45° miter):

- Mark the cut required on the work-piece using a pencil, etc.
- Set the saw to the cutting angle required (45°) and lock into position using the miter locking handle and/or the positive stop locking lever.

EN

FR
(CA)ES
(LA)

- Position the work-piece on the rotary table and against the fence.
- Slide the work-piece into position until the pencil line on the work-piece and the projected laser line exactly match.
- Clamp the work-piece into position using the hold down clamp.
- Proceed to make the cut.

To use the laser guide for an unknown angle:

- Mark the position of the cut to be made on the work-piece using a pencil etc.
- Place the work-piece on the rotary table and against the fence.
- Adjust the miter saw to give the approximate angle of cut. Do not tighten the miter lock handle at this stage.
- Slowly slide the work-piece backwards and forwards along the fence, whilst at the same time slowly adjusting the angle of the rotary table.
- Stop when the projected laser line and pencil line on the work-piece match exactly.
- Tighten the miter lock handle to lock the rotary table in place.
- Secure the work-piece with a hold down clamp.
- Recheck the alignment.
- When satisfied that alignment is accurate proceed to make the cut.

The laser lens cap (if fitted)

If fitted the laser lens cap is a simple push fit onto the front of the laser unit. If it becomes damaged or opaque for any reason it can be replaced. Carefully pull the lens from the laser unit and replace with a new lens.

LASER ADJUSTMENT

WARNING: At no time during this procedure should the motor be started.

- With the carriage slide in the rearmost position and the cutting head raised, turn on the laser.
The laser will project across the rotary table.
- Using a test workpiece, draw a 90° line to the fence with a set square or similar.

If the laser is not aligned with the cutting line on the workpiece, action the following:

- Unscrew the two screws on the left hand side

and the single screw on the right hand side of the laser until the screws are almost out of their respective holes. **(Fig. 40a)**

- First push the laser body up enough for all 3 screws to be able to grip it in the follow steps. Rotate the brass laser with a flat bladed screwdriver or your fingers so it is parallel to the line. It does not necessarily have to line up right now, just getting it parallel is most important. **(Fig. 40b)**
- Lightly screw in the right hand side screw to hold the laser in position so it does not move around, but the laser can still be manually rotated. **(Fig. 40c)**
- If it's not parallel, loosen the right hand side screw again and reposition.
- If the laser is to the left of the cutting line; turn both of the left hand side screws very slightly and watch the laser line move; **(Fig. 41a)** if it starts to angle away from the line or cut across the line, turn one of the screws to level it up and maintain a parallel position on the cutting line.
- Once the laser line is on the cutting line, finally tighten up the right hand side screw a little more. **(Fig. 41b)**
- If it is not correctly positioned, repeat the above steps.

Note: The following WARNING labels can be found on this machine:

**CAUTION
LASER RADIATION - DO NOT STARE INTO
BEAM OR VIEW DIRECTLY WITH OPTICAL
INSTRUMENTS**

**PERMANENTLY MOUNTING
THE MITER SAW**

To reduce the risk of injury from unexpected saw movement, place the saw in the desired location either on a workbench or other suitable machine stand. The base of the saw has four mounting holes through which suitable bolts (not supplied) can be placed to secure the miter saw. If the saw is to be used in one location, permanently fasten it to the workbench using appropriate fastenings (not supplied). Use locking washers and nuts on the underside of the workbench. **(Fig. 42)**

- To avoid injury from flying debris, position the

saw so that other people or bystanders cannot stand too close (or behind) it.

- Locate the saw on a firm, level surface where there is plenty of room for handling and properly supporting the work-piece.
- Support the saw so the machine table is level and the saw does not rock.
- Bolt or clamp the saw securely to its support stand or workbench.

Note: This machine can be attached to the Evolution Miter Saw Stand. (Fig. 43).

This will provide a safe secure, and extremely portable workshop stand which is capable of handling long pieces of material. Operator efficiency and safety may thus be enhanced, as well as operator fatigue reduced.

FOR PORTABLE USE:

- Mount the saw on a thick piece of plywood or MDF (31-1/2" x 19-1/2" min size recommended) using appropriate fastenings (not supplied).

Note: It may be necessary to countersink the washers, nuts, etc. to the underside of the plywood or MDF mounting board. The underside needs to be smooth and flush with no protruding fixings etc.

- Use 'G' clamps to attach the mounting board to the work surface. (Fig. 44)

THE HOLD DOWN CLAMP (Fig. 45)

Note: One (1) Hold Down Clamp is provided with the machine.

Two sockets (one either side) are incorporated into the rear of the machines Fence. These sockets are for positioning the 3 Piece Hold Down Clamp.

To use the 3 Piece Hold Down Clamp during operations:

- Fit the clamp to the retaining socket that best suits the cutting application, ensuring that it is fully pushed down.
- Tighten the fence thumbscrew to lock the pillar of the clamp into the fence socket.
- Place the work-piece to be cut onto the saw table, against the Fence and in the desired position.
- Adjust the clamp using the thumbscrews and the quick release button so you can raise and lower the clamp to match the thickness of the

workpiece. Adjust until it securely holds the work-piece to the saw table.

Conduct a 'dry run' with the power disconnected. Ensure that the Hold Down Clamp does not interfere with the path of the blade, or with the path of any other part of the cutting head as it is lowered to make the cut.

OPERATING INSTRUCTIONS

Caution: All miter saws should be inspected (particularly for the correct functioning of the safety guards) before each use. Do not connect the saw to the power supply until a safety inspection has been carried out.

WARNING: Ensure that the operator is adequately trained in the use, adjustment and maintenance of this machine, before connecting it to the power supply and commencing operations. To reduce the risk of injury, always unplug the saw before changing or adjusting any of the machines parts. Compare the direction of the rotation arrow on the guard to the direction arrow on the blade. The blade teeth should always point downward at the front of the saw. Check the tightness of the arbor screw.

(8.3) BODY & HAND POSITIONING (Fig. 46)

- Never place your hands within the 'no hands zone' (at least 6 inches away from the blade).
- Keep hands away from the path of the blade.
- Secure the work-piece firmly to the table and against the fence to prevent any movement.
- Use a Hold Down Clamp at all times but check that it is so positioned that it does not interfere with the path of the blade or other moving machine parts.
- Avoid awkward operations and hand positions where a sudden slip could cause your fingers or a hand to move into the blade.
- Before attempting a cut, make a 'dry run' with the power off so that you can see the path of the blade.
- Keep your hands in position until the ON/OFF trigger switch has been released and the blade has completely stopped.

EN

FR
(CA)ES
(LA)

THE ON/OFF TRIGGER SWITCH (Fig. 47)

The ON/OFF motor trigger switch is a non-latching type. It is ergonomically positioned inside the Cutting Handle.

To start the motor:

- Press the switch to start the motor.
- Release the switch to turn off the motor.

Place the saw on a secure stationary work surface and check the saw over carefully.

Check particularly the operation of all the machines safety features before attempting to operate the machine.

PREPARING TO MAKE A CUT

DO NOT OVER-REACH

Keep good footing and balance. Stand to one side so that your face and body are out of line of a possible kickback.

WARNING: Freehand cutting is a major cause of accidents and should not be attempted.

- Ensure that the work-piece is always firmly resting against the fence, and where practical is clamped with the Hold Down Clamp to the table.
- The saw table should be clean and free from any sawdust etc. before the work-piece is clamped into position.
- Ensure that the 'cut-off' material is free to move sideways away from the blade when the cut is completed. Ensure that the 'cut-off' piece cannot become 'jammed' in any other part of the machine.
- Do not use this saw to cut small pieces. If the work-piece being cut would cause your hand or fingers to be within 6 inches of the saw blade, the work-piece is too small.

CHOP CUTTING

This type of cut is used mainly for cutting small or narrow section material. The cutting head is gently pushed down to cut through the work-piece. The sliding carriage should be locked in its rearmost position. (Fig. 48)

- Slide the cutting head to the rear as far as it will go.
- Tighten the slide lock screw. (Fig. 49)
- Place the work-piece on the table and against the fence and secure with clamp(s) as appropriate.
- Grasp the Cutting Handle.

- Turn the motor on and allow the saw blade to reach full speed.
- Lower the Cutting Handle downwards and cut through the work-piece.
- Allow the speed of the blade to do the work, there is no need to apply undue pressure to the Cutting Handle.
- When the cut has been completed, release the ON/OFF trigger switch.
- Allow the blade to come to a complete stop.
- Allow the cutting head to rise to its upper position, with the lower blade guard completely covering the blade teeth, and the cutting head locked in the upper position, before releasing the Cutting Handle.
- Remove the work-piece.

SLIDE CUTTING

This saw is equipped with a sliding carriage system. Loosening the slide lock screw will release the slide and allow the cutting head to move forwards and backwards. (Fig. 50)

The saw blade is lowered into the work-piece and then pushed to the rear of the machine to complete a cut. This type of cut can be used for cutting wide pieces.

- Position the work-piece on the table and against the fence and secure with clamp(s) as appropriate.
- Loosen the slide lock screw.
- Grasp the Cutting Handle and pull the cutting head forward until the arbor (centre of saw blade) is over the front edge of the work-piece. (Fig. 51)
- Operate the ON/OFF motor trigger switch and allow the saw blade to reach full speed.
- Press the lower blade guard locking trigger for cutting head release.
- Push the Cutting Handle all the way down and cut through the leading edge of the work-piece.
- Gently push the cutting handle rearwards towards the fence completing the cut.
- Always push the cutting head to the full rear position during each cut.
- When the cut has been completed, release the trigger switch and allow the blade to come to a complete stop.
- Allow the cutting head to rise to its upper position, with the lower blade guard

completely covering the blade teeth, and the cutting head locked in the upper position, before releasing the Cutting Handle.

WARNING: Never pull the cutting head and spinning blade towards you when making a sliding cut. The blade may try to climb up on top of the work-piece, causing the cutting head to 'kickback' forcefully.

The cutting head should always be positioned as outlined above before attempting to make a sliding cut. When the cutting head is in the correct position above the work-piece it can be lowered and pushed rearwards towards the fence to complete the cut.

MITER CUTTING (Fig. 52)

The rotary table of this machine can be turned through 50° to the left or right from the normal cross-cut (0°) position.

Positive stops are provided at 45°, 30°, 22.5° and 15° to both the right hand and left hand sides. Miter Cutting is possible with or without the sliding carriage system being deployed.

- Loosen the miter handle locking knob (Fig. 53) by turning the locking knob anti-clockwise.
- Pull up the positive stop locking lever. (Fig. 54)
- Turn the rotary table to the desired angle.

Note: A protractor scale is incorporated into the machines base to aid setting.

- Tighten the miter handle locking knob when the angle is achieved.

Note: It is good practice to tighten the Miter Locking Knob even when a positive stop is selected and the Positive Stop Locking Lever is positively engaged.

BEVEL CUTTING BY TILTING THE CUTTING HEAD

A bevel cut (Fig. 55) is made with the rotary table set at 0° miter angle.

Note: It may be necessary to adjust the upper section of the sliding fence to provide clearance for the moving cutting head. (Fig. 37-38)

The cutting head can be tilted from the normal 0° (perpendicular position) to a maximum angle of 45° from the perpendicular to the left hand side

only. Bevel cutting is possible with or without the sliding carriage system being deployed.

Note: A positive stop is provided at 33.9° Bevel angle. This is accessed by deploying (pushing inwards) the 33.9° Bevel Pin. (Fig. 56) Normally the Bevel Pin should be left in the un-deployed (pulled out) position.

To tilt the cutting head to the left:

- Loosen the bevel lock handle. (Fig. 57)
- Tilt the cutting head to the required angle. A protractor scale is provided as an aid to setting. (Fig. 58)
- Tighten the bevel lock handle when the desired angle has been selected.
- Stand to the left side of the Cutting Handle when making a cut.

When cutting is completed:

- Release the ON/OFF trigger switch to switch off the motor, but keep your hands in position.
- Allow the blade to come to a complete stop.
- Allow the cutting head has to rise to its upper position, with the lower blade guard completely deployed and covering the blade before removing yours hand(s).
- Return the cutting head to the perpendicular position.

COMPOUND CUTTING (Fig. 59)

A compound cut is a combination of a miter and bevel cut employed simultaneously. When a compound cut is required, select the desired bevel and miter positions as previously described.

Note: Compound Cutting with the sliding carriage system deployed is possible. Always check that the sliding blade does not interfere with the machines fence or any other parts of the machine. Adjust the upper left hand section of the sliding fence if necessary.

CROWN MOULDING CUTTING

This machine is capable of cutting the miter angles required for Crown Mouldings. To configure the machine to cut Crown Moulding:

- Deploy the 33.9° Bevel Pin by pushing it fully inwards. (Fig. 56)
- Tilt the cutting head to the 33.9° position

EN

FR
(CA)ES
(LA)

and lock it in place by tightening the bevel lock handle.

- Turn the rotary table and set it to 31.6° miter angle as indicated by the protractor scale.

Ensure that the Crown Moulding is correctly positioned on the rotary table and secure it with appropriate clamps before making the cut.

When cutting operations are completed, return the cutting head to the vertical position and return the 33.9° Bevel Pin to its outer (disengaged) position.

CUTTING BOWED MATERIAL (Fig. 60)

WARNING: Before cutting any work-piece, check to see if it is bowed. If it is bowed the work-piece must be positioned and cut as shown. Do not position the work-piece incorrectly or cut the work-piece without the support of the Fence.

CLEARING JAMMED MATERIAL

- Turn miter saw "OFF" by releasing the trigger switch.
- Allow the blade to come to a complete halt.
- Unplug the miter saw from the mains supply.
- Carefully remove any jammed material from the machine.
- Check the condition and operation of the safety guard.
- Check for any other damage to any part of the machine e.g. the blade.
- Have any damaged parts replaced by a competent technician and a safety inspection carried out before using the machine again.

The free end of a long work-piece should be supported at the same height as the machines rotary table. The operator should consider using a remote work-piece support stand, adjustable workmate or saw horse etc.

OPTIONAL EVOLUTION ACCESSORIES

DUST BAG

A Dust Bag can be fitted to the extraction port at the rear of the machine. The Dust Bag is for use when cutting wooden materials only.

- Slide the Dust Bag over the dust extraction port, ensuring that the spring clip grips the port holding the Dust Bag securely in place. **(Fig. 61)**

Note: For operational efficiency empty the Dust Bag when it becomes 2/3 full. Dispose of the contents of the Dust Bag in an environmentally responsible way. It may be necessary to wear a dust mask when emptying the Dust Bag.

Note: A workshop vacuum extraction machine can be attached to the dust extraction port if required. Follow the manufacturers instructions if such a machine is fitted.

WARNING: Do not use the Dust Bag when cutting metallic materials including wood with nails.

EXTRACTION PORT ADAPTOR TUBE

Use the Adaptor Tube to connect the extraction port of the machine to suitable commercial workshop vacuum extraction equipment (not supplied) which have Ø1-3/16" (30mm) internal bore hoses or inlet ports.

ASSEMBLY SAFETY CHECKS

PART	CONDITION	YES
Slides	Inserted through the bevel neck and connected to the cutting head. Locating lugs successfully deployed.	
Miter Handle Locking Knob	Installed into miter handle / rotary table	
Slide Carriage locking screw	Inserted into the threaded hole in the bevel neck. Anti-vibration spring fitted beneath the locking screw hand knob.	
Power Cable	Routed correctly with cable guide/clamps correctly installed.	
Blade	Blade correctly installed and with the rotation arrows on the blade and on the machine matching. Outer blade flange and arbor bolt and washer correctly fitted.	
Safety Guards	Lower Safety Guard fully operational. Cutting head locks in the upper position with blade covered. Cutting head can only be lowered when Blade Guard Locking Lever is operated.	
Supply	Supply matches specification found on machine Rating Plate. Plug matches power source outlet.	
Mounting	Either: a) Machine permanently sited and bolted to workbench. b) Machine mounted on board which can be clamped to workbench. c) Machine is bolted to a dedicated miter saw Stand.	
Sited	Adequate provision made for the handling of long or irregular shaped work-pieces.	
Environment	Dry, clean and tidy. Temperature conducive to material handling. Lighting adequate. (Double banked if fluorescent lights are used)	

All the Yes Boxes must be ticked before the machine can be used. No tick = No use.

FINAL SAFETY CHECKS

PART	CONDITION	YES
Assembly	Repeat the Assembly Safety Checks.	
Operation	With the machine switched off and disconnected from the mains supply, carry out the following procedures: <ul style="list-style-type: none"> • Set the machine to each of its maximum operational settings in turn. • At each setting lower the cutting head to its lowest position, observing the path of the blade as you do so. • Check that the blade does not interfere or strike any part of the machine, castings or guards as the cutting head is lowered. • Check that when the sliding carriage is employed no contact between the cutting head and the blade and other parts of the machine occurs. • Spin the blade by hand (it is advisable to wear gloves whilst doing this, but not when the saw is being used operationally). • Check that the blade rotates smoothly with no unusual noises, and that there is no contact between the blade and the upper and lower blade guards. • Check that there is no discernible blade 'wobble' in any direction as the blade rotates. 	

All the Yes Boxes must be ticked before the machine can be used. No tick = No use.

EN

FR
(CA)ES
(LA)

MAINTENANCE

Note: Any maintenance must be carried out with the machine switched off and disconnected from the mains/battery power supply.

Check that all safety features and guards operating correctly on a regular basis. Only use this machine if all guards/safety features are fully operational.

All motor bearings in this machine are lubricated for life. No further lubrication is required.

Use a clean, slightly damp cloth to clean the plastic parts of the machine. Do not use solvents or similar products which could damage the plastic parts.

WARNING: Do not attempt to clean by inserting pointed objects through openings in the machines casings etc. The machines air vents should be cleaned using compressed dry air.

Excessive sparking may indicate the presence of dirt in the motor or worn out carbon brushes. If this is suspected have the machine serviced and the brushes replaced by a qualified technician.

(6.4) ENVIRONMENTAL PROTECTION

Waste electrical products should not be disposed of with household waste. Please recycle where facilities exist. Check with your Local Authority or retailer for recycling advice.



SOMMAIRE

Introduction	35	Installation Ou Retrait D'une Lame	56
Garantie	35	Lames pour arbre de 1" (25,4 mm)	57
Pour tous les outils à double isolation	35	Lames pour arbre de 5/8" (16 mm)	57
Étiquettes Et Symboles De Sécurité	35		
Spécifications De La Machine	36	Vérification Et Réglage	57
Usage Prévu De Cet Outil Électrique	37	Angles Du Biseau	57
Usage Proscrit De Cet Outil Électrique	37	Alignement Du Guide De La Machine	58
		La Butée De Profondeur	59
		La Section Du Guide Coulissant Supérieur	59
Mesures De Sécurité	37		
Sécurité Électrique	37	Le Laser	59
Utilisation En Plein Air	37	Sécurité Relative Au Laser	60
Consignes Générales De Sécurité Pour Les Outils Électriques	37	Réglage Du Laser	61
Conseils De Santé	39		
Consignes De Sécurité Spécifiques À La Scie À Onglets	40	Montage Permanent De La Scie À Onglets	61
Sécurité de la lame	41	Utilisation Portable	61
Équipement De Protection Individuel (EPI)	42	Pince De Verrouillage	61
Utilisation En Toute Sécurité	42		
Réaliser Des Découpes Correctement Et En Toute Sécurité	43	Instructions D'utilisation	62
Conseils De Sécurité Supplémentaires	43	Positionnement Du Corps Et De La Main	62
		Interrupteur À Gâchette Marche/Arrêt	63
		Préparation Pour Une Découpe	63
		Tronçonnage	63
Premières Étapes	44	Découpe Coulissante	63
Déballage	44	Découpe À Onglet	64
Articles Compris	45	Découpe En Biseau	64
Présentation De La Machine	46	Découpe Mixte	64
Diagrammes De Montage	48	Découpe Des Moulures De Plafond	64
Diagrammes De Montage De La Scie	50	Découpe D'un Matériau Arqué	65
Diagrammes D'utilisation De La Scie	52	Retrait De Matériau Bloqué	65
		Accessoires Evolution En Option	65
		Extraction Port Tube Adaptor	65
Montage Et Préparation	54		
Outils Nécessaires	54	Entretien	66
Les Différentes Pièces	54	Protection de l'environnement	66
Le Bouton De Verrouillage De L'onglet	54		
Le Collet Du Biseau	54	Vérifications De Sécurité Du Montage	67
Insertion De La Glissière Du Chariot	55	Vérifications De Sécurité Finales	67
Réinitialisation Des Ergots De Positionnement	55		
Fixation De La Tête De Coupe	55		
Pour Insérer Les Extensions De La Table :	55		
Acheminement Du Cordon D'alimentation			
Déverrouillage Et Élévation De La Tête De Coupe	56		

(1.3) IMPORTANT

Veillez lire attentivement l'ensemble de ces consignes de fonctionnement et de sécurité.

Pour votre propre sécurité, si vous avez des doutes concernant un aspect de l'utilisation de cet appareil, veuillez communiquer avec l'assistance technique appropriée dont le numéro se trouve sur le site Web d'Evolution Power Tools.

Nous assurons différentes lignes d'assistance téléphoniques au sein de notre organisation à l'échelle mondiale, mais de l'aide technique est également disponible auprès de votre fournisseur.

W : www.evolutionpowertools.com

C : evolutioninfo@evolutionpowertools.com

(1.4) GARANTIE

Félicitations pour votre achat de an Evolution Power Tools Machine.

Veuillez réaliser l'enregistrement de votre produit « en ligne » comme expliqué dans le dépliant fourni avec cette machine.

Cela vous permettra de valider la période de garantie de la machine à partir du site Web d'Evolution en saisissant vos coordonnées, et garantir ainsi un service rapide si nécessaire. Nous vous remercions sincèrement d'avoir choisi un produit d'Evolution Power Tools.

POUR TOUS LES OUTILS À DOUBLE ISOLATION













1. Pièces de rechange. Ne procéder à l'entretien de l'outil qu'avec des pièces de rechange identiques.

2. Fiches polarisées. Pour réduire le risque de choc électrique, cet équipement est muni d'une fiche polarisée (une des broches est plus large que l'autre). Cette fiche ne s'insère que dans un sens dans une prise polarisée. Si la fiche ne s'insère pas complètement dans la prise, inversez la fiche. Si elle ne s'insère toujours pas, contactez un électricien qualifié pour faire installer une prise compatible. Ne pas changer ou modifier la fiche de quelque façon que ce soit.

(1.8) ÉTIQUETTES ET SYMBOLES DE SÉCURITÉ

AVERTISSEMENT : N'utilisez pas cette machine s'il manque des étiquettes d'avertissement et/ou d'instruction ou si ces étiquettes sont endommagées. Communiquez avec Evolution Power Tools pour le remplacement des étiquettes.

Remarque : Tous les symboles suivants ou certains d'entre eux peuvent apparaître dans le manuel ou sur le produit.

Symbole	Description
V	Volts
A	Ampères
Hz	Hertz
min ⁻¹ (RPM)	Vitesse
~	Courant alternatif
n ₀	Vitesse à vide
	Portez des lunettes de sécurité
	Portez des protections auditives
	Ne pas toucher, N'approchez pas vos mains
	Portez des protections contre la poussière
	Portez des protections pour les mains
	ETL Intertek certification
	Déchets d'équipements électriques et électroniques
	Lisez le manuel
	AVERTISSEMENT :
	Avertissement concernant le laser
	Protection à double isolation
	Fusible

EN

FR
(CA)ES
(LA)

SPÉCIFICATIONS DE LA MACHINE

MACHINE	MÉTRIQUE	IMPÉRIAL
Moteur (120 V ~ 60 Hz)	1800W	15A
Vitesse à vide	2500 min ⁻¹	2500 rpm
Poids (net)	16.38kg	36lb
Diamètre du port à poussières	35mm	1 -3/8 In.
Dimensions de l'outil (H x l x L) (0°/0°) <small>(Remarque : dimensions relevées avec la tête de la scie abaissée.)</small>	360 x 705 x 730mm	14- 3/16 x 27-3/4 x 28-47/64 In.
Longueur du cordon	3m	10ft

CAPACITÉS DE COUPE	MÉTRIQUE	IMPÉRIAL
Plaque en acier doux – Épaisseur max.	6mm	1/4 In.
Structures carrées en acier doux - Épaisseur max. du mur <small>(structure carrée en acier doux 2°)</small>	3mm	1/8 In.
Bois : section max.	300 x 90 mm	11-3/4 x 3-9/16 In.
Taille minimale de la pièce à usiner <small>(Remarque : toute pièce à usiner plus petite que la taille minimale recommandée nécessite d'être davantage maintenue avant d'être découpée.)</small>	L:217 x W:68 x D:3mm	L:8-1/2 x W:2-3/4 x D:1/8 In.

ANGLES DE COUPE MAXIMUM	GAUCHE	DROITE
Onglet	50°	50°
Biseau	0° - 45°	No applicable

ONGLET	BISEAU	LARGEUR MAX.	PROFONDEUR MAX.
0°	0°	300mm (11-13/16 In.)	90mm (3-9/16 In.)
0°	45°	210mm (8-1/4 In.)	90mm (3-9/16 In.)
45°	0°	300mm (11-13/16 In.)	51mm (2 In.)
45°	45°	210mm (8-1/4 In.)	51mm (2 In.)
50°	0°	192mm (7-9/16 In.)	89mm (3-1/2 In.)
50°	45°	192mm (7-9/16 In.)	45mm (1-3/4 In.)

DIMENSIONS DE LA LAME	MÉTRIQUE	IMPÉRIAL
Diamètre	255mm	10 In.
Alésage / Arbre	25.4mm	1 In.
Épaisseur	2mm	0-5/64 In.

LASER	
Catégorie du laser	Catégorie 2
Source du laser	Diode du laser
Puissance de sortie du laser (max.)	≤ 1 mW
Longueur d'onde (Nm)	650

AVERTISSEMENT : L'alimentation électrique lors de la mise en marche du produit risque d'entraîner des chutes de tension qui peuvent avoir une incidence sur les autres équipements (variation de l'éclairage, par exemple). Pour des raisons techniques, ces perturbations ne devraient pas se produire si l'impédance secteur est de $Z_{max} < 0,318 \text{ Ohm}$. Pour de plus amples renseignements, communiquez avec votre fournisseur d'électricité local.

USAGE PRÉVU DE CET OUTIL ÉLECTRIQUE

AVERTISSEMENT : Ce produit est une scie à onglets coulissante multimatériaux conçue pour fonctionner avec des lames Evolution authentiques ayant été testées pour cette machine. Utilisez uniquement des lames conçues pour l'utilisation avec cette machine et/ou spécifiquement recommandées par Evolution Power Tools Ltd.

CETTE MACHINE, LORSQU'ELLE EST ÉQUIPÉE D'UNE LAME APPROPRIÉE, PEUT ÊTRE UTILISÉE POUR DÉCOUPER :

- Bois, produits dérivés du bois (panneaux de fibres de densité moyenne, agglomérés, contreplaqués, lattés, durs, etc.),
- bois avec clous,
- structures carrées en acier doux de 2" avec paroi de 1/4" DB 200-220,
- plaques en acier doux de 1/4" DB 200-22

Remarque : En prenant les précautions nécessaires, il est possible de découper du bois contenant des clous ou des vis en acier non galvanisé en toute sécurité.

Remarque : Not recommended for cutting galvanised materials or wood with embedded galvanised nails.

USAGES PROSCRITS DE CET OUTIL ÉLECTRIQUE

AVERTISSEMENT : Ce produit est une scie à onglets coulissante multimatériaux et doit être utilisé uniquement en tant que tel. Il ne doit en aucun cas être modifié ou utilisé pour alimenter tout autre appareil ou entraîner tout accessoire autre que ceux mentionnés dans le présent manuel d'instructions.

(1.13) **AVERTISSEMENT :** Ce produit n'est pas conçu pour être utilisé par des personnes (y compris les enfants) dont les capacités physiques, sensorielles ou mentales sont réduites, ou dénuées d'expérience ou de connaissances, sauf si elles ont pu bénéficier, par l'intermédiaire d'une personne responsable de leur sécurité et capable d'utiliser la machine en toute sécurité, d'une surveillance ou d'instructions préalables concernant l'utilisation de ce produit.

MESURES DE SÉCURITÉ

(1.14) SÉCURITÉ ÉLECTRIQUE

Cette machine est équipée de la fiche moulée et du cordon d'alimentation qui conviennent au marché désigné.

Si le cordon d'alimentation est endommagé, il doit être remplacé par un cordon spécifique disponible auprès du fabricant ou de son agent de service.

(1.15) UTILISATION À L'EXTÉRIEUR

AVERTISSEMENT : À des fins de sécurité personnelle, si vous utilisez cet outil à l'extérieur, ne l'exposez pas à la pluie et ne l'utilisez pas dans des lieux humides.

Ne placez pas l'outil sur des surfaces humides. Utilisez un établi sec et propre, si possible.

Pour une protection supplémentaire, utilisez un dispositif de courant différentiel résiduel (DCR) qui interrompra l'alimentation si le courant de fuite vers la terre excède 30 mA pendant 30 ms.

Vérifiez toujours le bon fonctionnement du dispositif différentiel résiduel (DCR) avant d'utiliser la machine.

Si vous devez utiliser une rallonge, celle-ci doit convenir à une utilisation à l'extérieur et cette mention doit figurer sur l'étiquette.

Les instructions du fabricant doivent être respectées lors de l'utilisation d'une rallonge.

(2.1) CONSIGNES GÉNÉRALES DE SÉCURITÉ POUR LES OUTILS ÉLECTRIQUES

AVERTISSEMENT : Lorsque vous utilisez des outils électriques, vous devez toujours prendre les précautions élémentaires de sécurité suivantes afin de réduire le risque d'incendie, d'électrocution et de blessures.

Remarque : Cet outil électrique ne doit pas être utilisé de manière continue pendant une période prolongée.

AVERTISSEMENT : Lisez toutes les consignes de sécurité avant de tenter d'utiliser ce produit et conservez ces instructions.

Le non-respect des avertissements et des instructions peut causer des électrocutions, des incendies et/ou des blessures graves.

EN

FR
(CA)ES
(LA)

CONSERVEZ TOUS LES AVERTISSEMENTS DE SÉCURITÉ ET TOUTES LES INSTRUCTIONS POUR CONSULTATION ULTÉRIEURE

Le terme « outil électrique » dans les avertissements fait référence aux outils électriques fonctionnant à l'aide du réseau d'alimentation (avec fil) ou à l'aide d'un bloc-piles (sans fil).

(2.2) 1) Avertissements généraux de sécurité des outils électriques [sécurité de l'aire de travail]

a) L'espace de travail doit être propre et suffisamment éclairé.

Les espaces sombres et encombrés sont propices aux accidents.

b) Ne mettez pas en marche votre outil électrique dans un environnement explosif, ou en présence de liquide inflammable, de gaz ou de poussière. Les outils électriques produisent des étincelles qui peuvent enflammer la poussière ou les vapeurs.

c) Tenez les enfants et les autres personnes présentes éloignés lorsque vous utilisez un outil électrique. Les distractions peuvent causer une perte de contrôle.

d) N'utilisez pas cette machine dans une pièce fermée.

(2.3) 2) Avertissements généraux de sécurité des outils électriques [sécurité électrique]

a) Les fiches des outils électriques doivent correspondre à la prise utilisée.

Ne modifiez jamais la fiche, de quelque façon que ce soit.

N'utilisez jamais d'adaptateurs de fiche avec des outils électriques mis à la terre.

Les fiches et les prises non modifiées réduisent le risque d'électrocution.

b) Évitez tout contact du corps avec des surfaces mises à la terre, telles que tuyaux, radiateurs, cuisinières et réfrigérateurs. Le risque d'électrocution est accru si votre corps est mis à la terre.

c) N'exposez pas les outils électriques ni à la pluie ni à l'humidité. La pénétration d'eau dans ces outils accroît le risque d'électrocution.

d) Ne maltraitez pas le cordon d'alimentation. N'utilisez jamais le cordon d'alimentation pour transporter l'outil et ne débranchez jamais l'appareil en tirant

sur le cordon. Gardez le cordon à l'écart de la chaleur, de l'huile, des objets tranchants et des pièces en mouvement. Un cordon

endommagé ou emmêlé accroît le risque de décharge électrique. Lors de l'utilisation d'un outil électrique en extérieur, utilisez une rallonge spécialement conçue à cet effet.

L'utilisation d'un cordon conçu pour l'usage extérieur réduit le risque d'électrocution.

e) Si le fonctionnement de l'outil électrique dans des endroits humides est inévitable, utilisez une prise protégée par un dispositif de courant différentiel résiduel (DCR).

L'utilisation d'un dispositif de courant différentiel résiduel (DCR) réduit le risque d'électrocution.

(2.4) 3) Avertissements généraux de sécurité des outils électriques [sécurité personnelle].

a) Restez attentif, prêtez attention au travail que vous êtes en train d'effectuer et faites preuve de bon sens lors de l'utilisation de tout outil électrique.

N'utilisez pas d'outil électrique lorsque vous êtes fatigué ou sous l'influence de l'alcool, de drogues ou de médicaments.

Un moment d'inattention pendant l'utilisation d'un outil électrique peut entraîner des blessures graves.

b) Utilisez un équipement de protection individuel. Portez toujours une protection oculaire pour éviter toute blessure découlant d'étincelles ou de copeaux.

L'équipement de sécurité, tel qu'un masque filtrant, des chaussures de sécurité, un casque ou une protection auditive, utilisé dans des conditions appropriées réduira le risque de blessures.

c) Prévenez les démarrages impromptus. Assurez-vous que l'interrupteur est en position d'arrêt avant de brancher l'outil à une prise et/ou un bloc-piles, de ramasser ou de transporter l'outil.

Portez un outil avec le doigt sur son interrupteur ou branchez un outil dont l'interrupteur est en position de marche peut causer un accident

d) Retirez les clés de réglage ou les clés à écrous avant de mettre l'outil en marche.

Un outil ou une clé laissé sur une pièce rotative d'un outil électrique pourrait causer de graves dommages corporels.

e) Ne travaillez pas hors de portée. Gardez un bon appui et un bon équilibre en tout temps. Ceci permettra de mieux contrôler l'outil en cas

de situation imprévue.

f) Portez une tenue appropriée.

Ne portez ni

vêtements amples, ni bijoux.

Gardez les cheveux, les vêtements et les gants à l'écart des pièces en mouvement.

Les vêtements amples, les bijoux et les cheveux longs peuvent se prendre dans les pièces en mouvement.

g) Si les outils sont équipés de dispositifs de dépoussiérage, assurez-vous qu'ils sont connectés et correctement utilisés.

L'usage de ces dispositifs de collecte des poussières peut réduire

les dangers présentés par la poussière.

h) Lors de la découpe du métal, portez des gants avant toute manipulation afin d'éviter toute brûlure due au métal chaud.

(2.5) 4) Avertissements généraux de sécurité des outils électriques [utilisation et entretien des outils électriques].

a) Ne forcez pas l'outil électrique.

Utilisez l'outil approprié pour le travail.

Un outil électrique approprié exécutera mieux le travail et de façon moins dangereuse.

b) N'utilisez pas l'outil électrique si l'interrupteur ne permet pas de le mettre en marche ou de l'arrêter. Tout outil électrique qui ne peut pas être contrôlé par son interrupteur est dangereux et doit être réparé.

c) Débranchez l'outil de sa source électrique et/ ou de son bloc-piles avant d'effectuer des réglages, de changer les accessoires ou de ranger l'outil.

Ces mesures de sécurité préventives réduisent les risques de démarrage accidentel de l'outil.

d) Lorsque vous avez fini de vous en servir, rangez les outils électriques hors de portée des enfants et empêchez les personnes qui ne connaissent pas l'outil électrique ou les présentes instructions de l'utiliser. Les outils électriques sont dangereux lorsqu'ils sont utilisés par des personnes non initiées.

e) Entretenez les outils électriques.

Vérifiez qu'aucune pièce mobile n'est mal alignée ou bloquée, qu'aucune pièce n'est brisée et assurez-vous qu'aucun autre problème risque d'affecter le bon fonctionnement de l'outil.

En cas de dommages, faites réparer l'outil avant de l'utiliser de nouveau.

Beaucoup d'accidents sont causés par des outils électriques mal entretenus.

f) Gardez les outils de coupe bien affûtés et propres.

Des outils correctement entretenus et dont les tranchants sont bien affûtés risquent moins de se bloquer et sont plus faciles à contrôler.

g) Utilisez l'outil, les accessoires et les embouts, etc., conformément à ces instructions pour les applications pour lesquelles ils sont conçus, en tenant compte des conditions et du type de travail à exécuter.

L'usage d'un outil électrique pour des applications pour lesquelles il n'est pas conçu peut être dangereux.

h) Faites en sorte que les poignées et les surfaces de prises soient toujours sèches, propres et dénuées d'huile ou de graisse. Des poignées ou des surfaces de prises glissantes ne permettent pas la manipulation et le contrôle de l'outil en toute sécurité lors de situations imprévues.

(2.6) 5) Avertissements généraux de sécurité des outils électriques [réparation] a) Les réparations doivent être confiées à un technicien qualifié, utilisant exclusivement des pièces identiques à celles d'origine.

Ceci assurera le maintien de la sécurité de l'appareil. Si le cordon d'alimentation de cet outil électrique est endommagé, vous devez le remplacer par un cordon d'alimentation spécialement conçu à cet effet disponible auprès du service de réparation.

(2.7) CONSEILS DE SANTÉ

AVERTISSEMENT : Si vous soupçonnez que la peinture des surfaces de votre maison contient du plomb, demandez les conseils d'un professionnel.

Les peintures au plomb doivent être retirées uniquement par un professionnel. Vous ne devez pas tenter de les retirer vous-même.

Une fois que la poussière s'est déposée sur les surfaces, un contact entre la main et la bouche peut donner lieu à l'ingestion de plomb.

L'exposition au plomb, même en faible quantité, est susceptible de provoquer des lésions irréversibles du cerveau ou du système nerveux. Les jeunes enfants et les enfants à naître sont particulièrement vulnérables.

EN

FR
(CA)ES
(LA)

(2.8) AVERTISSEMENT : Certains produits en bois ou dérivés du bois, surtout les MDF (panneaux de fibres à densité moyenne), peuvent générer de la poussière qui risque de s'avérer dangereuse pour votre santé. Nous vous recommandons d'utiliser un masque pour le visage homologué avec des filtres remplaçables lorsque vous utilisez la machine, en plus du dispositif d'aspiration des poussières.

(3.5) CONSIGNES DE SÉCURITÉ SPÉCIFIQUES À LA SCIE À ONGLETS

- **N'utilisez aucune lame fabriquée à partir d'acier à coupe rapide.**
- **Utilisez la scie uniquement si les carters sont en bon état de fonctionnement, correctement entretenus et positionnés.**
- **Bloquez toujours les pièces à usiner sur la table de travail à l'aide d'une pince.**

a) Les scies à onglets sont conçues pour découper du bois ou des produits dérivés du bois. Elles ne doivent pas être utilisées avec des lames de découpes circulaires abrasives pour découper des métaux ferreux comme des barres, tiges, clous, etc. Les poussières abrasives engendrent la formation de pièces mobiles susceptibles d'enrayer le carter inférieur. Les étincelles produites par une découpe abrasive brûleront le carter inférieur, l'encart de trait de scie et autres pièces en plastique.

b) Si possible, utilisez des pinces pour maintenir la pièce à usiner. Si vous maintenez la pièce à usiner à la main, laissez toujours au moins 100 mm entre votre main et chaque côté de la lame de la scie. **N'utilisez pas cette scie pour découper des pièces trop petites pour être maintenues en toute sécurité par une pince ou à la main.** Si votre main est trop proche de la lame de la scie, le risque de blessure lié au contact avec la lame augmente.

c) La pièce à usiner doit être immobile et maintenue par une pince ou maintenue à la fois par le guide et la table. **Ne coupez pas la pièce à usiner ou ne l'alimentez pas dans la scie « à main levée » pour quelque raison que ce soit.**

Les pièces à usiner non maintenues ou mobiles risquent d'être projetées à grande vitesse et d'entraîner des blessures.

d) Poussez la scie dans la pièce à usiner. Ne tirez pas la scie dans la pièce à usiner. Pour réaliser une découpe, levez la tête de la scie et tirez-la par-dessus la pièce à usiner sans la découper, démarrez le moteur, abaissez la tête de la scie et poussez la scie dans la pièce à usiner.

Réaliser une découpe en tirant la scie risque d'entraîner le passage de la lame sur la surface de la pièce à usiner et de projeter l'assemblage de la lame violemment sur l'opérateur.

Remarque: L'avertissement ci-dessus ne concerne pas les scies à onglets à bras pivotant simple.

e) Ne placez jamais votre main sur la ligne de découpe prévue, devant ou derrière la lame de la scie. Le maintien de la pièce à usiner à « mains croisées » (en tenant la pièce à usiner à droite de la lame de la scie avec votre main gauche ou vice versa) est dangereux.

f) N'approchez pas votre main à plus de 100 mm de l'arrière du guide et de chaque côté de la lame de la scie lorsqu'elle tourne dans le but d'éliminer les chutes de bois ou pour toute autre raison. Cette proximité entre votre main et la lame tournante peut ne pas sembler évidente et vous risquez de vous blesser gravement.

g) Vérifiez votre pièce à usiner avant de la découper. Si la pièce à usiner est arquée ou déformée, insérez-la dans une pince de sorte que la face arquée extérieure soit en face du guide. Assurez-vous toujours de l'absence d'espace entre la pièce à usiner, le guide et la table le long de la ligne de coupe.

Les pièces à usiner tordues ou déformées risquent de tourner ou de bouger et de bloquer la lame tournante de la scie lors de la découpe. La pièce à usiner ne doit pas contenir de clous ou d'objets étrangers.

h) N'utilisez pas la scie tant que des outils ou des chutes de bois (etc.) se trouvent sur la table, à l'exception de la pièce à usiner. Les petits débris ou les pièces mobiles de bois ou autres objets en contact avec la lame tournante risquent d'être projetés à grande vitesse.

i) Coupez uniquement une pièce à usiner

à la fois. Il n'est pas possible de maintenir ou d'attacher plusieurs pièces à usiner empilées en toute sécurité et la lame risquerait de se bloquer ou de bouger lors de la découpe.

j) Assurez-vous que la scie à onglets est montée ou placée sur une surface ferme et à niveau avant toute utilisation. Une surface ferme et à niveau diminue le risque d'instabilité de la scie à onglets.

k) Planifiez votre travail.

À chaque changement de réglage du biseau ou de l'angle de l'onglet, assurez-vous que le guide réglable est correctement positionné pour maintenir la pièce à usiner et ne gêne pas la lame ou le système de carter. Avant de mettre l'outil en marche et de placer la pièce à usiner sur la table, déplacez la lame de la scie pour réaliser une simulation de coupe complète pour vérifier qu'il n'existe aucune interférence ou aucun danger lié au guide de coupe.

Remarque : L'expression « biseau ou » ne s'applique pas aux scies ne disposant pas de la possibilité de régler le biseau.

l) Si vous découpez une pièce à usiner plus large ou plus longue que la surface de la table, équipez-vous d'un dispositif de maintien adapté comme une rallonge de table ou des tréteaux, etc. Les pièces à usiner plus longues ou plus larges que la table de scie à onglets risquent de basculer si elles ne sont pas maintenues de manière adéquate.

Si la pièce à usiner ou à découper bascule, elle risque de soulever le carter inférieur ou d'être projetée par la lame tournante.

m) Ne demandez pas à une autre personne de se substituer à une rallonge de table pour mieux maintenir la pièce. Si la pièce à usiner n'est pas maintenue en toute stabilité, la lame risque de se bloquer et la pièce à usiner risque de bouger lors de la coupe et de vous entraîner vous et la personne qui vous aide en direction de la lame tournante.

n) La pièce à découper ne doit pas être bloquée ou pressée contre la lame tournante de la scie par quelque moyen que ce soit.

Si elle est confinée (en utilisant des butées de longueur, par exemple), la pièce à découper risque de se coincer contre la lame et d'être projetée violemment.

o) Utilisez toujours une pince ou un système

de fixation conçu pour maintenir les matériaux ronds comme les tiges ou les tubes de façon adéquate. Les tiges ont tendance à rouler lors de la découpe, forçant la lame à « mordre » et à attirer la pièce et vos mains en direction de la lame.

p) Attendez que la lame atteigne sa vitesse maximale avant de la mettre en contact avec la pièce à usiner. Cela réduira le risque de projection de la pièce à usiner.

q) Si la pièce à usiner ou la lame se bloque, éteignez la scie à onglets.

Attendez que toutes les pièces mobiles s'arrêtent et débranchez la prise de l'alimentation électrique et/ou retirez le bloc-piles. Procédez ensuite au déblocage du matériau bloqué.

Le fait de continuer à scier une pièce à usiner bloquée risque d'entraîner une perte de contrôle ou d'endommager la scie à onglets.

r) À la fin de la découpe, relâchez l'interrupteur, abaissez la tête de la scie et attendez que la lame s'arrête avant de retirer la pièce découpée. Il est dangereux d'approcher vos mains de la lame qui continue à tourner

s) Maintenez fermement la poignée lors de la réalisation d'une coupe incomplète ou lorsque vous relâchez l'interrupteur avant que la tête de la scie ne se soit complètement abaissée. Le processus de freinage de la scie risque d'entraîner l'abaissement soudain de la tête de la scie et de vous blesser.

Remarque: L'avertissement ci-dessus s'applique uniquement aux scies à onglets équipées d'un système de freinage.

SÉCURITÉ DE LA LAME

AVERTISSEMENT : Les lames de scie en rotations sont extrêmement dangereuses et vous exposent à un risque de blessures graves ou d'amputation. N'approchez jamais vos doigts et vos mains à moins de 150 mm (6 pouces) de la lame en toutes circonstances. N'essayez jamais d'extraire un matériau scié avant que la tête de coupe soit en position levée, que le carter soit complètement fermé et que la lame de la scie ait cessé de tourner. Utilisez uniquement des lames de scie recommandées par le fabricant, comme indiqué dans ce manuel et conformes aux exigences de la norme EN 847-1.

EN

FR
(CA)ES
(LA)

- N'utilisez que des lames Evolution adaptées à cette machine.
- N'utilisez pas de lames de scie endommagées ou déformées, elles risqueraient de se briser et d'entraîner des blessures graves pour l'opérateur ou les personnes à proximité.
- Si la plaque amovible est endommagée ou usée, vous devez la remplacer par un modèle identique disponible auprès du fabricant.

(3.6) ÉQUIPEMENT DE PROTECTION INDIVIDUEL (EPI)

Portez des protections auditives afin de diminuer le risque de perte auditive liée au bruit. Portez des protections oculaires afin d'éviter la possibilité de perdre la vision à cause d'éjection de copeaux.

Nous vous conseillons également de porter une protection respiratoire : certains produits en bois ou dérivés du bois, surtout les MDF (panneaux de fibres à densité moyenne), peuvent générer de la poussière qui risque de s'avérer dangereuse pour votre santé.

Nous vous recommandons d'utiliser un masque pour le visage homologué avec des filtres remplaçables lorsque vous utilisez la machine, en plus du dispositif d'aspiration des poussières. Portez des gants lors de la manipulation de lames ou de matériaux rugueux. Portez des gants résistants à la chaleur lors de la manipulation de matériaux métalliques susceptibles de chauffer. Nous vous recommandons de transporter les lames de scie dans un étui à chaque fois que c'est possible. Nous déconseillons le port de gants lors de l'utilisation de la scie à onglets.

(3.7) UTILISATION EN TOUTE SÉCURITÉ

Assurez-vous toujours d'avoir choisi une lame de scie adaptée au matériau à découper. N'utilisez pas cette scie à onglets pour découper des matériaux autres que ceux mentionnés dans ce manuel d'instructions.

Lors du transport d'une scie à onglets, assurez-vous que la tête de coupe est verrouillée en position basse à un angle de 90° (s'il s'agit d'une scie à onglets coulissante, assurez-vous que les barres coulissantes sont verrouillées).

Soulevez la machine en attrapant les côtés extérieurs de la base à deux mains (s'il s'agit d'une scie à onglets coulissante, transportez-la à l'aide des poignées fournies).

Vous ne devez en aucun cas soulever la machine ou la transporter à l'aide du carter rétractable ou toute autre pièce du mécanisme de fonctionnement.

Les personnes à proximité et vos collègues doivent rester à une distance sûre de la scie. Dans certains cas, les débris provenant de la découpe risquent d'être éjectés violemment de la machine, entraînant un risque pour la sécurité des personnes se trouvant à proximité.

Avant chaque utilisation, vérifiez le fonctionnement du carter rétractable et de son mécanisme de fonctionnement : vérifiez l'absence de dommage et le bon fonctionnement de l'ensemble des pièces mobiles. L'établi et le sol ne doivent comporter aucun débris, y compris la poussière, les copeaux et les chutes de bois. Vérifiez toujours que la vitesse indiquée sur la lame de la scie est au moins égale à la vitesse à vide indiquée sur la scie à onglets. Vous ne devez en aucun cas utiliser une lame indiquant une vitesse inférieure à la vitesse à vide indiquée sur la scie à onglets.

Lorsque vous devez utiliser une entretoise ou des anneaux réducteurs, vérifiez que ces pièces sont adaptées à la tâche prévue et utilisez-les uniquement comme recommandé par le fabricant.

Si la scie à onglets est équipée d'un laser, ne le remplacez pas par un modèle de type différent. Si le laser ne fonctionne plus, vous devez le faire réparer ou remplacer par le fabricant ou un agent autorisé.

La lame de la scie doit être remplacée uniquement en suivant la procédure détaillée dans ce manuel d'instructions.

N'essayez jamais d'extraire des chutes ou toute autre partie de la pièce à usiner avant que la tête de coupe soit en position levée, que le carter soit complètement fermé et que la lame de la scie ait cessé de tourner.

(3.8) RÉALISER DES DÉCOUPES CORRECTEMENT ET EN TOUTE SÉCURITÉ

Fixez toujours la pièce à usiner sur la table à scier à l'aide d'une pince, à chaque fois que c'est possible.

Avant chaque utilisation, vérifiez que la scie à onglets est montée dans une position stable.

Si besoin, vous pouvez monter la scie à onglets sur une base ou un établi en bois, ou la fixer à un support pour scie à onglets comme indiqué dans ce manuel d'instructions.

Les pièces à usiner longues doivent être soutenues par les supports fournis ou par des supports supplémentaires.

(2.8) AVERTISSEMENT : L'utilisation de toute scie à onglets peut résulter en projection de corps étrangers vers vos yeux, risquant de les endommager gravement. Avant de commencer à utiliser l'outil électrique, portez constamment des lunettes de protection munies d'écrans latéraux ou un masque facial intégral si nécessaire.

AVERTISSEMENT : S'il manque des pièces, n'utilisez pas la scie à onglets jusqu'à ce que les pièces manquantes soient remplacées.

(3.9) CONSEILS DE SÉCURITÉ SUPPLÉMENTAIRES

AVERTISSEMENT : Lorsque vous utilisez des outils électriques, vous devez toujours prendre les précautions élémentaires de sécurité suivantes afin de réduire le risque d'incendie, d'électrocution et de blessures.

Lisez toutes les instructions avant de tenter d'utiliser ce produit et conservez ces instructions

Conseils de sécurité :

- Bien que compacte, cette scie à onglets est lourde. Pour réduire le risque de blessures au dos, demandez à une personne compétente de vous aider à chaque fois que vous devez porter la scie.
- Tenez l'outil près de votre corps lorsque vous

le soulevez. Pliez les genoux de manière à le soulever avec les jambes et non avec le dos. Soulevez la scie à onglets à l'aide de la poignée de découpe située sur la tête de la scie et la grande poignée orange située à l'arrière de la glissière du chariot.

- Ne portez jamais la scie à onglets par son cordon d'alimentation. Le transport de la scie à onglets par son cordon d'alimentation peut détériorer l'isolation ou les raccordements de cordons et provoquer une électrocution ou un incendie.
- Avant de déplacer la scie à onglets, serrez les vis de blocage de l'onglet et du biseau ainsi que la vis de blocage du chariot afin d'éviter tout mouvement soudain. Verrouillez la tête de coupe le plus bas possible. Veillez à ce que la broche de fixation de la tête de coupe soit complètement enclenchée dans sa douille.

AVERTISSEMENT : Ne vous servez pas du carter de lame comme d'un « point de levage ». Le cordon d'alimentation doit être retiré de l'alimentation électrique avant d'essayer de déplacer la machine.

- Verrouillez la tête de coupe en position basse à l'aide de la broche de verrouillage de la tête de coupe.
- Desserrez la vis de blocage de l'angle de l'onglet. Faites pivoter la table vers l'une de ses configurations maximales.
- Verrouillez la table en utilisant la vis de blocage.
- Enroulez le câble autour du guide-câble.

AVERTISSEMENTS SUPPLÉMENTAIRES

1. Laissez les carters en place et gardez-les en bon état.

2. Retirez les clavettes et les clés à molette. Prenez l'habitude de vérifier que les clavettes et les clés à molette ont été retirées de l'outil avant de l'allumer.

3. Gardez l'espace de travail propre. Les espaces et les établis encombrés risquent d'entraîner des accidents.

4. N'utilisez pas l'outil dans un environnement dangereux. N'utilisez jamais un outil électrique dans un endroit humide ou mouillé et ne l'exposez pas à la pluie. L'espace

EN

FR
(CA)ES
(LA)

de travail doit être suffisamment éclairé.

5. Ne laissez pas les enfants s'approcher de l'appareil. Tous les visiteurs doivent se tenir à bonne distance de la zone de travail.

6. Afin d'assurer la sécurité des enfants, équipez l'atelier de verrous et d'interrupteurs généraux ou dissimulez les clés de contact.

7. Ne forcez pas l'outil. Il exécutera un meilleur travail de façon moins dangereuse s'il est utilisé dans les limites prévues.

8. Utilisez le bon outil. Ne forcez pas l'outil ou ses accessoires à effectuer une tâche à laquelle ils ne conviennent pas.

9. Utilisez les bonnes rallonges. Veillez à ce que votre rallonge soit en bon état. Lorsque vous utilisez une rallonge, veillez à en choisir une ayant un calibre adapté au transport du courant nécessaire à votre outil. Une rallonge d'un calibre insuffisant provoquera une chute de tension, qui entraînera à son tour une perte de puissance et une surchauffe. Le tableau qui figure sur la page suivante liste le bon calibre à utiliser en fonction de la longueur de la rallonge et de l'ampérage. En cas de doute, choisissez le calibre supérieur suivant. Plus le calibre est bas, plus la rallonge est résistante.

10. Portez une tenue adaptée et ne portez pas de vêtements amples, gants, cravates, bagues, bracelets ou autres bijoux qui risqueraient de se coincer dans les pièces mobiles. Le port de chaussures antidérapantes est recommandé. Portez un couvre-chef recouvrant des cheveux longs.

11. Utilisez toujours des lunettes de sécurité. Utilisez également un masque facial ou antipoussières si les découpes génèrent de la poussière. Des lunettes de vue normales ne sont pourvues que de verres résistants aux impacts; il ne s'agit donc pas de lunettes de sécurité.

12. Sécurisez votre pièce. Dans la mesure du possible, utilisez des pinces ou un étau pour maintenir la pièce. Cette pratique est moins risquée et vos deux mains restent libres pour utiliser l'outil.

13. Ne vous penchez pas trop. Gardez un bon appui et un bon équilibre à tout moment.

14. Entretenez soigneusement l'outil. Nettoyez et affûtez régulièrement les outils pour une utilisation sûre et optimale. Suivez

les instructions sur la lubrification et le changement d'accessoires.

15. Débranchez les outils avant de les entretenir ou de changer des accessoires comme les lames, les embouts, les fraises, etc.

16. Réduisez le risque de démarrage imprévu. Veillez à ce que l'interrupteur soit sur la position arrêt avant le branchement.

17. Utilisez les accessoires recommandés. Les accessoires recommandés figurent dans le manuel d'utilisation. L'utilisation d'accessoires inappropriés risque d'entraîner des blessures.

18. Ne montez jamais sur l'outil. Un basculement de l'outil ou le contact accidentel avec l'accessoire de coupe peut entraîner des blessures graves.

19. Vérifiez l'état des pièces. Avant d'utiliser l'outil, contrôlez minutieusement tous carters ou autres pièces endommagés et assurez-vous que l'outil fonctionnera correctement et remplira sa fonction initiale. Vérifiez l'alignement et la fixation des pièces mobiles, la rupture des pièces, le montage et tout autre problème qui risquerait de nuire à son fonctionnement. Tous carters ou autres pièces endommagés doivent être correctement réparés ou remplacés.

20. Sens de coupe. La pièce à couper ne doit être engagée que contre le sens de rotation de la lame.

21. Ne laissez jamais un outil en marche sans surveillance. Éteignez l'appareil. Ne lâchez pas l'outil avant qu'il ne se soit complètement arrêté.

(4.1) PREMIÈRES ÉTAPES - DÉBALLAGE

Mise en garde : Cet emballage contient des objets tranchants. Faites attention lors du déballage. Cette machine peut nécessiter deux personnes pour la soulever, l'assembler et la déplacer. Retirez la machine et les accessoires fournis de l'emballage.

Vérifiez soigneusement que la machine est en bonne condition et que vous disposez de tous les accessoires indiqués dans ce manuel. Assurez-vous que tous les accessoires sont complets.

S'il manque une ou plusieurs pièces, renvoyez la machine et ses accessoires dans leur emballage d'origine au revendeur. Ne jetez pas l'emballage.

Conservez-le en bon état tout au long de la période de garantie. Jetez l'emballage d'une manière responsable pour l'environnement. Recyclez-le si possible. Ne laissez pas les enfants jouer avec des sacs en plastique vides, en raison du risque de suffocation.

(4.2) ARTICLES FOURNIS

Product Code	052-0004
Plateau rotatif et collet	✓
Tête de coupe	✓
Glissières du chariot	✓
Bouton de verrouillage de l'onglet	✓
Guide/pince du cordon d'alimentation	✓
Extensions de la table de la machine	✓
Clé hexagonale double embout (M6 et M5)	✓
Vis autotaraudeuse à tête cylindrique	✓
Vis à tête creuse	✓
Composant du serre-câble	✓
Protège-objectif laser	✓
Pince pour câble double embout	✓
Sac de collecte de poussière	✓
Pince de verrouillage 3 pièces	✓
Lame 24 dents 10"	✓

EN

FR
(CA)ES
(LA)

PRÉSENTATION DE LA MACHINE

Illustration : R255SM5

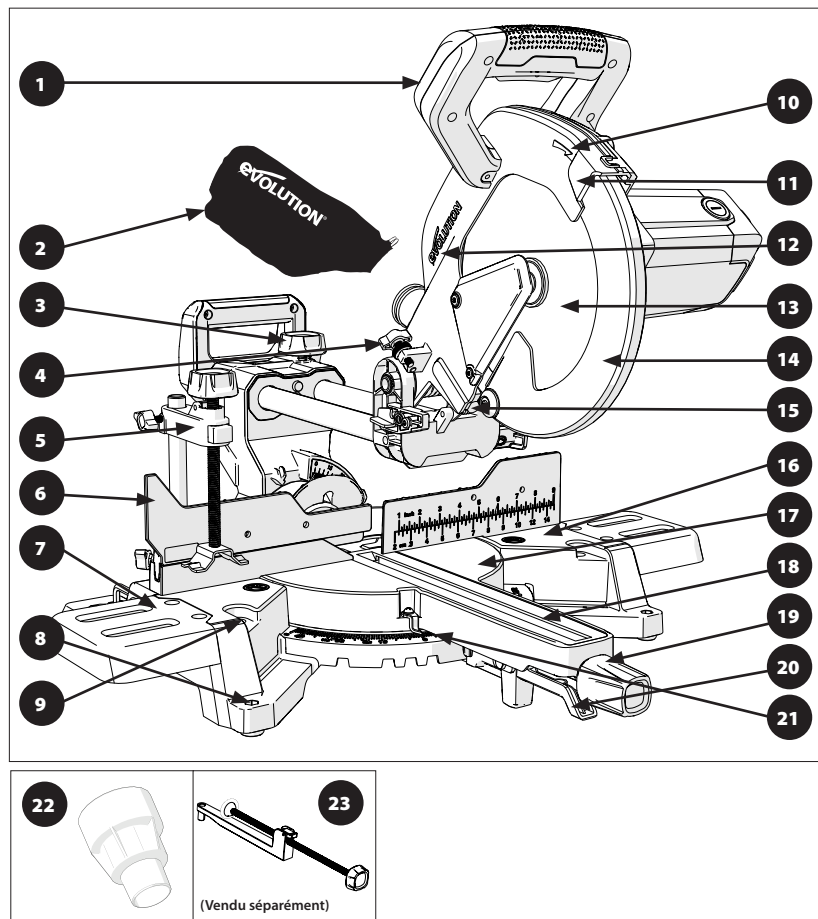

- | | |
|---|--|
| 1. Poignée De Découpe | 11. Carter De Lame Supérieur |
| 2. Sac À Poussière* | 12. Tête De Coupe |
| 3. Vis De Blocage De La Glissière | 13. Lame |
| 4. Jauge De Profondeur | 14. Carter De Lame Inférieur |
| 5. Pince De Verrouillage 3 Pièces | 15. Guide laser |
| 6. Guide Coulissant | 16. Haut De La Table |
| 7. Extensions De La Table De La Machine | 17. Plateau Rotatif |
| 8. Trou De Montage (X4) | 18. Plaque Amovible |
| 9. Trous De Montage De La Pince Avant | 19. Bouton De Verrouillage De La Poignée De L'onglet |
| 10. Flèche D'indication De La Rotation De La Lame | |

Illustration : R255SMS

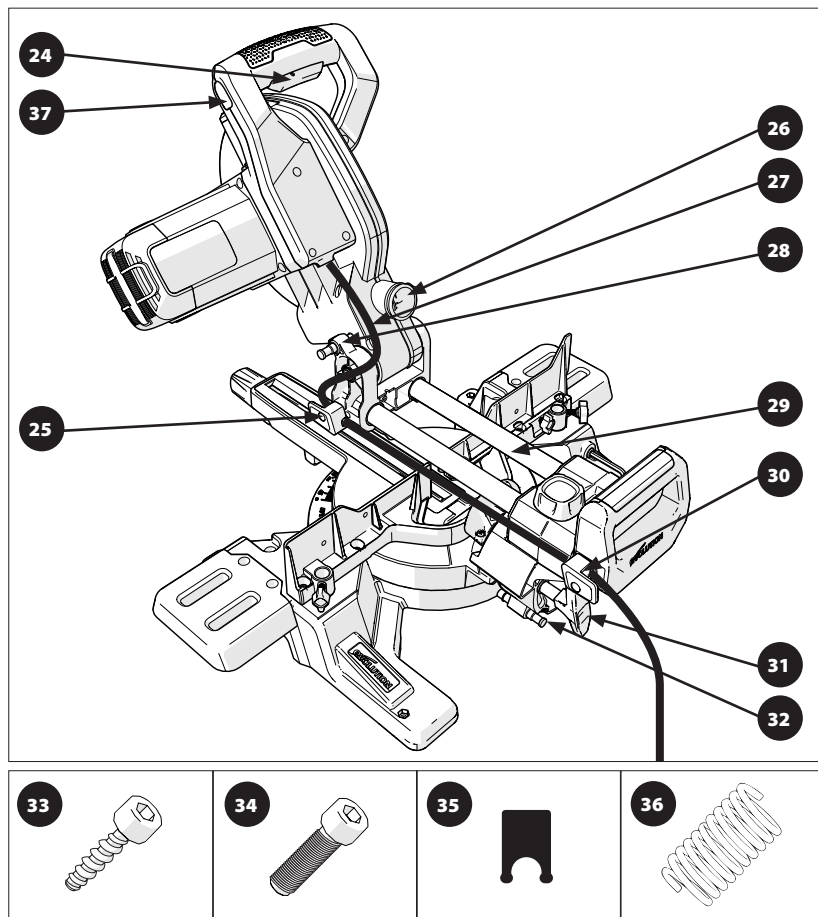

- | | |
|---|--|
| 20. Levier De Verrouillage De La Butée Positive | 30. Guide câble arrière |
| 21. Graduation De L'angle De L'onglet | 31. Poignée De Verrouillage Du Biseau |
| 22. Port D'aspiration Des Poussières | 32. Broche Du Biseau À 33,9° |
| 23. Pince Avant | 33. Vis Autotaraudeuse À Tête Cylindrique M4 x1 |
| 24. Interrupteur À Gâchette Marche/Arrêt | 34. Vis À Tête Creuse M4 x4 |
| 25. Guide-câble avant | 35. Composant Du Serre-Câble
(Monté Sur Le Serre-Câble Du Guide) |
| 26. Orifice d'extraction des poussières | 36. Ressort Antivibrations
(Monté Sur Le Dispositif Antivibrations) |
| 27. Cordon | 37. Interrupteur marche/arrêt du guide laser |
| 28. Broche De Verrouillage
De La Tête De Coupe | |
| 29. Chariot De La Glissière Arrière | |

EN

FR
(CA)ES
(LA)

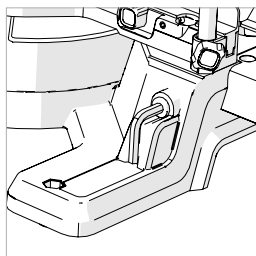

Fig. 1

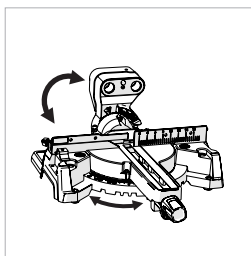

Fig. 2

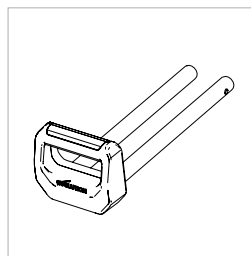

Fig. 3

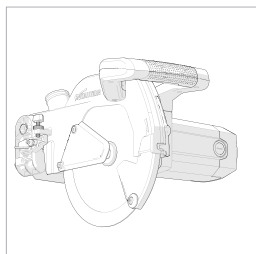

Fig. 4

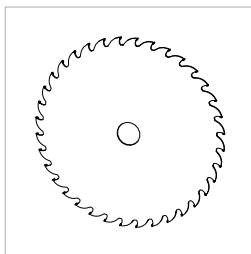

Fig. 5

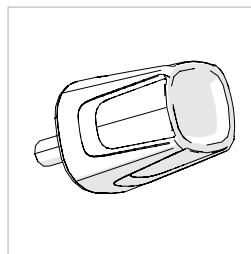

Fig. 6

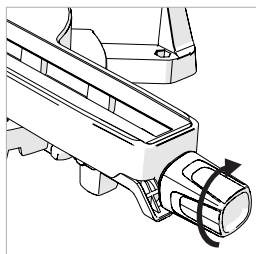

Fig. 7

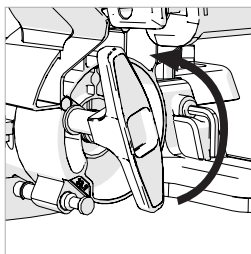

Fig. 8

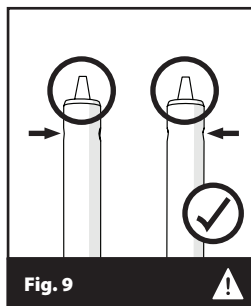

Fig. 9

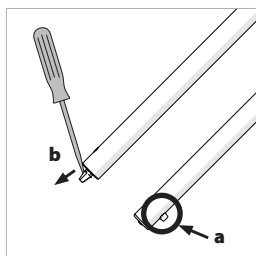

Fig. 10

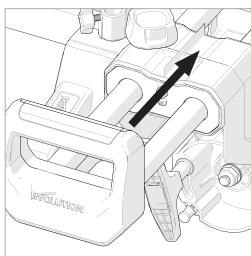

Fig. 11

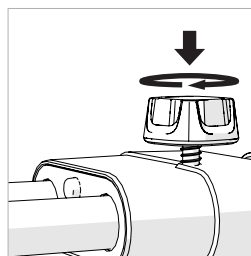

Fig. 12

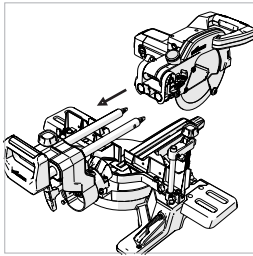

Fig. 13a

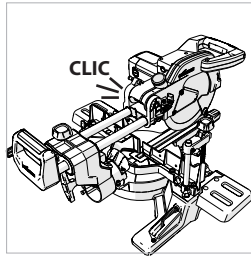

Fig. 13b

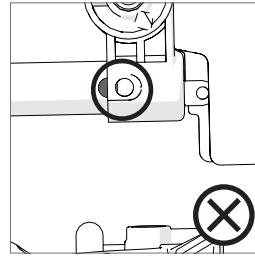

Fig. 14a

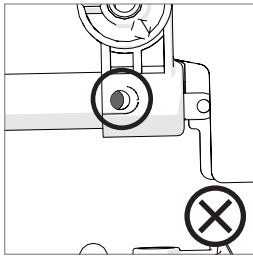

Fig. 14b

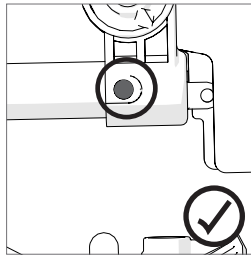

Fig. 14c

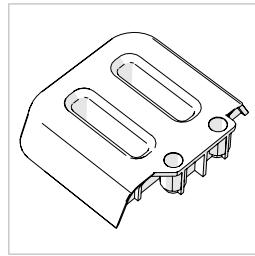

Fig. 15

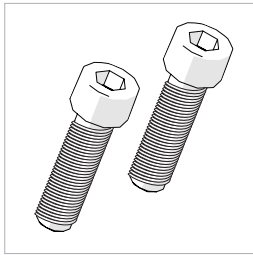

Fig. 16

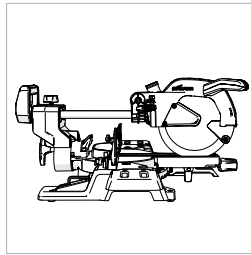

Fig. 17

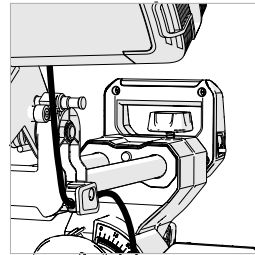

Fig. 18

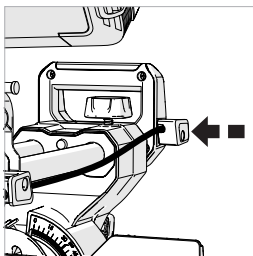

Fig. 19

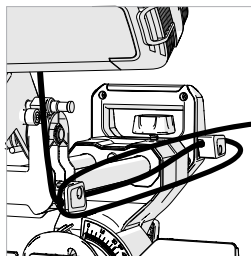

Fig. 20

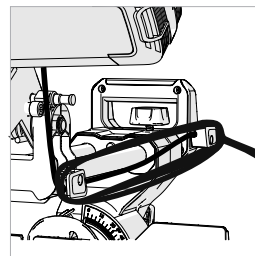

Fig. 21

EN

FR
(CA)

ES
(LA)

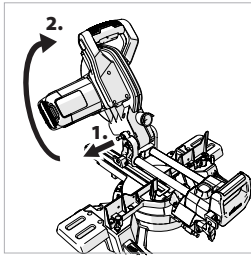

Fig. 22

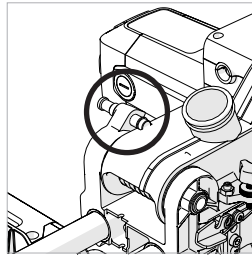

Fig. 23

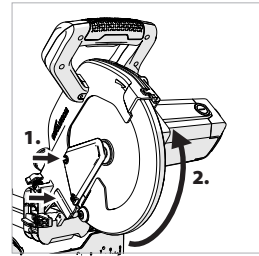

Fig. 24

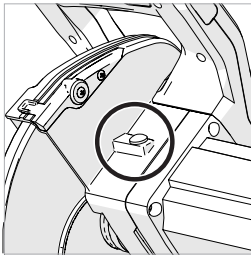

Fig. 25

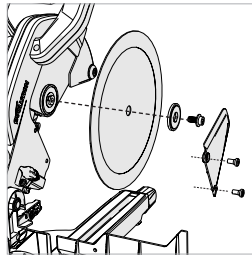

Fig. 26

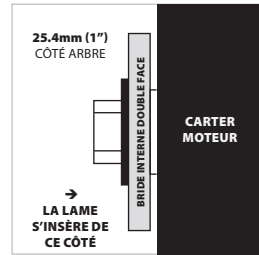

Fig. 27a

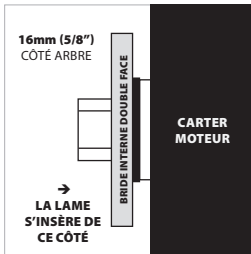

Fig. 27b

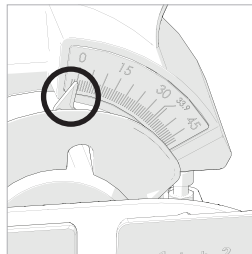

Fig. 28

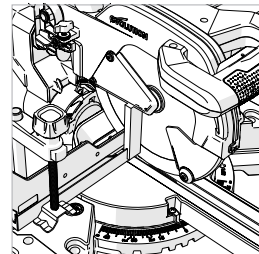

Fig. 29

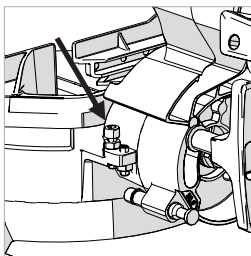

Fig. 30

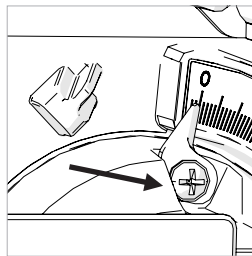

Fig. 31

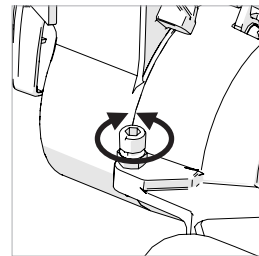

Fig. 32

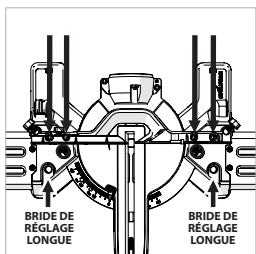

Fig. 33

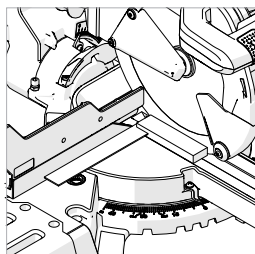

Fig. 34

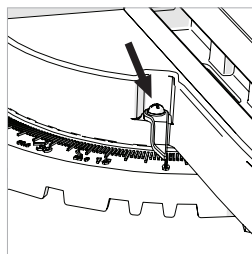

Fig. 35

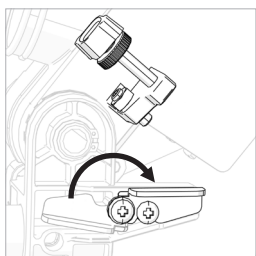

Fig. 36a

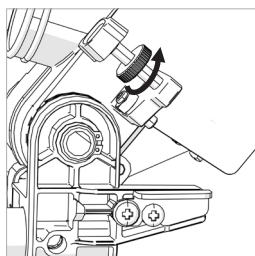

Fig. 36b

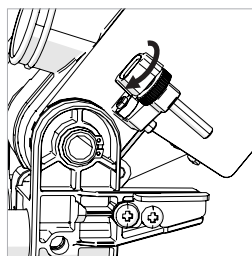

Fig. 36c

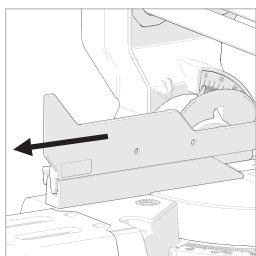

Fig. 37

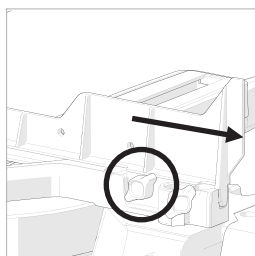

Fig. 38

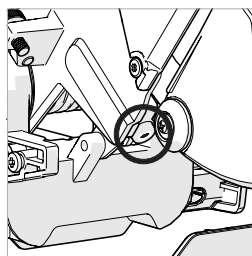

Fig. 39

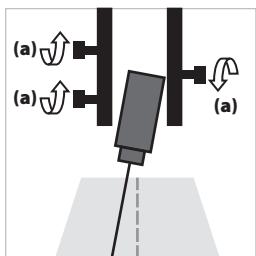

Fig. 40a

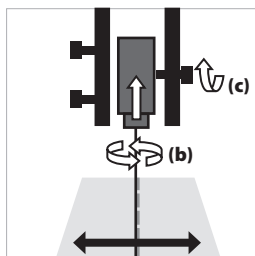

Fig. 40b/c

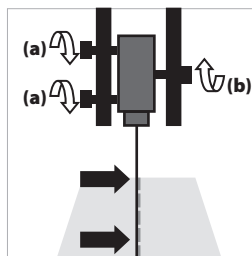

Fig. 41a/b

EN

FR
(CA)

ES
(LA)

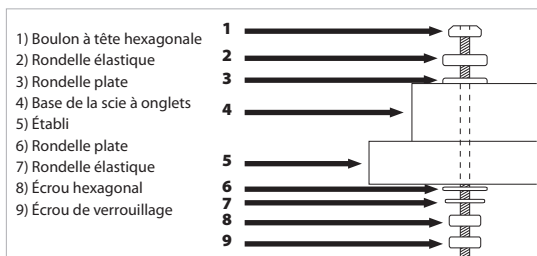

Fig. 42

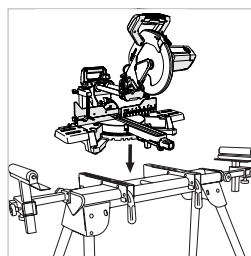

Fig. 43

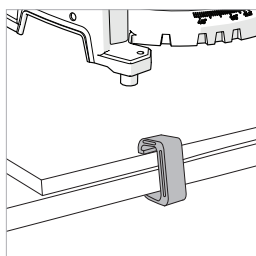

Fig. 44

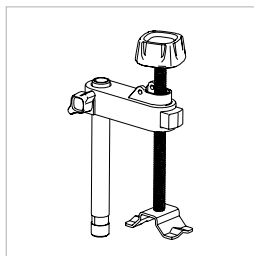

Fig. 45

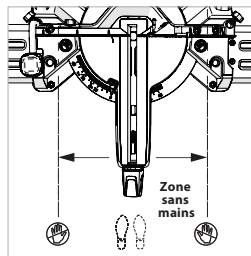

Fig. 46

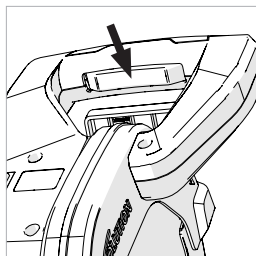

Fig. 47

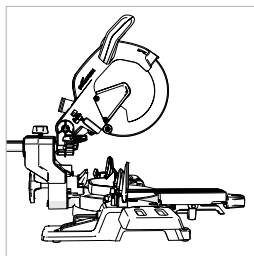

Fig. 48

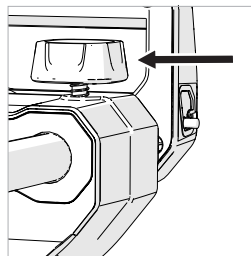

Fig. 49

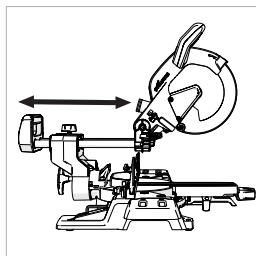

Fig. 50

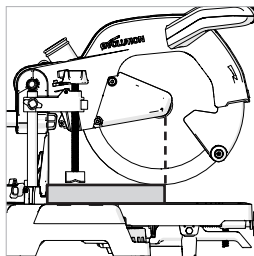

Fig. 51

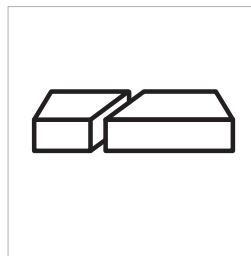

Fig. 52

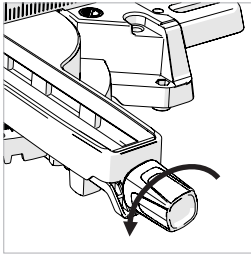

Fig. 53

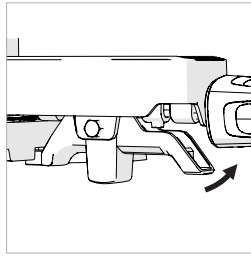

Fig. 54

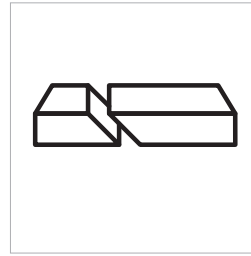

Fig. 55

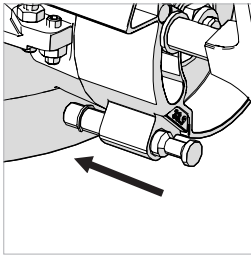

Fig. 56

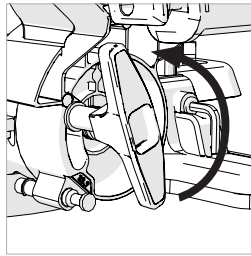

Fig. 57

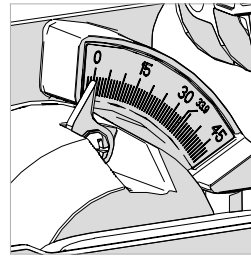

Fig. 58

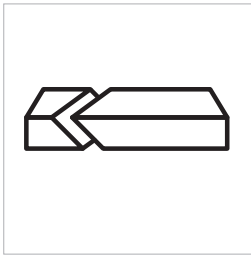

Fig. 59

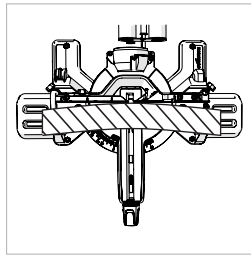

Fig. 60

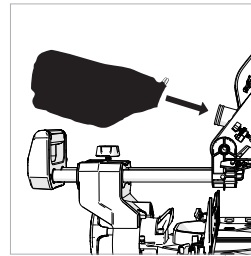

Fig. 61

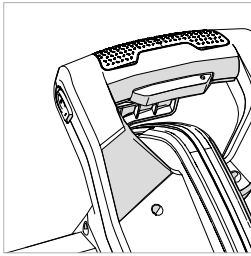

Fig. 62

EN

FR
(CA)

ES
(LA)

(7.1) MONTAGE ET PRÉPARATION

AVERTISSEMENT : Débranchez toujours la scie de l'alimentation électrique avant de faire des réglages.



La mise en service de cette machine nécessite un montage mineur. En montant cette machine, le propriétaire/l'opérateur pourra mieux comprendre ses fonctionnalités avancées. L'opérateur devrait pouvoir exploiter le potentiel complet de la machine une fois cette dernière en service.

Remarque: Prenez connaissance des diagrammes représentant la machine montée. Vous pourrez alors mieux la comprendre et vous pourrez la monter plus facilement.

OUTILS NÉCESSAIRES POUR LE MONTAGE ET LES RÉGLAGES

Clé hexagonale : fournie et située dans un support de rangement spécifique sur la machine. **(Fig. 1)**

Tournevis plat : non fourni.

Remarque: Le processus de montage n'est à réaliser qu'une seule fois.

Une fois le montage terminé, n'essayez pas de démonter la machine.

La lame et d'autres petites pièces doivent également être montées par le propriétaire/l'opérateur.

Remarque: Vous devez réaliser des vérifications de sécurité à la fin du montage et avant l'utilisation de la machine (voir pages 67).

AVERTISSEMENT : Ne branchez en aucun cas la tête de coupe à l'alimentation électrique pour tenter de l'utiliser comme une scie circulaire manuelle.

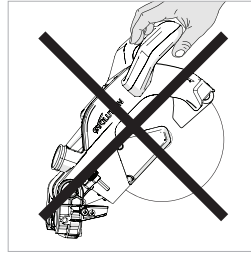

LES DIFFÉRENTES PIÈCES

Quatre (4) pièces principales doivent être assemblées (y compris la lame), et deux (2) autres petites pièces doivent être connectées. De plus, vous devrez également monter la lame (fournie).

- La base tournante et le collet du biseau **(Fig. 2)**
- es glissières du chariot **(Fig. 3)**
- La tête de coupe (en position « verrouillée vers le bas », comme au déballage) **(Fig. 4)**
- La lame **(Fig. 5)**

Remarque : La lame est la dernière pièce à être montée. Elle ne doit être montée qu'après la fin du processus de montage, une fois que la machine a été soumise aux vérifications de sécurité du montage. (voir pages 68).

LE BOUTON DE VERROUILLAGE DE L'ONGLET (Fig. 6)

La bonde fileté du bouton de verrouillage de l'onglet coulisse dans un trou à l'avant de la poignée de verrouillage de l'onglet **(Fig. 7)** et se visse dans un bossage fileté interne situé à la base de la machine.

LE COLLET DU BISEAU

Remarque : Le collet du biseau est fourni monté sur le plateau rotatif. Le collet du biseau doit être réglé sur la position 0°.

- Desserrez la vis de blocage du biseau à l'aide de la poignée de verrouillage du biseau. **(Fig. 8)**
- Faites pivoter le collet du biseau en position verticale pour qu'il repose sur la butée à 0°.
- Serrez la poignée de verrouillage du biseau.

INSERTION DE LA GLISSIÈRE DU CHARIOT

IMPORTANT : Si, pour quelque raison que ce soit (dommages lors du transport, erreur de déballage, erreur de l'opérateur, etc.), les ergots de positionnement situés au bout des bras de la glissière du chariot ont été « enclenchés », le chariot coulissant ne pourra pas être inséré dans le collet du biseau ou sur la tête de coupe.

Les ergots de positionnement (Fig. 9) doivent être réinitialisés si l'un d'entre eux ou tous les deux ont été « déclenchés » prématurément.

RÉINITIALISATION DES ERGOTS DE POSITIONNEMENT (Fig. 10)

- Appuyez doucement sur l'ergot qui dépasse du bras du chariot. **(a)**
- Laissez le piston de déploiement de l'ergot de positionnement avancer doucement en se servant d'un tournevis plat (non fourni) comme levier. **(b)**

Les deux (2) bras de la glissière du chariot doivent être insérés dans les deux roulements linéaires à l'intérieur du collet du biseau.

La glissière du chariot doit être insérée par l'arrière afin que le logo « Evolution » soit bien positionné vers le haut. **(Fig. 11)**

- Faites glisser les bras du chariot coulissant dans le collet du biseau jusqu'à atteindre environ la moitié de leur longueur.
- Vissez la vis de blocage de la glissière du chariot dans le trou fileté situé au-dessus du bras droit de la glissière du chariot. **(Fig. 12)**

Remarque : Vérifiez que le ressort antivibrations est bien inséré sous le bouton manuel avant de mettre la vis de blocage en position d'utilisation.

- Serrez la vis de blocage pour verrouiller le chariot coulissant dans la position désirée.

FIXATION DE LA TÊTE DE COUPE

- Alignez la tête de coupe avec les deux (2) bras du chariot coulissant **(Fig. 13a)**
- Pressez fermement la tête de coupe contre les bras du chariot jusqu'à entendre un « clic » provenant du déploiement des ergots de positionnement. **(Fig. 13b)**

Remarque : Les ergots de positionnement déployés doivent être complètement visibles depuis le côté de la tête de coupe. **(Figs. 14a, 14b, 14c)**

Les ergots de positionnement sont de couleur verte pour qu'il soit plus facile de les identifier et de confirmer leur bon déploiement directement.

LES EXTENSIONS DE LA TABLE DE LA MACHINE (Fig. 15)

Remarque : Deux (2) pièces d'extension de la table de la machine sont fournies avec cette machine. Elles ont un sens : l'une est conçue pour le côté droit, l'autre pour le côté gauche.

POUR INSÉRER LES EXTENSIONS DE LA TABLE :

- Examinez minutieusement les pièces d'extension de la table pour déterminer laquelle va à droite et laquelle va à gauche.
- Retirez les vis à tête hexagonale **(Fig. 16)** de la table, à l'aide de la clé Allen fournie.
- Placez la pièce d'extension adéquate sur la table et fixez-la en position de fonctionnement à l'aide des vis à tête creuse.
- Répétez cette opération pour la seconde pièce d'extension.

ACHEMINEMENT DU CORDON D'ALIMENTATION

AVERTISSEMENT : Cette machine est équipée d'un cordon d'alimentation et d'une fiche moulée conformes aux réglementations du pays de destination. S'ils sont endommagés, ce cordon et cette fiche ne doivent être remplacés que par des pièces de rechange Evolution authentiques et montés par un technicien compétent.

- Assurez-vous que la tête de coupe est dans sa position la plus haute.
- Assurez-vous que la glissière du chariot est verrouillée dans sa position la plus avancée. **(Fig. 17)**

À partir du câble, le câble d'alimentation doit être acheminé à travers le guide-câble avant, puis vers l'arrière **(Fig. 18)**.

Insérez le cordon dans le guide/pince du cordon arrière. Veillez à ce que le composant serre-fils soit à l'intérieur du guide-câble quand le câble passe à travers.

Fixez ensuite ce serre-câble sur la pièce croisée

EN

FR
(CA)ES
(LA)

du chariot coulissant arrière (côté droit) à l'aide de la vis autotaraudeuse à tête cylindrique (fournie). (Fig. 19)

Remarque : Le cordon ne doit être tendu à aucun endroit. (Fig. 20)

Soulevez et abaissez la tête de coupe à plusieurs reprises et utilisez le chariot coulissant. Vérifiez que le cordon ne s'entremêle pas avec une quelconque autre pièce de la machine. Vérifiez également que le cordon n'est pas étiré au cours des procédures d'utilisation. Calez le câble à l'aide du serre-câble.

Remarque : Le guide/pince du cordon constitue une méthode très pratique pour fixer le cordon d'alimentation sur la machine en toute sécurité (Fig. 21) lorsqu'elle est entreposée.

DÉVERROUILLAGE ET ÉLÉVATION DE LA TÊTE DE COUPE (Fig. 22)

AVERTISSEMENT : Pour ne pas vous blesser, n'effectuez JAMAIS une procédure de verrouillage ou de déverrouillage à moins que la scie ne soit à l'ARRÊT et la lame immobile.

Pour désengager la tête de coupe de sa position basse de verrouillage :

- Appuyez doucement sur la poignée de la tête de coupe.
- En tenant la tête, sortez la goupille de verrouillage de la tête. (étape 2) et laissez la tête de coupe monter en position supérieure. (étape 2)

Remarque : La tête de coupe passera automatiquement en position haute après déverrouillage de la position basse.

- Elle se bloquera automatiquement en position supérieure.

Lorsque le désengagement est difficile :

- Secouez doucement la tête de coupe de haut en bas.
- En même temps, faites pivoter la broche de verrouillage de la tête dans le sens des aiguilles d'une montre et tirez-la vers l'extérieur.

Remarque : Lorsque la machine n'est pas utilisée, il est recommandé de verrouiller

la tête de coupe en position abaissée et d'enclencher complètement la broche de verrouillage dans la semi-douille ouverte usinée dans la surface supérieure de la tête de coupe, à proximité du point de pivot. (Fig. 23).

INSTALLATION OU RETRAIT D'UNE LAME

AVERTISSEMENT : Cette opération doit être réalisée uniquement quand la machine est débranchée de l'alimentation électrique.

AVERTISSEMENT : N'utilisez que des lames Evolution ou des lames spécifiquement recommandées par Evolution Power Tools et conçues spécialement pour cette machine. Assurez-vous que la vitesse maximale de la lame est supérieure à la vitesse du moteur.

Remarque : Nous recommandons à l'opérateur de porter des gants de protection lors de l'installation ou du changement de la lame.

Assurez-vous que la tête de coupe est dans sa position la plus haute. (Fig. 24)

- (étape 1) vous devrez dévisser le carter de l'arbre de lame. Deux vis doivent être retirées. (étape 2) faites pivoter le carter de lame inférieur vers le haut dans le carter de lame supérieur.

Remarque : En abaissant légèrement la tête de coupe, le carter de lame inférieur pourra pivoter entièrement dans le carter de lame supérieur pour que l'opérateur dispose d'un accès maximal.

- Appuyez sur le bouton de blocage de l'arbre noir pour verrouiller l'arbre. (Fig. 25)
- Utilisez la clé hexagonale fournie pour desserrer la vis de l'arbre, puis retirez la rondelle, la flasque extérieure de la lame et la lame de l'arbre. (Fig. 26)

Remarque : La vis de l'arbre possède un filetage à gauche. Tournez la vis dans le sens des aiguilles d'une montre pour la desserrer.

Assurez-vous que la lame et ses flasques sont propres et exempts de toute source de contamination.

- Laissez la flasque intérieure de la lame en place, mais si vous décidez de la retirer pour la

nettoyer, remplacez-la dans la même position et dans le même sens qu'avant son retrait de la machine.

AVERTISSEMENT : Pour installer des lames polyvalentes Evolution en toute sécurité, la flasque intérieure de la lame doit être installée de sorte que le moyeu de 1" (25,4 mm) soit face à l'extérieur. (Fig. 27a)

Installez la nouvelle lame. Veillez à ce que la flèche de rotation figurant sur la lame corresponde à celle dans le sens des aiguilles d'une montre du carter supérieur.

Remarque : Les dents de la lame devraient toujours pointer vers le bas à l'avant de la scie.

- Installez la bride de lame extérieure et le boulon d'accouplement.
- Verrouillez l'arbre et serrez la vis de l'arbre en utilisant une force modérée, sans trop serrer.
- Assurez-vous d'abord d'avoir bien retiré la clé hexagonale et d'avoir relâché le blocage de l'arbre.
- Veillez à ce que le carter de lame soit complètement fonctionnel avant d'utiliser la machine.

Une bride interne double face vous permet d'installer des lames de coupe polyvalentes Evolution sur un arbre de 1" (25,4 mm) en toute sécurité. L'inversion de cette bride interne double face permet également d'installer des lames de scie sur un arbre de 5/8" (16 mm).

Remarque : les lames de coupe polyvalentes Evolution ne sont compatibles qu'avec les scies électriques Evolution.

LAMES POUR ARBRE DE 1" (25,4 MM)

AVERTISSEMENT : ne procéder à cette opération qu'après avoir débranché l'outil de la prise d'alimentation secteur.

AVERTISSEMENT : veiller à ce que le côté 1" de la bride interne double face soit visible. (Fig. 27a) Ne pas poser une lame pour arbre de 5/8" (16 mm) si la bride interne est dans cette configuration.

- La bride interne double face est dotée d'un anneau entretoise d'arbre de 1" (25,4 mm),

indiqué par un trait noir épais (Fig. 27a) du côté gauche de la bride interne double face

- L'anneau entretoise de 1" (25,4 mm) doit être tourné vers l'extérieur par rapport au moteur en cas de montage d'une lame pour arbre de 1" (25,4 mm), afin d'accommoder un arbre de 1" (25,4 mm).

LAMES POUR ARBRE DE 5/8" (16 MM)

AVERTISSEMENT : ne procéder à cette opération qu'après avoir débranché l'outil de la prise d'alimentation secteur.

AVERTISSEMENT : veiller à ce que le côté 5 / 8" de la bride interne double face soit visible.

(Fig. 27b) Ne pas poser une lame pour arbre de 1" (25,4 mm) si la bride interne est dans cette configuration.

- La bride interne double face est dotée d'un anneau entretoise d'arbre de 1" (25,4 mm), indiqué par un trait noir épais (Fig. 27b) du côté droit de la bride interne double face.
- Après « inversion », l'entretoise de 1" (25,4 mm) est orientée vers l'intérieur par rapport au moteur. Ceci permet d'accommoder un arbre de 5/8" (16 mm).

VÉRIFICATION ET RÉGLAGE DES ANGLES DE PRÉCISION

Remarque : Cette machine a été précisément configurée et réglée en usine.

Si vous pensez avoir perdu certains angles de précision (à cause de l'usure normale en atelier, par exemple), il est possible de les réinitialiser en suivant la procédure décrite ci-dessous.

Remarque : Il est possible d'effectuer plusieurs vérifications/réglages sur cette machine. L'opérateur aura besoin d'une équerre (non fournie) pour réaliser ces vérifications et réglages.

AVERTISSEMENT : Les vérifications et les réglages doivent être réalisés uniquement quand la machine est débranchée de sa source d'alimentation.

ANGLES DU BISEAU (0° ET 45°)

Réglage de la butée du biseau à 0°

Assurez-vous que la tête de coupe est verrouillée en position abaissée avec la broche

EN

FR
(CA)ES
(LA)

de verrouillage complètement enclenchée dans sa douille. Vérifiez que la tête de coupe est à la verticale contre sa butée et que le pointeur du biseau indique 0° sur la graduation. **(Fig. 28)**

Placez l'équerre sur la table, un bord contre la table et l'autre contre la lame (en évitant les extrémités en TCT). **(Fig. 29)**

Si la lame n'est pas à 90° (angle droit) par rapport au plateau rotatif, vous devrez peut-être procéder à des réglages.

- Desserrez la poignée de blocage du biseau et inclinez la tête de coupe vers la gauche.
- Desserrez le boulon de verrouillage qui maintient la vis de réglage de l'angle du biseau. **(Fig. 30)**
- Utilisez une clé hexagonale pour serrer ou desserrer la vis pour ajuster l'angle de la lame.
- Remettez la tête de coupe à la verticale et vérifiez à nouveau l'alignement de l'angle à l'aide de l'équerre.
- Répétez les étapes précédentes jusqu'à ce que l'angle soit correctement aligné.
- Serrez bien le boulon de verrouillage de réglage de l'angle du biseau.

Réglage du pointeur du biseau à 0°

Remarque: L'opérateur doit s'assurer que la lame est exactement perpendiculaire à la table lorsqu'elle est en position verticale et repose contre sa butée.

- Si le pointeur n'est pas exactement aligné avec le repère 0° du rapporteur, vous devez procéder à des réglages.
- Desserrez la vis du pointeur du biseau avec un tournevis cruciforme #2. **(Fig. 31)**
- Ajustez le pointeur du biseau de sorte qu'il soit exactement aligné avec le repère 0°.
- Resserrez la vis.

Réglage de la butée du biseau à 45°

- Desserrez la poignée de blocage du biseau et inclinez la tête de coupe complètement vers la gauche jusqu'à ce qu'elle repose sur la butée à 45°.
- Utilisez une équerre pour vérifier qu'elle est bien à 45 degrés du plateau rotatif (en évitant les extrémités en TCT).
- Si la lame de la scie n'est pas exactement

alignée, vous devez procéder à des réglages.

- Remettez la tête de coupe en position verticale.
- Desserrez le boulon de verrouillage qui maintient la vis de réglage du biseau à 45°.
- Utilisez une clé hexagonale pour ajuster la vis de réglage au besoin. **(Fig. 32)**
- Inclinez la tête de coupe pour atteindre la position à 45° et vérifiez à nouveau l'alignement avec l'équerre.
- Répétez les étapes précédentes jusqu'à ce que l'angle soit correctement aligné.
- Serrez bien le boulon de verrouillage de la vis de réglage à la fin de l'alignement.

ALIGNEMENT DU GUIDE DE LA MACHINE

Le guide doit être aligné à 90° (angle droit) par rapport à une lame correctement installée. L'angle de l'onglet du plateau rotatif doit être réglé sur 0°.

Le guide est fixé à la table à l'aide de quatre (4) vis hexagonales à tête creuse **(Fig. 33)**, deux (2) sur le côté gauche et deux (2) sur le côté droit. Les quatre (4) vis sont situées à l'intérieur d'encoches allongées usinées dans le moulage du guide.

- Assurez-vous que la tête de coupe est verrouillée en position abaissée avec la broche de verrouillage complètement enclenchée.
- Placez une équerre sur la table, un bord contre le guide et l'autre contre la lame (en évitant les extrémités en TCT). **(Fig. 34)**
- S'il est nécessaire d'effectuer des réglages, desserrez les quatre (3) vis de réglage du guide à l'aide d'une clé hexagonale
- Remplacez le guide dans ses encoches allongées jusqu'à ce qu'il soit aligné.
- Serrez bien les vis hexagonales à tête creuse.

Réglage du pointeur de l'angle de l'onglet

Remarque: Deux graduations de l'angle de l'onglet sont gravées à l'avant de la base de la machine. Un petit pointeur fixé sur le tableau rotatif indique l'angle choisi. Si nécessaire, il est possible de repositionner le pointeur en desserrant sa vis de serrage avec un tournevis cruciforme #2. Effectuez les réglages nécessaires et revissez bien la vis de serrage. **(Fig. 35)**

LA BUTÉE DE PROFONDEUR

Grâce à la butée de profondeur, l'opérateur peut découper des encoches dans une pièce à usiner. Elle peut limiter la course descendante de la tête de coupe afin que la lame de la scie ne coupe pas l'intégralité de l'épaisseur de la pièce à usiner.

Remarque : Lors de l'utilisation de la butée de profondeur, nous vous conseillons de vérifier la profondeur de coupe sur une chute de bois pour vérifier que l'encoche est correctement découpée.

Vous pouvez réaliser des découpes de tranchées en découpant une pièce à usiner et en répétant l'opération en repositionnant légèrement la pièce à usiner à gauche ou à droite.

Pour utiliser la butée de profondeur :

- Déployez la « plaque d'arrêt » de la butée de profondeur (Fig. 36a) en la faisant pivoter vers l'avant par rapport à sa position de rangement le long de la machine, à environ 150 degrés de sa position de fonctionnement.
- Desserrez l'écrou de verrouillage moleté. (Fig. 36b)
- Ajustez la vis papillon (Fig. 36c) to pour limiter la course de la tête de coupe à une profondeur donnée.
- Une fois la profondeur souhaitée définie, serrez l'écrou de verrouillage moleté (Fig.36b) contre l'équerre de maintien pour verrouiller la butée de profondeur et empêcher tout mouvement.
- Une fois la découpe réalisée, vous pouvez réajuster la butée de profondeur ou bien remettre la « plaque d'arrêt » en position de rangement.
- Vérifiez que la tête de coupe peut être verrouillée en position abaissée grâce à la broche de verrouillage.

LA SECTION DU GUIDE COULISSANT SUPÉRIEUR (Fig. 37)

Le côté gauche du guide de la machine est équipé d'une section supérieure réglable. Cette section peut coulisser vers la gauche jusqu'à environ 100mm.

Remarque: Pour éviter que la section coulissante supérieure ne soit entièrement retirée (au risque d'être éventuellement

égarée), elle est « retenue » sur le guide inférieur.

Vous devrez peut-être réaliser des réglages lors de la sélection de certains angles mixtes ou en biseau aigus afin de libérer de l'espace pour la tête de coupe et la lame en mouvement lors de la découpe.

Pour régler le guide coulissant :

- Desserrez la vis papillon. (Fig. 38)
- Faites coulisser la section supérieure du guide vers la gauche jusqu'à atteindre la position souhaitée et resserrez la vis papillon.
- Procédez à la réalisation d'un « tour à vide » avec l'alimentation coupée pour confirmer que les pièces mobiles n'interfèrent pas entre elles à mesure que la tête de coupe et la lame sont abaissées pour réaliser une découpe coulissante.

LASER

Cette machine est équipée d'un guide de coupe à laser. L'interrupteur MARCHE/ARRÊT du guide laser est positionné à droite de la poignée de découpe (Fig. 62). Ce dispositif aide l'opérateur à visualiser la trajectoire de la lame sur la pièce à travailler, avant la découpe. Le guide laser se place sous la tête de coupe, derrière la lame. (Fig. 39).

AVERTISSEMENT : Ne pas regarder directement le faisceau laser. Regarder directement le faisceau vous exposerait à un risque de lésions oculaires. Veiller à observer les règles de sécurité suivantes.

- Le faisceau laser ne doit pas être délibérément pointé vers des personnes et à plus forte raison, directement vers les yeux de personnes.
- Veillez à ce que le faisceau laser ne soit utilisé que sur des pièces à travailler dont les surfaces ne sont pas réfléchissantes, comme le bois naturel ou les surfaces mates, par exemple.
- Ne remplacez jamais le module laser avec un type ou une classe de laser différents.
- Les réparations du module laser sont à effectuer uniquement par Evolution Power Tools ou ses agents agréés.

Remarque : Le guide laser peut être un accessoire très utile, surtout dans les scénarios de découpe

EN

FR
(CA)ES
(LA)

d'un grand nombre de pièces à travailler. Le guide laser ne doit toutefois pas être considéré comme une solution de remplacement d'une bonne planification et d'un bon repérage conventionnels.

SÉCURITÉ DU LASER

Le guide laser utilisé sur ce produit est équipé d'un laser de classe 2, dont la puissance de sortie maximale est <1mW compte tenu d'une longueur d'onde de 650 nm. Ces lasers ne présentent normalement aucun danger pour les yeux, sachant toutefois que le fixer directement peut provoquer un aveuglement provisoire par l'éclair.

AVERTISSEMENT : Ne pas regarder directement le faisceau laser. Veiller à n'utiliser et à n'entretenir ce laser que conformément aux consignes de ce manuel. Ne pas orienter délibérément le faisceau laser vers une personne et éviter de l'orienter directement vers les yeux d'une personne ou un objet autre que la pièce à travailler. Veiller systématiquement à ce que le laser ne soit orienté vers la pièce à travailler que lorsqu'elle est posée sur la table de scie à onglet. Ne jamais orienter le faisceau laser vers une surface réfléchissante brillante, reluisante, pour éviter que le faisceau ne soit renvoyé vers l'opérateur. Ne substituer aucun autre type de laser au laser fourni. Ne pas tenter trafiquer le laser. Ne toucher au module laser que pour procéder à des réglages. Les réparations du laser doivent impérativement être effectuées par un centre de service agréé.

Ligne du guide laser.

La ligne du guide laser indique la trajectoire de la scie pendant la coupe. Pour utiliser le guide laser afin de découper une pièce selon un angle connu (ex. inclinaison à 45°) :

- Marquez la découpe sur la pièce à travailler à l'aide d'un crayon à papier, etc.
- Réglez la scie à l'angle de coupe voulu (45°) et verrouillez-la à l'aide de la poignée de verrouillage de l'onglet et/ou du levier de verrouillage à butée fixe.
- Placez la pièce à travailler sur la table rotative et contre le guide.
- Faites glisser la pièce à travailler en place, jusqu'à ce que le trait de crayon tracé sur la pièce à travailler corresponde exactement à la

ligne projetée par le laser.

- Calez la pièce à travailler, à l'aide du serre-joint.
- Procédez à la découpe de la pièce.

Pour utiliser le guide laser afin de découper une pièce selon un angle inconnu :

- Marquez la position de la coupe à réaliser sur la pièce à travailler à l'aide d'un crayon à papier, etc.
- Placez la pièce à travailler sur la table rotative et contre le guide.
- Ajustez la scie à onglet à l'angle de coupe approximatif recherché. Ne bloquez pas encore la poignée de verrouillage de l'onglet pour l'instant.
- Faites lentement coulisser la pièce à travailler d'arrière en avant contre le guide, tout en ajustant progressivement et simultanément l'angle de la table rotative.
- Arrêtez quand la ligne projetée par le laser correspond exactement au trait de crayon tracé sur la pièce à travailler.
- Vissez la poignée de verrouillage de l'onglet, pour verrouiller la table rotative.
- Maintenez la pièce à travailler à l'aide d'un serre-joint.
- Vérifiez de nouveau l'alignement.
- Si l'alignement vous paraît suffisamment précis, faites votre découpe.

Obturbateur de lentille laser (si monté)

L'obturbateur de lentille laser éventuellement monté sur le laser est de type à poussoir et s'insère à l'avant du module laser. Il peut être remplacé en cas de détérioration ou d'opacité. Écartez soigneusement la lentille du module laser et remplacez-la par une lentille neuve.

RÉGLAGE DU LASER

AVERTISSEMENT :cette procédure doit se dérouler entièrement moteur à l'arrêt.

Après avoir placé le chariot coulissant dans sa position la plus reculée et levé la tête de coupe, allumez le laser. Le laser est projeté transversalement sur la table rotative.

- À l'aide d'un échantillon de pièce à travailler, tracez une ligne à 90° jusqu'au guide avec une équerre ou un instrument similaire.

Si le laser n'est pas aligné sur le trait de coupe de la pièce à travailler, procédez comme suit :

- Dévissez les deux vis situées du côté gauche et la vis seule du côté droit du laser, jusqu'à ce que les filetages soient presque sortis de leurs orifices respectifs. **(Fig. 40a)**
- Commencez par pousser suffisamment le laser vers le haut pour que les trois vis puissent le caler à l'étape suivante. Faites pivoter le laser à l'aide d'un tournevis plat ou avec les doigts, pour le mettre parallèle au trait. Un alignement précis n'est pas requis à ce stade, mais il doit être parallèle. **(Fig. 40b)**
- Vissez légèrement la vis du côté droit, suffisamment pour caler le laser, mais de manière à pouvoir encore le faire pivoter à la main. **(Fig. 40c)**
- S'il n'est pas parallèle, dévissez de nouveau la vis du côté droit et changez sa position.
- Si le laser est à gauche du trait de coupe, faites très légèrement tourner les deux vis de gauche et observez le déplacement de la ligne laser **(Fig. 41a)**. S'il commence à partir en biais par rapport au trait ou traverse le trait, faites tourner une des vis pour le remettre de niveau et maintenir une position parallèle au trait de coupe.
- Quand la ligne laser correspond au trait de coupe, revissez définitivement la vis du côté droit sans forcer. **(Fig. 41b)**
- Si la position ne vous convient pas, répétez les étapes ci-dessus.

Remarque : cette machine est munie des étiquettes d'AVERTISSEMENT suivantes :

PRÉAUTION

RAYONNEMENT LASER - NE PAS FIXER LE FAISCEAU OU LE REGARDER DIRECTEMENT AVEC UN INSTRUMENT OPTIQUE.

MONTAGE PERMANENT DE LA SCIE À ONGLETS

Pour réduire le risque de blessure par un mouvement soudain de la scie, placez la scie à l'emplacement désiré sur un établi ou un support recommandé. La base de la scie comporte quatre trous de montage dans lesquels vous pouvez insérer des boulons adaptés (non fournis) pour

fixer la scie à onglets. Si la scie doit être utilisée à un emplacement particulier, fixez-la de manière permanente à l'établi en utilisant des dispositifs de fixation appropriés. Utilisez des rondelles et des écrous de verrouillage sous la surface de l'établi. **(Fig. 42)**

- Pour éviter toute blessure liée aux débris volants, positionnez la scie de sorte que les personnes à proximité ne puissent pas s'en approcher de trop près (ou se placer derrière).
- Placez la scie sur une surface solide et nivelée dans un endroit où il y a suffisamment d'espace pour manipuler et supporter de manière appropriée la pièce à usiner.
- Soutenez la scie afin que la table de la machine soit à niveau et que la scie ne tangué pas.
- Boulonnez ou serrez bien la scie à son support ou à l'établi.

Remarque : Cette machine peut être fixée au support pour scie à onglets Evolution. **(Fig. 43)**. Il s'agit d'un établi sûr et extrêmement portatif qui peut supporter des pièces de matériau relativement longues. Ainsi, l'opérateur peut être plus efficace et plus en sécurité tout en étant moins fatigué.

UTILISATION PORTABLE :

- Montez la scie sur une pièce de contreplaqué ou de MDF de d'épaisseur (taille minimale de 31-1/2" x 19-1/2" recommandée) à l'aide de fixations appropriées (non fournies).

Remarque: Vous devrez peut-être fraiser les rondelles, écrous, etc. sous la planche de montage en contreplaqué ou MDF.

La face inférieure doit être lisse et plane sans qu'aucune fixation ne dépasse.

- Utilisez une pince en « G » pour fixer la planche de montage sur la surface de travail. **(Fig. 44)**

LA PINCE DE VERROUILLAGE (Fig. 45)

Remarque : Une (1) pince de verrouillage est fournie avec la machine.

Deux douilles (une de chaque côté) sont incorporées à l'arrière du guide de la machine. Ces supports ont été prévus pour l'insertion d'un serre-joint à trois pièces.

EN

FR
(CA)ES
(LA)

Pour utiliser la machine avec le serre-joint à trois pièces :

- Placez la pince dans la douille de retenue qui convient le mieux à l'application de découpe, en veillant à ce qu'elle soit complètement enclenchée.
- Serrez la vis papillon du guide pour bloquer la colonne de la pince dans la douille du guide. Placez la pièce à usiner à découper sur la table de la scie, contre le guide et dans la position souhaitée.
- Ajustez la bride à l'aide des molettes et du bouton de déverrouillage rapide, pour pouvoir faire monter et baisser la bride en fonction de l'épaisseur de la pièce à travailler. Ajustez la bride jusqu'à ce que la pièce à travailler soit bien calée sur la table de la scie.

Réalisez un « tour à vide » avec la machine débranchée. Vérifiez que la pince de verrouillage n'interfère pas avec la trajectoire de la lame ou avec la trajectoire de toute autre pièce de la tête de coupe lorsqu'elle est abaissée pour procéder à la découpe.

INSTRUCTIONS D'UTILISATION

Mise en garde : Toutes les scies à onglets doivent être inspectées (surtout pour vérifier le bon fonctionnement des carters de sécurité) avant chaque utilisation.

Ne connectez pas la scie à l'alimentation électrique avant d'avoir réalisé une vérification de sécurité.

AVERTISSEMENT : Assurez-vous que l'utilisateur est correctement formé quant à l'utilisation, le réglage et l'entretien de la machine avant de la connecter à l'alimentation électrique et de commencer à réaliser des découpes. Pour réduire le risque de blessure, débranchez toujours la scie avant de changer ou d'ajuster l'une des pièces de la machine. Comparez la flèche du sens de rotation du carter à celle de la lame. Les dents de la lame devraient toujours pointer vers le bas à l'avant de la scie. Vérifiez le serrage de la vis de l'arbre.

(8.3) POSITIONNEMENT DU CORPS ET DE LA MAIN (Fig. 46)

- Ne placez jamais vos mains dans la zone « interdite aux mains » (tenez-les au moins à 6" de la lame).

- N'approchez pas vos mains de la trajectoire de la lame.
- Fixez fermement la pièce à usiner sur la table et contre le guide pour l'empêcher de bouger.
- Utilisez une pince de verrouillage si possible, mais vérifiez qu'elle est positionnée de sorte à ne pas interférer avec la trajectoire de la lame ou d'autres pièces mobiles de la machine.
- Évitez les opérations maladroites et les positions de mains qui, en cas de dérapage inattendu, pourraient diriger vos doigts ou mains vers la lame.
- Avant de réaliser une découpe, faites un « tour à vide » avec l'alimentation coupée afin de voir la trajectoire de la lame.
- Gardez les mains en position jusqu'à ce que l'interrupteur à gâchette MARCHE/ARRÊT soit relâché et que la lame s'arrête complètement.

L'INTERRUPTEUR À GÂCHETTE MARCHE/ARRÊT (Fig. 47)

L'interrupteur à gâchette MARCHE/ARRÊT du moteur ne se verrouille pas.

Il est placé de manière ergonomique à l'intérieur de la POIGNÉE de coupe.

Pour démarrer le moteur :

- Appuyez sur l'interrupteur pour démarrer le moteur.
- Relâchez l'interrupteur pour arrêter le moteur.

Placez la scie sur un plan de travail fixe et stable et vérifiez soigneusement la scie.

Contrôlez tout particulièrement le fonctionnement de tous les dispositifs de sécurité de la machine avant de l'utiliser.

PRÉPARATION POUR UNE DÉCOUPE NE VOUS PENCHEZ PAS TROP

Gardez un bon appui et un bon équilibre. Tenez-vous sur le côté afin que votre visage et votre corps ne soient pas dans la trajectoire d'un rebond potentiel.

AVERTISSEMENT : Les découpes à main levée sont une cause importante d'accidents et ne doivent pas être tentées.

- Vérifiez que la pièce à usiner repose toujours correctement sur le guide de la machine et, si possible, qu'elle est fixée à la table avec une pince de verrouillage.

- La table de la scie doit être propre et exempte de copeaux, sciure, etc., avant d'y fixer la pièce à usiner dans la position voulue.
- Assurez-vous que les morceaux découpés peuvent être retirés de la lame en les déplaçant de côté une fois la coupe effectuée. Assurez-vous que les morceaux découpés ne peuvent pas rester coincés dans une pièce de la machine.
- N'utilisez pas cette scie pour couper des petits morceaux. Si la pièce à usiner est telle que votre main ou vos doigts se trouvent à moins de 150 mm de la lame de la scie, la pièce à usiner est trop petite.

TRONÇONNAGE

Ce type de découpe sert généralement à découper des petites sections ou des sections étroites de matériau. Abaissez doucement la tête de coupe pour découper la pièce à usiner.

Le chariot coulissant doit être verrouillé dans sa position la plus reculée. (Fig. 48)

- Faites coulisser la tête de coupe vers l'arrière au maximum.
- Serrez la vis de blocage de la glissière. (Fig. 49)
- Placez la pièce à usiner sur la table et contre le guide et fixez-la de façon appropriée avec une ou plusieurs pince(s).
- Saisissez la poignée de découpe.
- Allumez le moteur et attendez que la lame de la scie atteigne sa vitesse maximale.
- Abaissez la poignée de découpe et découpez la pièce à usiner.
- Laissez la vitesse de la lame effectuer le travail. Il n'est pas nécessaire d'exercer une pression inutile sur la poignée de découpe.
- À la fin d'une découpe, relâchez l'interrupteur à gâchette MARCHE/ARRÊT.
- Attendez que la lame s'arrête complètement.
- Laissez la tête de coupe se relever à son maximum alors que le carter de lame inférieur recouvre complètement les dents de la lame, et verrouillez la tête de coupe en position levée avant de relâcher la poignée de découpe.
- Retirez la pièce à usiner.

DÉCOUPE COULISSANTE

Cette scie est équipée d'un système de chariot coulissant. Le fait de desserrer la vis de blocage de la glissière désengagera la glissière afin de pouvoir avancer et reculer la tête de coupe. (Fig. 50)

La lame de la scie est abaissée dans la pièce à usiner puis repoussée vers l'arrière de la machine afin de réaliser une découpe. Ce type de découpe peut servir à découper des pièces larges.

- Placez la pièce à usiner sur la table et contre le guide et fixez-la de façon appropriée avec une ou plusieurs pince(s).
- Desserrez la vis de blocage de la glissière.
- Saisissez la poignée de découpe et tirez la tête de coupe vers l'avant jusqu'à ce que l'arbre (le centre de la lame de la scie) soit au-dessus du bord avant de la pièce à usiner. (Fig. 51)
- Appuyez sur l'interrupteur à gâchette MARCHE/ARRÊT du moteur et attendez que la lame de la scie atteigne sa vitesse maximale.
- Appuyez sur la gâchette de verrouillage du carter de lame inférieur, afin de libérer la tête de coupe.
- Abaissez entièrement la poignée de découpe et découpez le bord d'attaque de la pièce à usiner.
- Poussez doucement la poignée de découpe vers l'arrière en direction du guide lors de la découpe.
- Poussez toujours la tête de coupe en position arrière maximale lors de chaque coupe.
- À la fin de la découpe, relâchez l'interrupteur à gâchette et attendez que la lame s'arrête complètement.
- Laissez la tête de coupe se relever à son maximum alors que le carter de lame inférieur recouvre complètement les dents de la lame, et verrouillez la tête de coupe en position levée avant de relâcher la poignée de découpe.

AVERTISSEMENT : Ne tirez jamais la tête de coupe et la lame tournante vers vous lors de la réalisation d'une coupe coulissante.

La lame risque d'être éjectée de la pièce à usiner, forçant le « recul » de la tête de coupe.

La tête de coupe doit toujours être positionnée comme décrit ci-dessus avant de tenter de réaliser une coupe coulissante.

Lorsque la tête de coupe est dans la bonne position au-dessus de la pièce à usiner, elle peut être abaissée et poussée vers l'arrière en direction du guide pour terminer la coupe.

EN

FR
(CA)ES
(LA)

DÉCOUPE À ONGLET (Fig. 52)

Il est possible de faire pivoter le plateau rotatif de cette machine à 50° à gauche ou à droite en partant de la position normale de coupe transversale (0°).

Il existe des butées positives à 45°, 30°, 22,5° et 15° à droite comme à gauche.

Vous pouvez réaliser des découpes à onglet avec ou sans avoir déployé le système de chariot coulissant.

- Desserrez le bouton de verrouillage de la poignée de l'onglet (Fig. 53) en le tournant dans le sens inverse des aiguilles d'une montre.
- Tirez le levier de verrouillage de la butée positive. (Fig. 54)
- Faites pivoter le plateau rotatif à l'angle désiré.

Remarque: Un rapporteur est intégré dans la base de la machine pour faciliter le réglage.

- Serrez le bouton de verrouillage de la poignée de l'onglet une fois le bon angle atteint.

Remarque: Il est conseillé de serrer le bouton de verrouillage de l'onglet même lorsqu'une butée positive a été sélectionnée et que le levier de verrouillage de la butée positive est engagé de manière positive.

DÉCOUPE EN BISEAU EN INCLINANT LA TÊTE DE COUPE

Il est possible de réaliser une coupe en biseau (Fig. 55) en réglant l'angle de l'onglet à 0° sur le plateau rotatif.

Remarque: Il sera peut-être nécessaire de régler la section supérieure du guide coulissant pour laisser de l'espace à la tête de coupe en mouvement. (Fig. 37-38)

Il est possible d'incliner la tête de coupe de sa position normale à 0° (position perpendiculaire) jusqu'à un angle maximal de 45°, de la position perpendiculaire vers le côté gauche uniquement. Vous pouvez réaliser des découpes en biseau avec ou sans avoir déployé le système de chariot coulissant.

Remarque: Il existe une butée positive à l'angle du biseau de 33,9°.

Vous pouvez y accéder en déployant (en poussant vers l'intérieur) la broche du biseau à 33,9°. (Fig. 56) En temps normal, la broche

du biseau doit rester en position rétractée (à l'extérieur).

Inclinaison de la tête de coupe vers la gauche :

- Desserrez la poignée de verrouillage du biseau. (Fig. 57)
- Inclinez la tête de coupe à l'angle désiré.
- Un rapporteur est inclus pour faciliter le réglage. (Fig. 58)
- Serrez la poignée de verrouillage du biseau après avoir sélectionné l'angle souhaité.
- Tenez-vous sur le côté gauche de la poignée de découpe lorsque vous réalisez une découpe.

Une fois la découpe terminée :

- Relâchez l'interrupteur à gâchette MARCHE/ARRÊT pour éteindre le moteur, mais laissez vos mains en place.
- Attendez que la lame s'arrête complètement.
- Laissez la tête de coupe se relever à son maximum alors que le carter de lame inférieur est complètement déployé et recouvre les dents de la lame avant d'enlever vos mains.
- Remettez la tête de coupe en position perpendiculaire.

DÉCOUPE MIXTE (Fig. 59)

La découpe mixte est la combinaison simultanée d'une découpe à onglet et d'une découpe en biseau. Lorsque vous devez réaliser une découpe mixte, sélectionnez les positions du biseau et de l'onglet souhaitées comme décrit précédemment.

Remarque: Il est possible de réaliser une découpe mixte lorsque le système de chariot coulissant est déployé. Vérifiez toujours que la lame coulissante n'interfère pas avec le guide de la machine ou toute autre pièce de la machine. Si nécessaire, réglez la section supérieure gauche du guide.

DÉCOUPE DES MOULURES DE PLAFOND

Cette machine est capable de découper les angles d'onglet adaptés aux moulures de plafond. Configuration de la machine pour les moulures de plafond :

- Déployez la broche du biseau à 33,9° en la

poussant complètement vers l'intérieur.
(Fig. 56)

- Inclinez la tête de coupe à 33,9° et verrouillez-la en serrant la poignée de verrouillage du biseau.
- Faites pivoter le plateau rotatif et réglez l'angle de l'onglet sur 31,6°, comme indiqué sur le rapporteur.

Vérifiez que la moulure de plafond est bien positionnée sur le plateau rotatif et fixez-la à l'aide de pinces adaptées avant de procéder à la découpe.

Une fois la découpe terminée, remettez la tête de coupe en position verticale et faites ressortir la broche du biseau à 33,9° en position externe (désengagée).

DÉCOUPE D'UN MATÉRIAU ARQUÉ (Fig. 60)

AVERTISSEMENT : Avant de découper une pièce à usiner, vérifiez si elle est arquée. Si elle est arquée, la pièce à usiner doit être placée et découpée comme indiqué. Ne placez pas la pièce à usiner de manière incorrecte et ne la découpez pas sans le support du guide.

RETRAIT DE MATÉRIAU BLOQUÉ

- Mettez la scie à onglets sur « ARRÊT » en relâchant l'interrupteur à gâchette.
- Attendez que la lame s'arrête complètement.
- Débranchez la scie à onglets de la prise électrique.
- Retirez tout matériau bloqué dans la machine avec prudence.
- Vérifiez l'état et le fonctionnement du carter de sécurité.
- Vérifiez qu'aucune autre pièce de la machine n'a été endommagée, comme la lame, par exemple.
- Faites remplacer toutes les pièces endommagées par un technicien compétent qui réalisera une vérification de sécurité avant d'utiliser la machine à nouveau.

En cas de découpe d'une longue pièce à travailler, veillez à en soutenir l'extrémité libre à la même hauteur que la table rotative de la machine. Nous conseillons à l'opérateur d'envisager d'utiliser un support pour tenir la pièce à travailler, comme un chevalet de sciage, un établi-étau réglable, etc.

ACCESSOIRES EVOLUTION EN OPTION SAC À POUSSIÈRE

Il est possible d'insérer un sac à poussière dans le port d'aspiration situé à l'arrière de la machine. Le sac à poussière ne doit être utilisé que pour la découpe de matériaux en bois.

- Faites coulisser le sac à poussière sur le port d'aspiration des poussières en vérifiant que la pince à ressort maintient correctement le port avec le sac à poussière. (Fig. 61)

Remarque : Pour un maximum d'efficacité, videz le sac à poussière lorsqu'il est rempli aux 2/3.

Le contenu du sac à poussière doit être éliminé de manière respectueuse de l'environnement. Il peut être nécessaire de porter un masque antipoussière lorsque vous videz le sac à poussière.

Remarque : Si nécessaire, il est possible de fixer un dispositif d'aspiration au port d'aspiration des poussières. Suivez les instructions du fabricant si vous décidez de brancher une machine de ce type.

AVERTISSEMENT : N'utilisez pas le sac à poussière lors de la découpe de matériaux métalliques, y compris le bois contenant des clous.

TUBE ADAPTATEUR DU PORT D'ASPIRATION

Utilisez le tube adaptateur pour connecter le port d'aspiration de la machine à l'équipement d'aspiration commercial de l'atelier adapté (non fourni). Ses trous d'alésage et ses ports d'entrée ont un diamètre interne de Ø1-3/16".

ENTRETIEN

Remarque: Toute opération d'entretien doit être réalisée une fois la machine éteinte et débranchée de la prise murale ou du bloc-piles qui l'alimente.

Vérifiez régulièrement que tous les éléments de sécurité et les carters fonctionnent correctement. Utilisez cette machine uniquement si tous les carters et dispositifs de sécurité sont opérationnels.

EN

FR
(CA)ES
(LA)

Tous les paliers du moteur de cette machine sont lubrifiés à vie. Aucune autre lubrification n'est requise.

Utilisez un chiffon propre et légèrement humide pour nettoyer les pièces en plastique de la machine. N'utilisez pas de solvants ou de produits similaires qui pourraient endommager les parties en plastique.

AVERTISSEMENT : Ne tentez pas de nettoyer la machine en insérant des objets pointus dans les ouvertures de son carter, etc. Les événements de la machine doivent être régulièrement nettoyés à l'aide d'air sec comprimé.

Une quantité excessive d'étincelles peut indiquer la présence de saletés dans le moteur ou être un signe d'usure des balais en carbone.

Si vous suspectez un tel dysfonctionnement, demandez à un technicien d'effectuer l'entretien de la machine et de remplacer les brosses.

(6.4) PROTECTION DE L'ENVIRONNEMENT

Les déchets électriques et les produits mécaniques ne doivent pas être jetés avec les ordures ménagères. Veuillez recycler lorsque les infrastructures le permettent. Communiquez avec les autorités locales ou votre revendeur pour des conseils sur le recyclage.



VÉRIFICATIONS DE SÉCURITÉ DU MONTAGE

PIÈCE	ÉTAT	OUI
Glissières	Insérées dans le collet du biseau et connectées à la tête de coupe. Ergots de positionnement correctement déployés.	
Bouton de verrouillage de la poignée de l'onglet	Installé sur la poignée de l'onglet ou le plateau rotatif.	
Vis de blocage du chariot coulissant	Insérée dans le trou fileté du collet du biseau. Ressort antivibrations monté sous le bouton manuel de la vis de blocage.	
Cordon d'alimentation	Correctement acheminé avec les guides/pinces correctement installés.	
Lame	Lame correctement installée avec les flèches de rotation de la lame et sur la machine allant dans la même direction. Flasque extérieure de la lame, boulon et rondelle de l'arbre correctement montés.	
Carters de sécurité	Carter de sécurité inférieur complètement opérationnel. La tête de coupe se verrouille en position levée et la lame est couverte. La tête de coupe ne peut être abaissée qu'après avoir actionné le levier de blocage du carter de lame.	
Alimentation électrique	L'alimentation électrique répond aux caractéristiques indiquées sur la plaque signalétique de la machine. La fiche correspond à la sortie de l'alimentation électrique.	
Montage	Soit : a) La machine est montée dans un lieu de façon permanente et elle est boulonnée à l'établi. b) La machine est montée sur une planche qui peut être fixée à l'établi avec une pince. c) La machine est boulonnée sur un support pour scie à onglets spécifique.	
Installation permanente sur site	Les précautions nécessaires ont été prises pour manipuler des pièces à usiner longues ou de forme irrégulière.	
Environnement	Sec, propre et rangé. Température propice à la manipulation du matériau. Éclairage adapté (double s'il s'agit de lampes fluorescentes).	

Toutes les cases « Oui » doivent être cochées avant que la machine ne puisse être utilisée.
Case non cochée = pas d'utilisation.

VÉRIFICATIONS DE SÉCURITÉ FINALES

PIÈCE	ÉTAT	OUI
Montage	Répétez les vérifications de sécurité du montage.	
Utilisation	Effectuez les procédures suivantes une fois la machine éteinte et débranchée de sa source d'alimentation : <ul style="list-style-type: none"> • Réglez la machine sur chacune de ses configurations maximales à tour de rôle. • Pour chaque configuration, abaissez la tête de coupe dans sa position la plus basse tout en observant la trajectoire de la lame. • Vérifiez que la lame ne gêne ni ne touche aucune pièce, aucun moulage ou carter de la machine lorsque la tête de coupe est abaissée. • Lors de l'utilisation du chariot coulissant, vérifiez que la tête de coupe et la lame ne sont en contact avec aucune autre pièce de la machine. • Faites tourner la lame à la main (nous vous conseillons de porter des gants lors de cette étape, mais pas lorsque vous utilisez réellement la machine). • Vérifiez que la lame tourne sans encombre et sans aucun bruit inhabituel et que la lame et les carters de lame inférieur et supérieur ne sont pas en contact. • Vérifiez que la lame « n'oscille » dans aucune direction de manière perceptible lorsqu'elle tourne. 	

Toutes les cases « Oui » doivent être cochées avant que la machine ne puisse être utilisée.
Case non cochée = pas d'utilisation.

EN

FR
(CA)ES
(LA)

ÍNDICE

Introducción	69	Desenganche y elevación de la cabeza de corte	90
Garantía	69		
Para todas las herramientas con doble aislamiento	69		
Etiquetas y símbolos de seguridad	69	Instalar la hoja	90
Características técnicas de la máquina	70	1" (25.4mm) hojas Arbor	91
Uso previsto de esta herramienta eléctrica	71	5/8" (16mm) hojas Arbor	91
Uso prohibido de esta herramienta eléctrica	71		
		Comprobación y ajuste	91
Precauciones de seguridad	71	Ángulos de bisel	91
Seguridad eléctrica	71	Ajuste del tope del bisel de 0°	91
Uso en exteriores	71	Ajuste del puntero del bisel de 0°	92
Instrucciones generales de seguridad de la herramienta eléctrica	71	Ajuste del tope del bisel de 45°	92
Consejos para su salud	73	Alineamiento de la valla de la máquina	92
Seguridad Específica De La Sierra Ingletadora	73	Ajuste del puntero del ángulo del inglete	92
Seguridad de la hoja	75	El tope de profundidad	92
Equipo de protección individual (EPI)	75	La sección superior de valla deslizable	93
Funcionamiento seguro	75		
Realizar cortes de manera correcta y segura	76	El láser	93
Instrucciones adicionales de seguridad	76	Seguridad del láser	93
		Ajuste del láser	94
Primeros pasos	78	Montaje permanente de la sierra ingletadora	95
Desembalaje	78	Para el uso portátil	95
Elementos suministrados	79	Mordaza de sujeción	95
Descripción general de la máquina	80		
Diagramas de montaje	82	Instrucciones de funcionamiento	95
Diagramas de configuración de la sierra	84	Posicionamiento del cuerpo y la mano	96
Diagramas de uso de la sierra	86	Gatillo interruptor On/Off	96
		Preparación para realizar un corte	96
Montaje y preparación	88	Corte de tronzado	96
Herramientas necesarias	88	Corte deslizando	97
Conocer las piezas	88	Corte de inglete	97
Perilla de bloqueo de inglete	88	Corte de bisel	97
Cuello biselado	88	Corte compuesto	98
Inserción de la guía del carro	89	Corte de moldura de techo	98
Reposición de las lengüetas de ubicación	89	Corte de material arqueado	98
Sujeción del cabezal de corte	89	Despejar material atascado	98
Extensiones de la mesa de la máquina	89	Accesorios opcionales de Evolution	99
Enrutamiento del cable de alimentación	89		
		Mantenimiento	99
		Protección medioambiental	99
		Comprobaciones de seguridad del montaje	100
		Comprobaciones de seguridad finales	101

(1.3) IMPORTANTE

Por favor, lea estas instrucciones de uso y seguridad atentamente y por completo.

Por su propia seguridad, si no está seguro de algo relacionado con el uso de este equipo, póngase en contacto con la asistencia técnica. Puede encontrar el número de teléfono en la página web de Evolution Power Tools.

Nuestra organización dispone de varios teléfonos de asistencia en todo el mundo. Su proveedor también puede ofrecerle asistencia técnica.

WEB: www.evolutionpowertools.com

CORREO ELECTRÓNICO:

evolutioninfo@evolutionpowertools.com

GARANTÍA

(1.4) Felicitaciones por adquirir una máquina de Evolution Power Tools. Por favor, complete el registro de su producto en línea como se explica en el formulario que acompaña a esta máquina.

Hacerlo le permitirá validar el periodo de garantía de su máquina a través de la página web de Evolution al introducir sus datos y, así, disponer de un servicio rápido, si fuera necesario.

Le agradecemos sinceramente por escoger uno de nuestros productos Evolution Power Tools.

PARA TODAS LAS HERRAMIENTAS CON DOBLE AISLAMIENTO

1. Piezas de recambio. Para las revisiones, use solo piezas de recambio idénticas.

2. Clavijas polarizadas. Para reducir el riesgo de descarga eléctrica, este equipo dispone de una clavija polarizada (una patilla es más ancha que la otra). Esta clavija encajará en una toma polarizada solo de una forma. Si la clavija no encaja totalmente en la toma de pared, invertir la clavija. Si sigue sin encajar, contacte con un electricista cualificado para instalar la toma adecuada. No cambie la clavija en ningún caso.

(1.8) ETIQUETAS Y SÍMBOLOS DE SEGURIDAD

ADVERTENCIA: no utilice la máquina si falta la advertencia y/o las etiquetas de instrucciones o si están dañadas. Póngase en contacto con Evolution Power Tools para sustituir las etiquetas.

Nota: todos o algunos de los siguientes símbolos pueden aparecer en el manual o en el producto.

SÍMBOLO	Descripción
V	Voltios
A	Amperios
Hz	Hercios
min ⁻¹ (RPM)	Velocidad
~	Corriente alterna
n ₀	Velocidad sin carga
	Utilice gafas protectoras.
	Utilice protección auditiva.
	No tocar, mantenga las manos alejadas
	Utilice protección contra el polvo
	Utilice protección en las manos
	ETL Intertek Certificado
	Residuos de aparatos eléctricos y electrónicos
	Lea el manual
	ADVERTENCIA
	Laser ADVERTENCIA
	Advertencia de láser
	Fusible

EN

FR
(CA)ES
(LA)

CARACTERÍSTICAS TÉCNICAS DE LA MÁQUINA

MÁQUINA	MÉTRICO	IMPERIAL
Motor (120V ~ 60 Hz)	1800W	15A
Velocidad sin carga	2500 min ⁻¹	2500 rpm
Peso (neto)	16.38kg	36lb
Diámetro del puerto de polvo	35mm	1 -3/8 In.
Dimensiones de la herramienta (Al x An x L) (0°/0°) (Nota: Dimensiones tomadas con el cabezal de la sierra bajado.)	360 x 705 x 730mm	14- 3/16 x 27-3/4 x 28-47/64 In.
Longitud del cable	3m	10ft

CAPACIDADES DE CORTE	MÉTRICO	IMPERIAL
Placa de acero dulce – Grosor máximo	6mm	1/4 In.
Sección de la caja de acero dulce - Grosor máximo de la pared (sección de caja de acero dulce 2").	3mm	1/8 In.
Madera, sección máx.	300 x 90 mm	11-3/4 x 3-9/16 In.
Tamaño mínimo de la pieza de trabajo (Nota: cualquier pieza de trabajo menor que el tamaño mínimo recomendado requiere un soporte adicional antes del corte).	L:217 x W:68 x D:3mm	L:8-1/2 x W:2-3/4 x D:1/8 In.

ÁNGULOS DE CORTE MÁXIMOS	IZQUIERDO	DERECHO
Inglete	50°	50°
Bisel	0° - 45°	No aplicable

INGLETE	BISEL	ANCHURA MÁXIMA	PROFUNDIDAD MÁXIMA
0°	0°	300mm (11-13/16 In.)	90mm (3-9/16 In.)
0°	45°	210mm (8-1/4 In.)	90mm (3-9/16 In.)
45°	0°	300mm (11-13/16 In.)	51mm (2 In.)
45°	45°	210mm (8-1/4 In.)	51mm (2 In.)
50°	0°	192mm (7-9/16 In.)	89mm (3-1/2 In.)
50°	45°	192mm (7-9/16 In.)	45mm (1-3/4 In.)

DIMENSIONES DE LA HOJA	MÉTRICO	IMPERIAL
Diámetro	255mm	10 In.
Perforación / Arbor	25.4mm	1 In.
Grosor	2mm	0-5/64 In.

LÁSER	
Laser Class	Clase 2
Laser Source	Diodo láser
Laser Output Power (Max)	≤1mW
Wave Length (Nm)	650

ADVERTENCIA: debido a la entrada de potencia de este producto al arrancar, pueden darse caídas de tensión y esto puede influir en otros equipos (p. ej., luces atenuadas).

Por razones técnicas, aconsejamos que, si la impedancia de la red eléctrica es $Z_{max} < 0,318 \text{ Ohm}$, no se deberían experimentar estas perturbaciones. Si precisa alguna aclaración adicional, puede ponerse en contacto con la autoridad local de suministro de la corriente eléctrica.

USO PREVISTO DE ESTA HERRAMIENTA ELÉCTRICA

ADVERTENCIA: Este producto es una sierra ingletadora deslizante multimaterial y ha sido diseñada para usarse con hojas originales de Evolution que hayan sido diseñadas para esta máquina. Use solo hojas diseñadas para el uso de esta máquina y/o aquellas recomendadas específicamente por Evolution Power Tools Ltd.

EQUIPADA CON UNA HOJA ADECUADA, ESTA MÁQUINA SE PUEDE USAR PARA CORTAR:

- Madera, productos derivados de madera (MDF, panel de aglomerado, contrachapado, tablero alistonado, tablero duro, etc.)
- Madera con clavos
- sección de caja de acero dulce de 2" con pared de 1/4" de HB 200-220
- Placa de acero dulce de 6 mm con HB 200-22

Nota: la madera que tiene clavos o tornillos no galvanizados, se puede cortar de forma segura si lo hace cuidadosamente.

Nota: no se recomienda para cortar materiales galvanizados o madera con clavos galvanizados.

USO PROHIBIDO DE ESTA HERRAMIENTA ELÉCTRICA

ADVERTENCIA: Este producto es una sierra ingletadora deslizante multimaterial y solo se debe usar como tal. No debe ser modificada de ninguna manera ni usada para alimentar ningún otro equipo, tampoco deberá llevar ningún otro accesorio que no se detalle en el manual de instrucciones.

(1.13) **ADVERTENCIA:** Este producto no está previsto para ser utilizado por personas (niños incluidos) con discapacidad psíquica, sensorial o mental, o con falta de experiencia y conocimiento, a no ser que hayan sido supervisadas o instruidas en el uso seguro del producto por una persona responsable de su seguridad y competente en el uso seguro de este.

PRECAUCIONES DE SEGURIDAD

(1.14) SEGURIDAD ELÉCTRICA

Esta máquina está equipada con el enchufe moldeado y el cable de red correctos para el mercado designado. Si el cable de suministro

se daña, debe reemplazarse por un cable o ensamblaje especial por los fabricantes o su agente de servicios.

(1.15) USO EN EXTERIORES

ADVERTENCIA: para su protección, si va a usar esta herramienta en exteriores no debe exponerla a la lluvia o usarla en lugares húmedos. No coloque la herramienta en superficies húmedas. Si es posible, use un banco de trabajo limpio y seco. Para obtener una mayor protección, utilice un dispositivo de corriente residual que interrumpa el suministro si la corriente de fuga a tierra es superior a 30 mA durante 30 ms. Revise siempre el funcionamiento del dispositivo de corriente residual antes de usar la máquina. Si es necesario un alargador, debe ser de un tipo adecuado para exteriores y etiquetado para tal fin. Se deben seguir las instrucciones de los fabricantes al utilizar un alargador.

(2.1) INSTRUCCIONES GENERALES DE SEGURIDAD PARA HERRAMIENTAS ELÉCTRICAS

INSTRUCCIONES DE SEGURIDAD
ADVERTENCIA: Cuando se usan herramientas eléctricas, siempre se deben respetar las precauciones básicas de seguridad para reducir el riesgo de incendios, descargas eléctricas y lesiones personales, incluyendo las siguientes

Nota: esta herramienta eléctrica no debe estar encendida de forma continua durante mucho tiempo.

ADVERTENCIA: lea todas las advertencias de seguridad e instrucciones antes de intentar manejar este producto y guarde estas instrucciones.

El incumplimiento de las instrucciones y advertencias puede provocar una descarga eléctrica, incendios y/o lesiones graves.

GUARDE TODAS LAS ADVERTENCIAS E INSTRUCCIONES PARA PODER CONSULTARLAS EN EL FUTURO.

El término "herramienta eléctrica" de las advertencias se refiere a la herramienta alimentada por la red de alimentación (con cable) o con baterías (inalámbrica).

EN

FR
(CA)ES
(LA)

(2.2) 1. Advertencias generales de seguridad de la herramienta eléctrica [Seguridad en el área de trabajo].

- a) Mantenga la zona de trabajo limpia y bien iluminada.** Las zonas desordenadas u oscuras pueden provocar accidentes
- b) No utilice las herramientas eléctricas en atmósferas explosivas, como en presencia de líquidos inflamables, gases o polvo.** Las herramientas eléctricas producen chispas que pueden incendiar el polvo o los gases.
- c) Mantenga a los niños y transeúntes alejados cuando utilice una herramienta eléctrica.** Las distracciones pueden hacerle perder el control.
- d) No use esta máquina en un espacio cerrado.**

(2.3) Advertencias generales de seguridad de la herramienta eléctrica [Seguridad eléctrica]

- a) No modifique el enchufe de ningún modo. No utilice adaptadores de enchufe con las herramientas eléctricas conectadas a tierra.** Si las tomas de corriente coinciden y los enchufes no se modifican, se reduce el riesgo de descarga eléctrica.
- b) Evite el contacto corporal con superficies conectadas a tierra tales como tuberías, radiadores, estufas y refrigeradores.** El riesgo de descarga eléctrica aumenta si su cuerpo está conectado a tierra.
- c) No exponga las herramientas eléctricas a la lluvia o a la humedad.** La entrada de agua en una herramienta eléctrica aumentará el riesgo de descarga eléctrica.
- d) No haga mal uso del cable. Nunca use el cable para transportar, tirar o desenchufar la herramienta eléctrica. Mantenga el cable lejos del calor, el aceite, las esquinas cortantes o las piezas móviles.** Los cables dañados o enredados aumentan el riesgo de descarga eléctrica. Cuando trabaje con una herramienta eléctrica en exteriores, use un alargador adecuado para uso en exteriores. El uso de un cable adecuado para uso en exteriores reduce el riesgo de descarga eléctrica.
- e) Si utiliza una herramienta eléctrica en un lugar húmedo, es necesario utilizar una toma de corriente residual (RCD) protegida.** El uso de un dispositivo de corriente residual reduce el riesgo de descarga eléctrica.

(2.4) 3 Advertencias generales de seguridad de la herramienta eléctrica [Seguridad personal].

- a) Manténgase alerta, tenga cuidado con lo que hace y use el sentido común al utilizar una herramienta eléctrica. No utilice una herramienta eléctrica cuando esté cansado o bajo la influencia de drogas, alcohol o medicación.** Un momento de distracción mientras utiliza herramientas eléctricas puede ocasionar lesiones personales graves.
- b) Utilice el equipo de protección individual. Lleve siempre protección ocular para evitar lesiones por chispas y astillas.** El uso del equipo de seguridad, como máscaras para el polvo, calzado antideslizante, casco o protección auditiva para condiciones adecuadas reducirá las lesiones personales.
- c) Evite el encendido accidental. Asegúrese de que el interruptor está en la posición off antes de conectar a la fuente de alimentación y/o a las baterías, de coger o de transportar la herramienta.** Transportar herramientas eléctricas con el dedo sobre el interruptor o enchufar herramientas eléctricas con el interruptor encendido puede propiciar accidentes.
- d) Quite las llaves de ajuste o inglesa antes de encender la herramienta eléctrica.** Una llave, como una llave inglesa, colocada en una pieza giratoria de la herramienta eléctrica puede ocasionar lesiones personales.
- e) No se extralimite. Mantenga la postura y el equilibrio en todo momento.** Esto permitirá un mejor control de la herramienta eléctrica en situaciones inesperadas.
- f) Vístase de manera adecuada. No lleve ropa holgada ni joyas. Mantenga el pelo, la ropa y los guantes alejados de las piezas móviles.** Las joyas, la ropa holgada y el cabello largo pueden quedar atrapados en las piezas móviles.
- g) Si se proporcionan dispositivos para la conexión de unidades de extracción y recogida de polvo, asegúrese de que están conectadas y de que se usan de forma adecuada.** El uso de estos dispositivos puede reducir los riesgos derivados del polvo.
- h) Al cortar metal se debe usar guantes antes del manejo para prevenir quemaduras por metal caliente.**

(2.5) 4 Advertencias generales de seguridad de la herramienta eléctrica [Uso y cuidado de la herramienta eléctrica].

- a) No fuerce la herramienta eléctrica. Utilice la**

herramienta correcta para su aplicación.

La herramienta correcta realizará el trabajo mejor y de forma más segura al ritmo para el que ha sido diseñada.

b) No utilice la herramienta eléctrica si el interruptor no se enciende ni se apaga. Las herramientas eléctricas que no se puedan controlar con el interruptor son peligrosas y se deben reparar.

c) Desconecte la herramienta eléctrica de la fuente de alimentación y/o el paquete de baterías de la herramienta eléctrica antes de efectuar ajustes, cambiar accesorios o almacenar las herramientas eléctricas.

Este tipo de medidas de seguridad preventivas reducen el riesgo de que la herramienta arranque por accidente.

d) Guarde las herramientas eléctricas fuera del alcance de los niños y no permita que personas que no estén familiarizadas con la herramienta eléctrica o estas instrucciones la usen. Las herramientas eléctricas son peligrosas en manos de personas inexpertas.

e) Realice un mantenimiento de las herramientas eléctricas. Compruebe la alineación incorrecta y la fijación de las piezas móviles, la rotura de las piezas móviles y cualquier otra condición que pueda afectar al funcionamiento de las herramientas eléctricas. Si está dañada, repare la herramienta eléctrica antes de usarla. Muchos accidentes se producen debido a un mantenimiento deficiente de las herramientas eléctricas.

f) Mantenga las herramientas de corte limpias y afiladas. Las herramientas de corte con buen mantenimiento y bordes de corte afilados son menos propensas a trabarse y son más fáciles de controlar.

g) Use la herramienta eléctrica, accesorios y útiles, etc., de acuerdo con estas instrucciones y teniendo en cuenta las condiciones de funcionamiento y el trabajo que se va a realizar. El uso de la herramienta eléctrica para operaciones diferentes a las previstas podría provocar una situación peligrosa.

h) Mantenga los mangos y las superficies de agarre secos, limpios y libres de aceite y grasa. Los mangos y superficies de agarre resbaladizos no permiten un manejo y control seguros de la herramienta en situaciones inesperadas.

(2.6) 5) Advertencias generales de seguridad de la herramienta eléctrica [Mantenimiento]

a) Lleve la herramienta eléctrica a reparar a

un experto calificado que utilice solo piezas de repuesto idénticas. Esto garantizará que se mantenga la seguridad de la herramienta eléctrica correctamente. Si el cable de suministro se daña, debe reemplazarse por un cable de suministro preparado especialmente por parte de la organización de mantenimiento.

(2.7) CONSEJOS PARA SU SALUD

ADVERTENCIA: Si sospecha que la pintura en las superficies de su hogar contiene plomo, consulte a un profesional. No intente quitar pintura a base de plomo. Solamente un profesional debería hacerlo. Una vez que el polvo se ha depositado en una superficie, el contacto de la mano con la boca puede llevar a la ingestión de plomo. Incluso la exposición a niveles bajos de plomo puede causar daños irreversibles en el cerebro y el sistema nervioso. Los niños y los nonatos son especialmente vulnerables.

(2.8) ADVERTENCIA: algunas maderas y productos madereros, en particular el MDF (tablero de fibras de densidad media) pueden producir polvo que puede ser perjudicial para la salud. Recomendamos el uso de una mascarilla aprobada con filtros reemplazables al usar esta máquina, además de utilizar la unidad de extracción de polvo.

(3.5) SEGURIDAD ESPECÍFICA DE LA SIERRA INGLETADORA

- No usar hojas hechas de acero rápido.
- Use la sierra solamente con protecciones en buen estado de funcionamiento, con el mantenimiento apropiado y en posición.
- Fije siempre las piezas de trabajo a la mesa de la sierra.

a) Las sierras ingletadoras se deben usar para cortar madera o productos madereros, pero no se pueden usar con discos de corte abrasivos para cortar material ferroso, como barras, varas, remaches, etc. El polvo abrasivo hace que las piezas móviles, como la protección inferior, se atasquen. Las chispas procedentes de cortes abrasivos quemarán la protección inferior, el inserto de la ranura y otras piezas de plástico.

b) Use mordazas para apoyar la pieza de trabajo siempre que sea posible. Si apoya la pieza de trabajo a mano, siempre debe mantener la mano a por lo menos 100 mm

EN

FR
(CA)ES
(LA)

de cualquiera de los lados de la hoja de la sierra, **No use esta sierra para cortar piezas demasiado pequeñas como para fijarlas o sujetarlas con la mano de forma segura.** Si coloca la mano demasiado cerca de la hoja de la sierra, hay un mayor riesgo de causar lesiones por contacto con la hoja.

c) La pieza de trabajo debe estar inmóvil y fijada o sujeta contra la valla y la mesa. No alimente la pieza de trabajo en la hoja ni corte «a mano alzada» bajo ningún concepto.

Las piezas de trabajo en movimiento o no fijadas podrían ser arrojadas a altas velocidades, provocando lesiones.

d) Empuje la sierra a través de la pieza de trabajo. No tire de la sierra a través de la pieza de trabajo. Para hacer un corte, suba la cabeza de corte y sáquela por encima de la pieza de trabajo sin cortar, arranque el motor, presione la cabeza de corte hacia abajo y atraviese la pieza de trabajo. Es probable que cortar mientras tiramos haga que la hoja de la sierra se suba a la pieza de trabajo y tire el conjunto de la hoja hacia el operario de forma violenta.

NOTA: la advertencia anterior se omite para una sierra ingletadora simple de brazo giratorio

e) Nunca cruce la mano por la línea de corte prevista, ni delante ni detrás de la hoja de la sierra. Es muy peligroso sujetar la pieza de trabajo «con las manos cruzadas», es decir sujetar la pieza de trabajo a la derecha de la hoja de la sierra con la mano izquierda o al revés.

f) No acceda con ninguna mano por detrás de la valla a menos de 100 mm de cualquiera de los lados de la hoja de la sierra para retirar restos de madera ni por ninguna otra razón mientras la hoja está girando. La proximidad de la hoja de la sierra giratoria a la mano puede no resultar obvia y puede lesionarse gravemente.

g) Inspeccione la pieza de trabajo antes de cortar. Si la pieza de trabajo está arqueada o combada, fíjela con la cara arqueada exterior hacia la valla. Asegúrese siempre de que no haya hueco entre la pieza de trabajo, la valla y la mesa a lo largo de la línea de corte. Las piezas de trabajo combadas o dobladas pueden retorcerse o desplazarse y pueden trabarse en la hoja de la sierra giratoria al cortar. No debería haber clavos ni objetos extraños en la pieza de trabajo.

h) No use la sierra hasta que la mesa esté despejada de todas las herramientas, restos de madera, etc., salvo la pieza de trabajo. Los restos pequeños o trozos de madera sueltos u otros objetos que entren en contacto con la hoja mientras se encuentra girando, pueden ser arrojados a alta velocidad.

i) Corte solamente una pieza de trabajo a la vez. Los apilamientos de múltiples piezas de trabajo no se pueden fijar ni apuntalar de forma adecuada y se pueden trabar en la hoja o desplazarse durante el corte.

j) Asegúrese de que la sierra ingletadora está montada o colocada sobre una superficie de trabajo firme y nivelada antes del uso.

Una superficie de trabajo firme y nivelada reduce el riesgo de que la sierra ingletadora se desestabilice.

k) Planifique su trabajo. Cada vez que cambie la configuración del ángulo de bisel o inglete, asegúrese de que la valla ajustable esté colocada correctamente para apoyar la pieza de trabajo y de que no interferirá con la hoja ni el sistema de protección. Sin encender la herramienta y sin pieza de trabajo en la mesa, mueva la hoja de la sierra a través de un corte simulado para asegurarse de que no habrá interferencia ni peligro de cortar la valla.

NOTA: la frase «bisel o» no se aplica a sierras sin ajuste de bisel.

l) Proporcione un soporte adecuado, como extensiones de mesa, caballetes de la sierra, etc., para una pieza de trabajo más ancha o larga que la parte superior de la mesa. Las piezas de trabajo más largas o anchas que la mesa de la sierra ingletadora pueden volcar si no se apoyan de forma adecuada. Si la pieza cortada o la pieza de trabajo vuelcan, pueden levantar la protección inferior o ser arrojadas por la hoja giratoria.

m) No use a otra persona como sustituto de una extensión de mesa o soporte adicional. El soporte inestable para la pieza de trabajo puede hacer que la hoja se trabe o que la pieza de trabajo se desplace durante la operación de corte tirando de usted y del ayudante hacia la hoja giratoria.

n) La pieza cortada no se debe atascar ni presionar por ningún medio contra la hoja de la sierra giratoria. Si está restringida, p. ej., usando topes de longitud, la pieza cortada podría hacer cuña contra la hoja y salir

despedida violentamente.

o) Utilice siempre una mordaza o dispositivo de fijación diseñado para apoyar de forma adecuada material redondo, como tubos o barras. Las barras tienen tendencia a rodar mientras se cortan, haciendo que la hoja «muerda» y tire de la pieza de trabajo, junto con su mano, hacia la hoja.

p) Deje que la hoja alcance la velocidad total antes de entrar en contacto con la pieza de trabajo. Esto reducirá el riesgo de que la pieza de trabajo salga disparada.

q) Si la pieza de trabajo o la hoja se atasca, apague la sierra ingletadora. Espere a que todas las piezas móviles se detengan y desconecte el enchufe de la fuente de alimentación y/o retire las baterías. Después proceda a liberar el material atascado. El serrado continuo con una pieza de trabajo atascada podría provocar la pérdida del control o daños en la sierra ingletadora.

r) Después de terminar el corte, suelte el interruptor, mantenga abajo la cabeza de la sierra y espere a que la hoja se detenga antes de retirar la pieza cortada. Es peligroso meter la mano cerca de la hoja en funcionamiento.

s) Sujete el mango firmemente al hacer un corte incompleto o al soltar el interruptor antes de que la cabeza de la sierra esté completamente en la posición inferior. La acción de frenado de la sierra puede hacer que se tire de la cabeza de la sierra hacia abajo repentinamente, provocando un riesgo de lesiones.

NOTA: la advertencia anterior solo se aplica a sierras ingletadoras con sistema de frenado.

SEGURIDAD DE LA HOJA

ADVERTENCIA: Las hojas de sierra giratorias son extremadamente peligrosas y pueden provocar lesiones graves y amputaciones. Mantenga siempre los dedos y las manos alejados por lo menos 150 mm (6") de la hoja en todo momento. Nunca intente recuperar material serrado hasta que la cabeza de corte esté en posición elevada, la protección se haya cerrado completamente y la hoja de la sierra haya dejado de girar. Use solamente hojas de sierra recomendadas por el fabricante, como se detalla en este manual y que cumplan los requisitos de EN 847-1.

- Utilice solo hojas Evolution originales

diseñadas para esta máquina.

- No use hojas de sierra dañadas o deformadas, ya que podrían hacerse añicos y provocar lesiones graves al operario o a las personas presentes.
- Si el inserto de mesa se daña o desgasta, se debe reemplazar por uno idéntico facilitado por el fabricante.

(3.6) EQUIPO DE PROTECCIÓN INDIVIDUAL (EPI)

Se debe llevar protección auditiva para reducir el riesgo de pérdida de audición inducida. Se debe llevar protección ocular a fin de prevenir la posibilidad de perder la vista debido a astillas desprendidas.

También se recomienda llevar protección respiratoria, ya que algunas maderas y productos madereros, en particular el MDF (tablero de fibras de densidad media) pueden producir polvo que puede ser perjudicial para la salud. Recomendamos el uso de una mascarilla aprobada con filtros reemplazables al usar esta máquina, además de utilizar la unidad de extracción de polvo. Se deben llevar guantes cuando se manejen hojas o material rugoso. Se deben llevar guantes resistentes al calor al manejar materiales metálicos que puedan estar calientes. Se recomienda que las hojas de sierra se lleven en un soporte siempre que sea factible. No se recomienda llevar guantes cuando se maneja la sierra ingletadora.

(3.7) FUNCIONAMIENTO SEGURO

Compruebe siempre que ha seleccionado la hoja de sierra correcta para el material que va a cortar. **No** use esta sierra ingletadora para cortar materiales distintos de los especificados en este manual de instrucciones

Al transportar la sierra ingletadora, asegúrese de que la cabeza de corte esté bloqueada en la posición inferior de 90° (en caso de una ingletadora deslizante, asegúrese de que las barras correderas estén bloqueadas). Levante la máquina agarrando los bordes exteriores de la base con ambas manos (si es una ingletadora deslizante, transportela usando las asas proporcionadas). Bajo ningún concepto se puede levantar o transportar la máquina usando la protección retráctil ni ninguna otra parte de su mecanismo de funcionamiento. Las personas presentes y los demás compañeros de

EN

FR
(CA)ES
(LA)

trabajo se deben mantener a una distancia segura de esta sierra. En algunas circunstancias, los restos cortados pueden ser expulsados violentamente de la máquina, lo cual supone un peligro para la seguridad de las personas que se encuentran cerca.

Antes de cada uso, compruebe el funcionamiento de la protección retráctil y su mecanismo de funcionamiento, asegurándose de que no haya daños y de que todas las piezas móviles funcionen correctamente y con suavidad. Mantenga el banco de trabajo y la zona del suelo libres de restos, incluyendo serrín, virutas y recortes. Compruebe y asegúrese siempre de que la velocidad marcada en la hoja de la sierra por lo menos sea igual a la velocidad sin carga marcada en la sierra ingletadora.

Bajo ningún concepto se debe usar una hoja de sierra que esté marcada con una velocidad inferior a la velocidad sin carga marcada en la sierra ingletadora.

Si fuera necesario usar un espaciador o anillos reductores, estos deben ser apropiados para el fin previsto y solo según lo recomendado por el fabricante.

Si la sierra ingletadora está equipada con un láser, no se debe sustituir por un tipo diferente. Si el láser no funciona, será reparado o sustituido por el fabricante o agente autorizado. La hoja de la sierra solo se puede sustituir como se detalla en este manual de instrucciones.

Nunca intente recuperar recortes ni ninguna otra parte de la pieza de trabajo hasta que la cabeza de corte esté en posición elevada, la protección se haya cerrado completamente y la hoja de la sierra haya dejado de girar.

(3.8) REALIZAR CORTES DE MANERA CORRECTA Y SEGURA

Siempre que sea factible, asegure la pieza de trabajo a la mesa de la sierra usando la mordaza de trabajo, si se proporciona.

Asegúrese siempre antes de cada corte de que la sierra ingletadora esté montada en una posición estable.

Si fuera necesario, se puede montar la sierra ingletadora en una base de madera o banco de trabajo o unirse aun soporte de sierra ingletadora como se detalla en el manual de instrucciones.

Las piezas de trabajo largas se deben apoyar en los soportes de trabajo proporcionados o en soportes de trabajo adicionales apropiados.

(2.8) ADVERTENCIA: el manejo de cualquier sierra ingletadora puede provocar que se lancen objetos externos contra los ojos, lo que puede ocasionar daños graves en estos. Antes de empezar a utilizar una herramienta eléctrica, póngase siempre gafas de seguridad con protección lateral o una máscara que cubra toda la cara cuando sea necesario.

ADVERTENCIA: si faltan piezas, no utilice la sierra ingletadora hasta que estas se reemplacen. No seguir esta indicación puede causar graves daños personales.

(3.9) CONSEJOS DE SEGURIDAD ADICIONALES

ADVERTENCIA: Cuando se usan herramientas eléctricas, siempre se deben respetar las precauciones básicas de seguridad para reducir el riesgo de incendios, descargas eléctricas y lesiones personales, incluyendo las siguientes.

LEA todas estas instrucciones antes de intentar manejar este producto y guarde estas instrucciones.

Advertencias de seguridad:

- A pesar de ser compacta, esta sierra ingletadora es pesada. Para reducir el riesgo de lesiones en la espalda, solicite ayuda profesional cada vez que tenga que levantar la sierra.
- Sujete la herramienta cerca del cuerpo cuando la levante. Levántela por el mango de corte en la cabeza de la sierra ingletadora y por el mango naranja grande en la parte trasera de la corredera de la carretilla.
- No transporte nunca la sierra ingletadora por el cable de alimentación. Si se transporta la sierra ingletadora por el cable de alimentación se podrían causar daños al aislamiento o las conexiones de los cables y provocar una descarga eléctrica o un incendio.
- Antes de mover la sierra ingletadora, apriete los tornillos de bloqueo del bisel y del inglete y el tornillo de bloqueo de la carretilla corrediza para protegerse ante movimientos súbitos e inesperados.
- Bloquee la cabeza de corte en su posición más baja. Asegúrese de que el seguro de la cabeza

de corte esté completamente insertado en su cavidad.

ADVERTENCIA: no use la protección de la hoja como «punto de elevación».
El cable de alimentación se debe desenchufar del suministro eléctrico antes de intentar mover la máquina.

- Bloquee la cabeza de corte en la posición inferior usando el seguro de la cabeza de corte.
- Afloje el tornillo de bloqueo del ángulo de inglete. Gire la mesa a cualquiera de sus ajustes máximos.
- Bloquee la mesa en posición usando el tornillo de bloqueo.
- Enrolle el cable alrededor de la guía del cable.

Precaución: este paquete contiene objetos punzantes. Tenga cuidado al desembalarlo. Puede que para levantar, montar y mover esta máquina sean necesarias dos personas. Saque la máquina del embalaje junto con los accesorios suministrados.

Revise con atención para comprobar que la máquina está en buenas condiciones y cuenta con todos los accesorios que se enumeran en este manual. Asegúrese también de que todos los accesorios estén completos. Si falta alguna de las piezas, la máquina y los accesorios se deben devolver juntos en su embalaje original a su distribuidor.

No tire el embalaje, guárdelo durante todo el período de garantía. Deseche el embalaje de forma respetuosa con el medioambiente. Si fuese posible, recíclolo. No deje que los niños jueguen con las bolsas de plástico vacías, debido al riesgo de asfixia.

(3.9) CONSEJO DE SEGURIDAD ADICIONAL

ADVERTENCIA: Al usar herramientas eléctricas, deben seguirse las precauciones de seguridad básicas para reducir el riesgo de incendio, descarga eléctrica y lesiones personales, incluyendo lo siguiente.

LEA todas estas instrucciones antes de usar este producto y guarde estas instrucciones.

Consejo de seguridad:

- Aunque compacta, esta sierra de inglete es pesada.
- Para reducir el riesgo de lesiones de espalda, busque ayuda competente siempre que tenga que levantar la sierra.
- Mantenga la herramienta cerca del cuerpo al levantarla. Doble las rodillas para poder levantar con el peso de las piernas, no con la espalda. Levantar usando el asa de corte en el cabezal de la sierra de inglete y el asa naranja grande en la parte trasera de la guía del carro.
- No tome la sierra de inglete por el cable de alimentación. Hacerlo así puede dañar el aislamiento o las conexiones del cable, lo que puede llevar a una descarga eléctrica o a provocar un incendio.
- Antes de mover la sierra de inglete apriete los tornillos de bloqueo del inglete y del bisel y el tornillo de bloqueo del carro de deslizamiento como protección frente a un movimiento brusco inesperado.
- Bloquee el cabezal de corte en su posición más baja. Asegúrese de que el pasador de bloqueo del cabezal de corte esté totalmente engranado en su encaje.

ADVERTENCIA: No use la protección de la hoja como un 'punto de elevación'. El cable de alimentación debe retirarse de la alimentación antes de intentar mover la máquina.

- Bloquee el cabezal de corte en la posición baja usando el pasador de bloqueo del cabezal de corte.
- Afloje el tornillo de bloqueo del ángulo del inglete. Gire la mesa hasta sus ajustes máximos.
- Bloquee la mesa en posición utilizando el tornillo de bloqueo.
- Enrolle el cable alrededor de la guía del cable.

ADVERTENCIAS ADICIONALES

- 1. Mantenga las protecciones en su lugar** y en condiciones operativas.
- 2. Retire las chavetas y las llaves de ajuste.** Tenga el hábito de comprobar que las chavetas y las llaves de ajuste se hayan retirado de la herramienta antes de conectarla.
- 3. Mantenga el área de trabajo limpia.** Las áreas y bancos de trabajo desordenados son una fuente de accidentes.
- 4. No usar en entornos peligrosos.** No use

EN

FR
(CA)ES
(LA)

herramientas eléctricas en lugares mojados o húmedos, ni las exponga a la lluvia. Mantenga el área de trabajo bien iluminada.

5. Mantener alejados a los niños. Todos los visitantes deben mantenerse a una distancia segura del área de trabajo.

6. Haga las pruebas a prueba de niños con candados, interruptores maestros o retirando las llaves de encendido.

7. No fuerce la herramienta. Trabjará mejor y más seguro al ritmo para el cual ha sido diseñada.

8. Use la herramienta correcta. No fuerce la herramienta o los accesorios para hacer un trabajo para el cual no haya sido diseñada.

9. Use el alargador adecuado. Verifique que su alargador esté en buen estado. Al usar un alargador, compruebe que utiliza uno con la capacidad suficiente para la corriente a usar con su producto. Un cable de capacidad insuficiente provocará una caída en la tensión de línea, resultando en pérdida de potencia y sobrecalentamiento. La tabla de la página siguiente muestra el tamaño correcto a usar dependiendo de la longitud del cable y los amperios nominales de la placa de identificación. En caso de duda, utilice el calibre más pesado siguiente. Cuando más pequeño el número de calibre, más potente es el cable.

10. Lleve la ropa adecuada, no vista ropas sueltas, guantes, corbatas, anillos, brazaletes, u otras joyas que puedan quedar atrapadas en las piezas móviles. Se recomienda calzado antideslizante. Lleve una redcilla protectora para recoger el cabello largo.

11. Use siempre gafas de seguridad. También debe usar máscara facial o contra el polvo si la operación de corte es polvorienta. Las gafas de uso diario solo disponen de lentes resistentes al impacto, pero no son gafas de seguridad.

12. Trabajo seguro. Utilice abrazaderas o un tornillo de banco para fijar el trabajo cuando sea posible. Es más seguro que usar la mano y deja libres ambas manos para operar la herramienta.

13. No se extralimite. Mantenga una postura y el equilibrio adecuado en todo momento.

14. Mantenga las herramientas cuidadosamente. Mantenga las herramientas afiladas y limpias para obtener un rendimiento óptimo y seguro. Siga las instrucciones de lubricación y cambio de accesorios.

15. Desconecte las herramientas antes de cualquier revisión, o al cambiar los accesorios

como hojas, brocas, cortadores y similares.

16. Reduzca el riesgo de arranque imprevisto. Verifique que el interruptor esté en la posición de apagado antes de enchufarla.

17. Use los accesorios recomendados. Consulte el manual del propietario para los accesorios recomendados. El uso de accesorios inadecuados puede ser causa de riesgo de lesiones para el personal.

18. No se coloque sobre la herramienta, pueden producirse lesiones graves si se inclina la herramienta o se entra en contacto sin querer con la herramienta de corte.

19. Compruebe las piezas dañadas. Antes de seguir usando la herramienta, hay que comprobar cuidadosamente cualquier protección u otras piezas que puedan estar dañadas para determinar si funcionarán adecuadamente y desempeñarán su función prevista - compruebe la alineación de las piezas móviles, atoramiento de piezas móviles, rotura de piezas, montaje, y cualquier otra condición que pueda afectar al funcionamiento. Una protección o cualquier pieza dañada deben repararse adecuadamente o cambiarse.

20. Dirección de alimentación. Trabaje en una hoja o un cortador únicamente contra la dirección de rotación de la hoja o el cortador.

21. No deje nunca desatendida una herramienta en marcha. Desconecte la alimentación. No deje la herramienta hasta que esté totalmente parada.

(4.1) PRIMEROS PASOS

Precaución: Este paquete contiene objetos afilados. Tenga cuidado al desembalar. Esta máquina puede necesitar dos personas para levantarla, montarla y moverla. Retire la máquina, junto con los accesorios suministrados de su embalaje.

Revise el contenido cuidadosamente para verificar que la máquina está en buen estado y que cuenta con todos los accesorios listados en este manual. Asegúrese también de que todos los accesorios están completos.

Si resulta que falta alguna pieza, deberá devolver la máquina y sus accesorios juntos en su embalaje original al minorista.

No tire el embalaje, guárdelo protegido durante todo el periodo de garantía. Deseche el embalaje de forma medioambientalmente responsable. Recicle si es posible. No deje que los niños jueguen con bolsas de plástico vacías debido al riesgo de asfixia.

(4.2) ELEMENTOS SUMINISTRADOS

Product Code	052-0004
Extensiones de mesa de la máquina	✓
Llave hexagonal de doble extremo (M6 & M5)	✓
Cabeza de corte	✓
Correderas de la carretilla	✓
Botón de bloqueo del inglete	✓
Mordaza/guía del cable de red eléctrica	✓
Tornillo de cabeza autorroscante	✓
Tornillos de cabeza hueca	✓
Componente del sujetacables	✓
Tapa de la lente láser	✓
Abrazadera de cable de doble extremo	✓
Asa de transporte	✓
Valla alta	✓
Adaptador del puerto de polvo	✓
Saco captapolvo	✓
Mordaza de sujeción de 3 piezas	✓
Hoja de 24 dientes de 255 mm	✓

EN

FR
(CA)ES
(LA)

DESCRIPCIÓN GENERAL DE LA MÁQUINA

Imagen: R2555MS

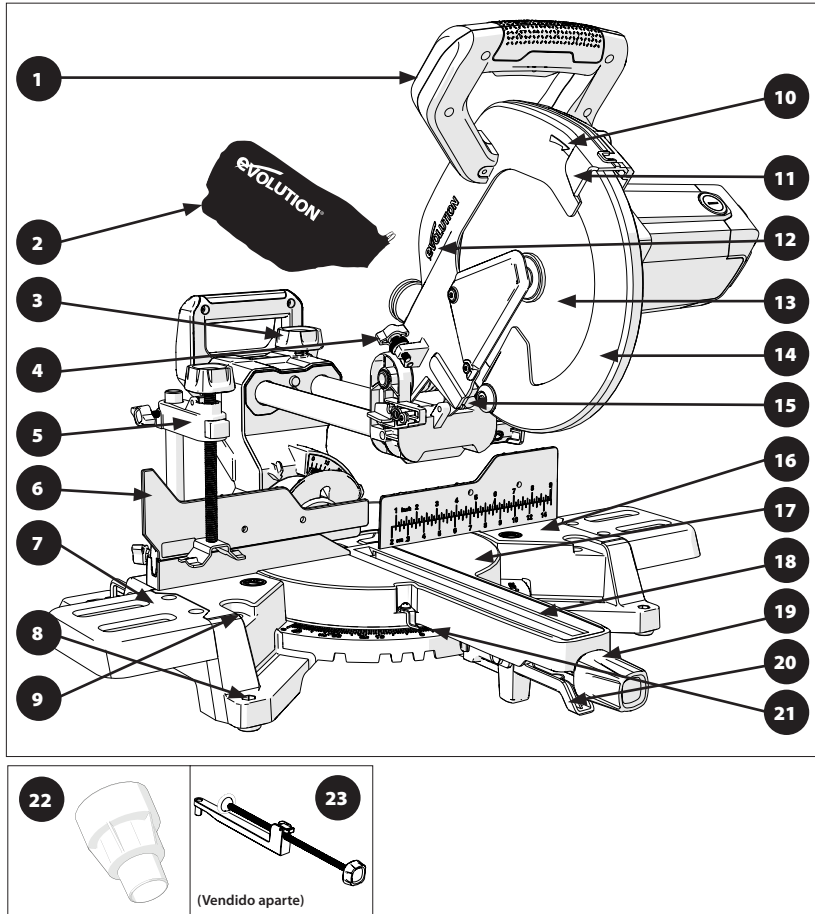

- | | |
|--|---|
| <ul style="list-style-type: none"> 1. Asa de corte 2. Bolsa de polvo 3. Tornillo de bloqueo de la guía 4. Medidor de profundidad 5. Abrazadera de fijación 3 pzas 6. Barrera deslizante 7. Extensiones de la tabla de la máquina 8. Agujero de montaje (X4) 9. Agujero de la abrazadera frontal | <ul style="list-style-type: none"> 11. Protección superior de la hoja 12. Cabezal de corte 13. Hoja 14. Protección inferior de la hoja 15. Guía láser 16. Tablero de la mesa 17. Mesa giratoria 18. Inserción de mesa 19. Perilla de bloqueo del asa de inglete 20. Palanca de bloqueo de tope positivo |
|--|---|

Imagen: R255SMS

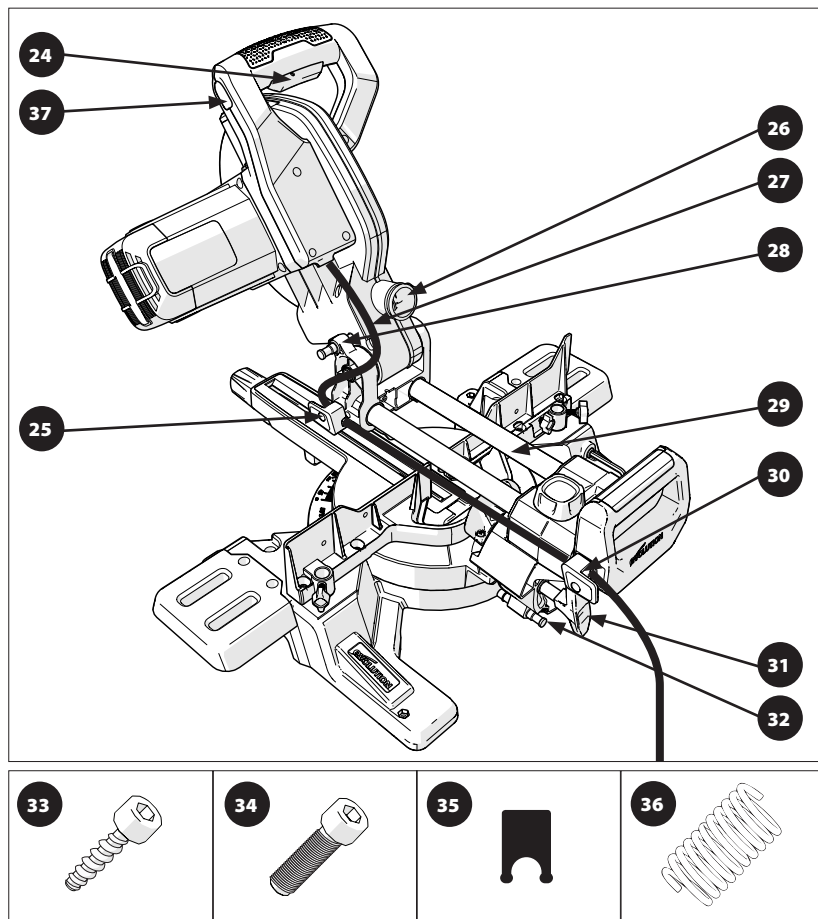

- 21. Escala del ángulo del inglete
- 22. Adaptador de puerto de polvo
- 23. Pinza frontal
- 24. Interruptor On/Off
- 25. Abrazadera de guía del cable frontal
- 26. Puerto de extracción de polvo
- 27. Cable
- 28. Pasador de bloqueo del cabezal de corte
- 29. Carro deslizante trasero
- 30. Abrazadera de guía del cable trasero

- 31. Asa de bloqueo del bisel
- 32. Pasador del bisel 33,9°
- 33. 1 Tornillo de cabeza autorroscable M4
- 34. 4 Tornillos de cabeza de encastre M4
- 35. Componente de agarre del cable (Montado en la abrazadera de guía del cable)
- 36. Muelle anti-vibración (Montado en el elemento '4' - Tornillo de bloqueo del deslizamiento)
- 37. Interruptor on / off de la guía láser

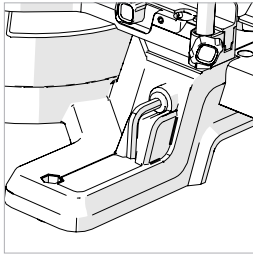

Fig. 1

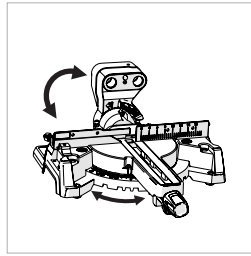

Fig. 2

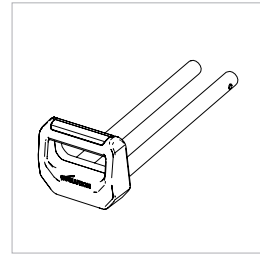

Fig. 3

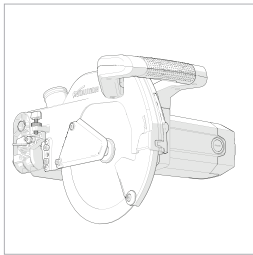

Fig. 4

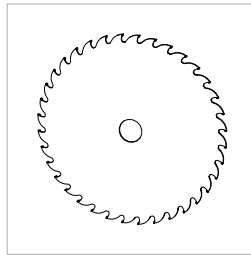

Fig. 5

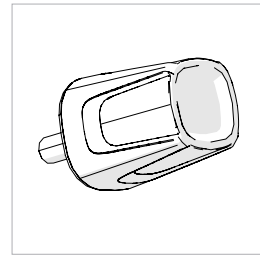

Fig. 6

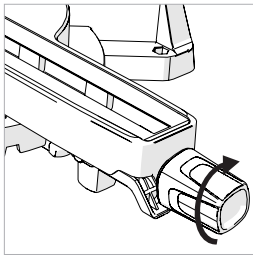

Fig. 7

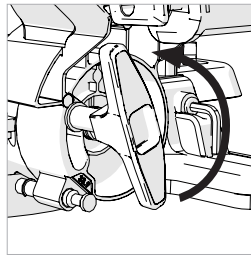

Fig. 8

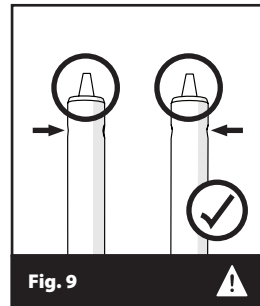

Fig. 9

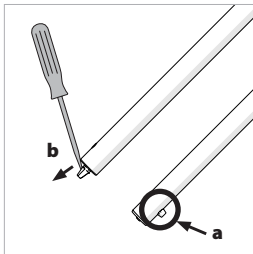

Fig. 10

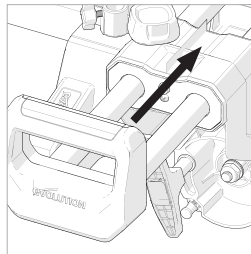

Fig. 11

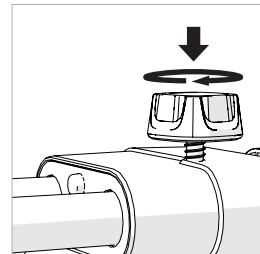

Fig. 12

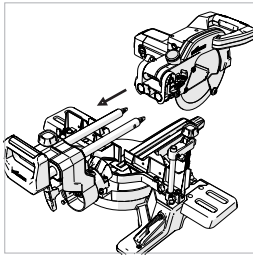

Fig. 13a

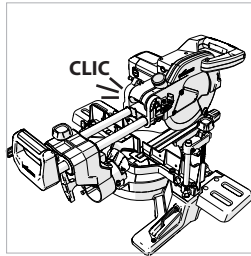

Fig. 13b

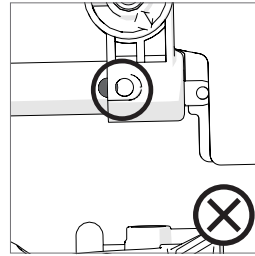

Fig. 14a

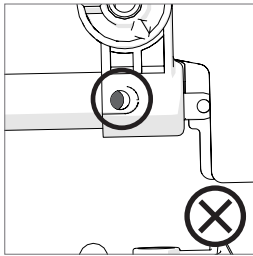

Fig. 14b

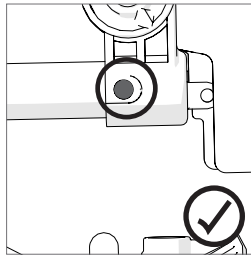

Fig. 14c

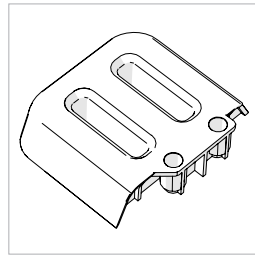

Fig. 15

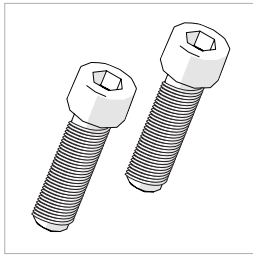

Fig. 16

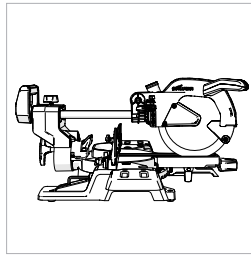

Fig. 17

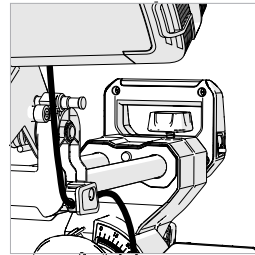

Fig. 18

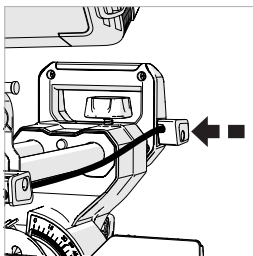

Fig. 19

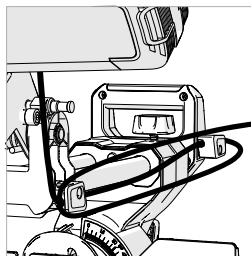

Fig. 20

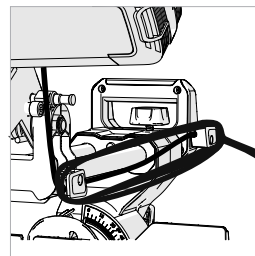

Fig. 21

EN

FR
(CA)

ES
(LA)

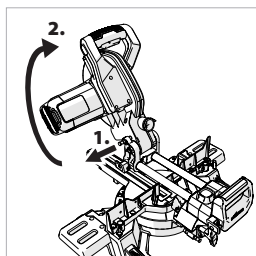

Fig. 22

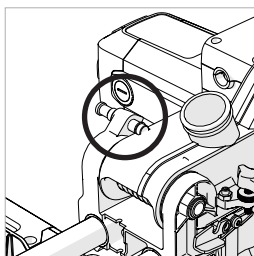

Fig. 23

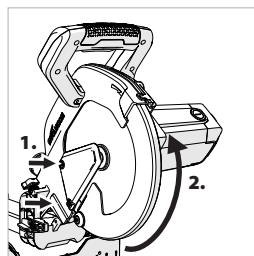

Fig. 24

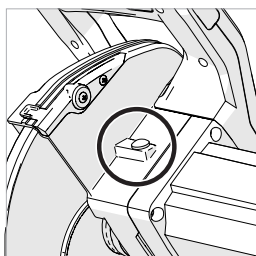

Fig. 25

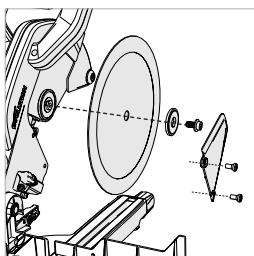

Fig. 26

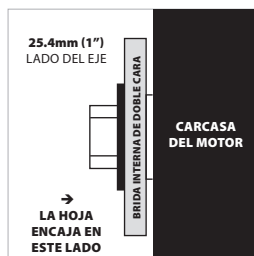

Fig. 27a

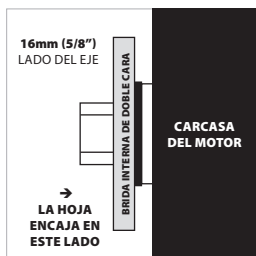

Fig. 27b

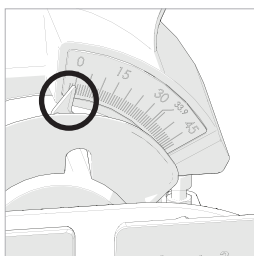

Fig. 28

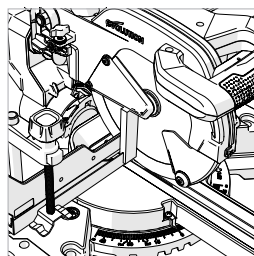

Fig. 29

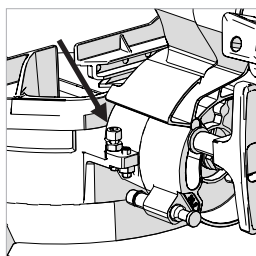

Fig. 30

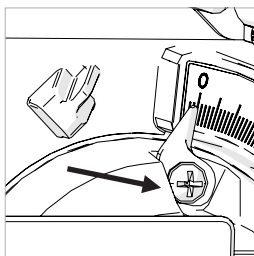

Fig. 31

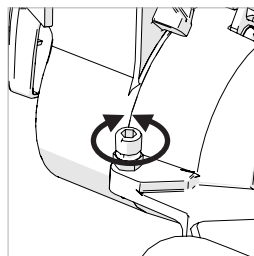

Fig. 32

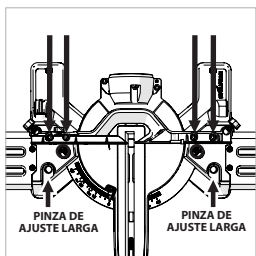

Fig. 33

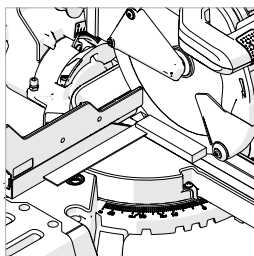

Fig. 34

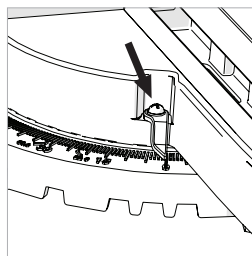

Fig. 35

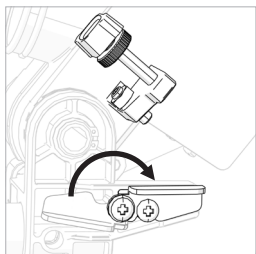

Fig. 36a

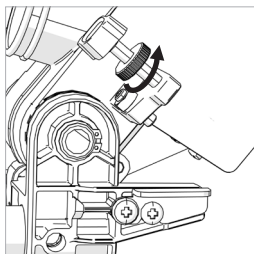

Fig. 36b

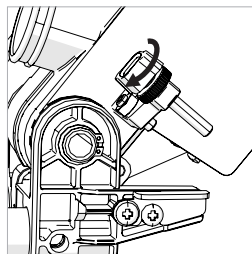

Fig. 36c

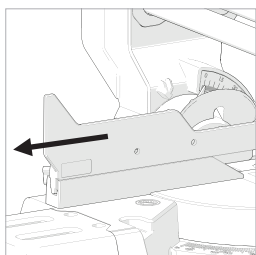

Fig. 37

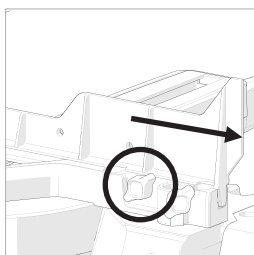

Fig. 38

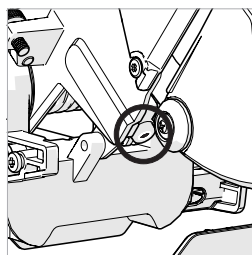

Fig. 39

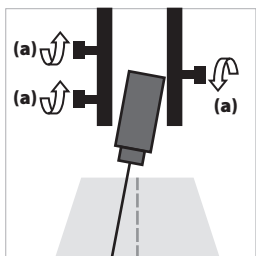

Fig. 40a

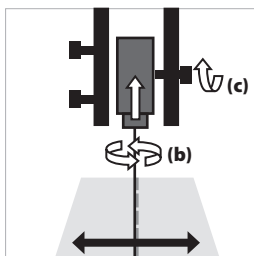

Fig. 40b/c

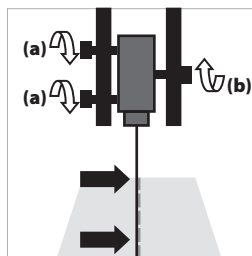

Fig. 41a/b

EN

FR
(CA)

ES
(LA)

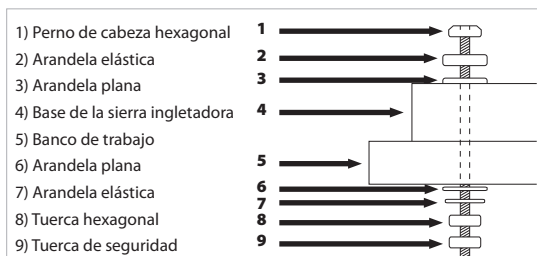

Fig. 42

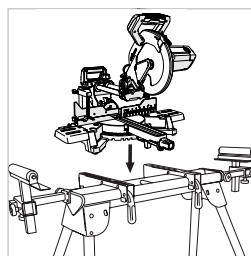

Fig. 43

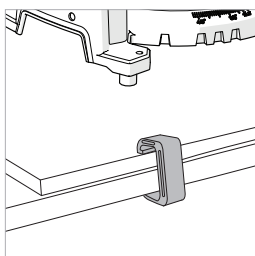

Fig. 44

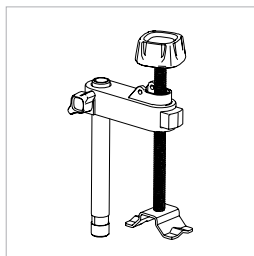

Fig. 45

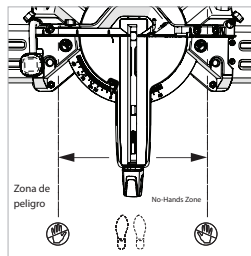

Fig. 46

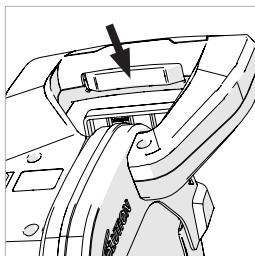

Fig. 47

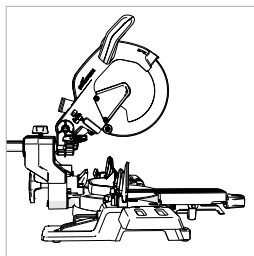

Fig. 48

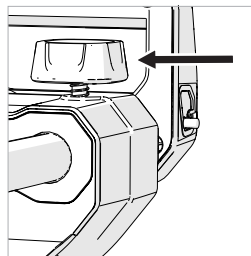

Fig. 49

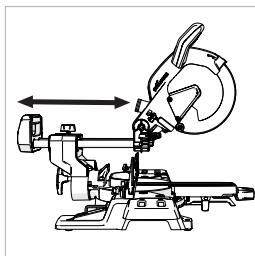

Fig. 50

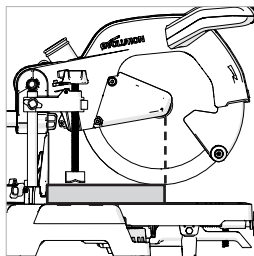

Fig. 51

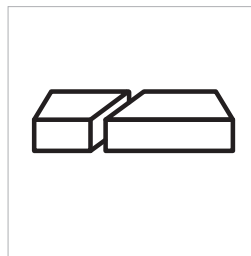

Fig. 52

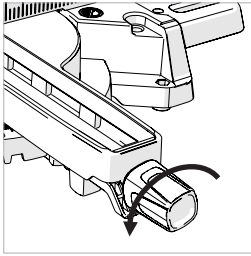

Fig. 53

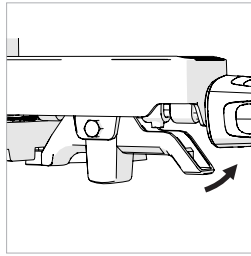

Fig. 54

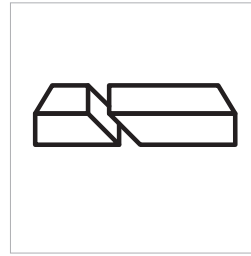

Fig. 55

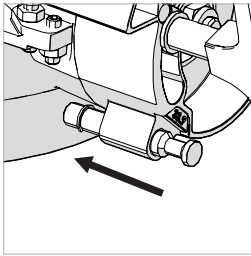

Fig. 56

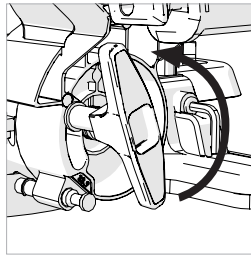

Fig. 57

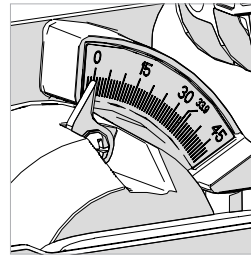

Fig. 58

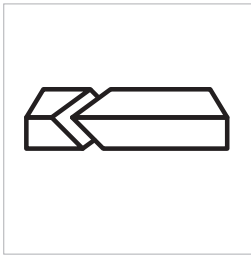

Fig. 59

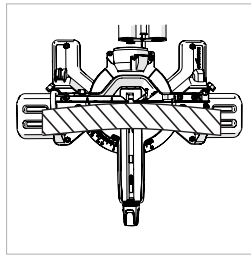

Fig. 60

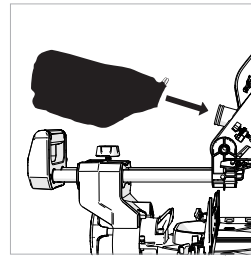

Fig. 61

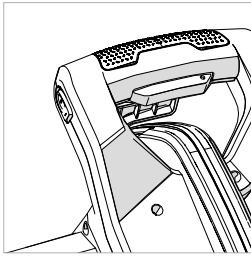

Fig. 62

EN

FR
(CA)

ES
(LA)

(7.1) MONTAJE Y PREPARACIÓN

ADVERTENCIA: desconecte siempre la sierra de la alimentación antes de realizar ningún ajuste.



Se requiere algo de montaje para la puesta en servicio de esta máquina.

Al montar esta máquina, el propietario/operario adquirirá valiosos conocimientos acerca de sus características avanzadas.

Esto debería permitir al operario explotar todo el potencial de la máquina una vez se ponga en servicio.

Nota: estudie los diagramas que muestran la máquina montada. Adquirirá valiosos conocimientos que lo ayudarán en el proceso de montaje.

HERRAMIENTAS NECESARIAS PARA EL MONTAJE Y LOS AJUSTES

Llave hexagonal: suministrada y situada en la posición de almacenamiento dedicada en la máquina. **(Fig. 1)**

Destornillador de estrella: no suministrado.

Nota: el proceso de montaje es un proceso único.

Una vez se ha completado con éxito el montaje, no se debe intentar desmontar la máquina. También es necesario que el propietario/operario monte la hoja y algunas otras piezas pequeñas.

Nota: se debe realizar una comprobación de seguridad una vez se haya completado el montaje y antes de usar la máquina: véase la página 102.

ADVERTENCIA: No conecte bajo ninguna circunstancia la cabeza de corte al suministro de corriente ni intente usarla como sierra circular de mano.

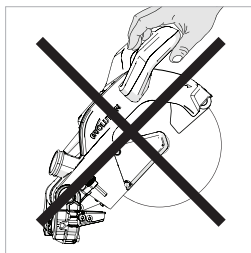

CONOZCA LAS PIEZAS

Hay cuatro **(4)** piezas principales que se deben montar (incluida la hoja) y otras dos **(2)** piezas más pequeñas que se deben conectar.

- La base giratoria y el cuello de bisel **(Fig. 2)**
- Las correderas de la carretilla **(Fig. 3)**
- La cabeza de corte (en la «posición bloqueada» según se saca del embalaje) **(Fig. 4)**
- La hoja **(Fig. 5)**

Nota: la hoja debería ser la última pieza en instalarse. Solo se debe instalar después de que se haya completado el proceso de montaje y se haya sometido la máquina a las comprobaciones de seguridad del montaje, véase la página 103.

EL BOTÓN DE BLOQUEO DEL INGLETE (Fig. 6)

La espiga roscada del botón de bloqueo del inglete se desliza a través de un agujero delante del mango de bloqueo del inglete **(Fig. 7)** y después se enrosca en un buje con rosca interna situado en la base de la máquina.

EL CUELLO DEL BISSEL

Nota: el cuello del bisel se suministra instalado en la mesa giratoria.

El cuello del bisel debería estar ajustado en la posición de 0°.

- Afloje el tornillo de bloqueo del bisel usando el mango de bloqueo del bisel. **(Fig. 8)**
- Gire el cuello del bisel a la posición vertical para que se apoye contra el tope de 0 grados.
- Apriete el mango de bloqueo del bisel.

INSERCIÓN DE LA CORREDERA DE LA CARRETILLA

IMPORTANT: si por cualquier razón (daños de tránsito, error de desembalaje, error del operario, etc.) las asas de ubicación en la punta de los brazos de la corredera de la carretilla se hubieran «activado», la carretilla corredera ya no se podrá instalar dentro del cuello del bisel sobre la cabeza de corte.

Las asas de ubicación (Fig.9) se deben restablecer si una o ambas se han «activado» prematuramente.

RESTABLECIMIENTO DE LAS ASAS DE UBICACIÓN (Fig. 10)

- Empuje con cuidado el asa que sobresale dentro del brazo de la carretilla. **(a)**
- Afloje con cuidado el émbolo de despliegue del asa de ubicación hacia delante usando un destornillador plano (no suministrado) como palanca. **(b)**

Los dos brazos de la corredera de la carretilla **(2)** se deberían insertar a través de los dos cojinetes lineales incluidos dentro del cuello de bisel. La corredera de la carretilla se debe insertar desde atrás, asegurando que el logotipo de «Evolution» esté en posición correcta hacia arriba. **(Fig. 11)**

- Deslice los brazos de la carretilla corredera a través del cuello del bisel aproximadamente la mitad de su longitud.
- Atornille el tornillo de bloqueo de la corredera de la carretilla en el orificio roscado encima del brazo derecho de la corredera de la carretilla. **(Fig. 12)**

Nota: asegúrese de que el muelle antivibración está instalado debajo del botón manual antes de instalar el tornillo de bloqueo en su posición de uso.

- Apriete el tornillo de bloqueo para bloquear la carretilla corredera en la posición deseada.

UNIÓN DE LA CABEZA DE CORTE

- Alinee la cabeza de corte con los dos **(2)** brazos de la carretilla corredera. **(Fig. 13a)**
- Empuje la cabeza de corte firmemente sobre los brazos de la carretilla hasta que oiga el «click» de las asas de ubicación desplegándose. **(Fig. 13b)**

Nota: Las asas de ubicación desplegadas deben ser completamente visibles cuando se mire desde el lateral de la cabeza de corte. **(Figs. 14a, 14b, 14c)**

Las asas de ubicación se han coloreado en verde para ayudar a su identificación y que la confirmación del despliegue correcto sea directa.

LAS EXTENSIONES DE MESA DE LA MÁQUINA (Fig. 15)

Nota: con esta máquina se proporcionan dos **(2)** piezas de extensión de la mesa de la máquina

PARA INSTALAR LAS EXTENSIONES DE MESA:

- Examine con cuidado las piezas de la extensión de mesa para determinar cuál es para el lado derecho y cuál para el izquierdo.
- Retire los tornillos de cabeza de encastre **(Fig. 16)** de la mesa utilizando la llave hexagonal proporcionada.
- Coloque la pieza de extensión relevante encima de la mesa y asegúrela en su posición de uso mediante los tornillos de cabeza hueca.
- Repita para la segunda pieza de extensión.

TRAZADO DEL CABLE DE ALIMENTACIÓN

ADVERTENCIA: esta máquina está equipada con un cable de red eléctrica y un enchufe moldeado que cumple las normativas del país de destino. En caso de daños, este cable y enchufe solo se deben sustituir con piezas de repuesto auténticas de Evolution y deben ser instaladas por un técnico competente.

- Asegúrese de que la cabeza de corte está en la posición más superior
- Asegúrese de que la corredera de la carretilla esté en la posición más avanzada y bloqueada **(Fig. 17)**

Desde el motor el cable de red debe enrutarse a través de la guía del cable frontal y después debe enrutarse hacia atrás **(Fig. 18)**.

El cable debería estar insertado en la mordaza/guía del cable trasera. Verifique que el componente de agarre del cable esté dentro de la guía del cable cuando el cable pasa a su través.

Después se debería fijar esta guía/mordaza a la cruceta de la carretilla corredera trasera (lado derecho) usando el tornillo de cabeza autorroscante (incluido). **(Fig. 19)**

Nota: el cable no debería estar apretado en ningún punto en toda su longitud. **(Fig. 20)**

EN

FR
(CA)ES
(LA)

Suba y baje la cabeza de corte varias veces y maneje también la carretilla corrediza. Compruebe que el cable no se enreda con ninguna otra pieza de la máquina.

Compruebe también que el cable no se estira durante ningún procedimiento operativo.

Nota: las mordazas/guías de cable proporcionan un método muy cómodo de asegurar el cable de red eléctrica a la máquina (**Fig. 21**) durante el almacenamiento

DESENGANCHE Y ELEVACIÓN DE LA CABEZA DE CORTE (Fig. 22)

ADVERTENCIA: para evitar lesiones graves, NUNCA realice el procedimiento de bloqueo o desbloqueo a menos que la sierra esté apagada y la hoja inmóvil.

Para liberar la cabeza de corte de la posición bloqueada:

- Presione cuidadosamente hacia abajo el mango de la cabeza de corte.
- Sujetando el cabezal saque el pasador de cierre del cabezal (**Step 2**), permite que la cabeza de corte suba a su posición superior. (**Step 2**)

Nota: la cabeza de corte subirá automáticamente a la posición superior una vez que se haya soltado de la posición bloqueada.

- Se bloqueará automáticamente en la posición superior.

Si le resulta difícil soltarla:

- Mueva la cabeza de corte cuidadosamente arriba y abajo.
- A la vez, retuerza el gancho de cerrojo de la cabeza en sentido horario y tire hacia fuera.

Nota: recomendamos que, cuando no se esté usando la máquina, la cabeza de corte esté bloqueada en su posición inferior con el gancho de cerrojo completamente encajado en la semicavidad abierta mecanizada en la superficie superior de la cabeza de corte cerca del punto de giro. (**Fig. 23**)

INSTALAR O DESMONTAR UNA HOJA

ADVERTENCIA: realice esta operación tan solo cuando la máquina esté desconectada de la alimentación eléctrica.

ADVERTENCIA: utilice únicamente hojas Evolution auténticas o aquellas hojas recomendadas específicamente por Evolution Power Tools y que se hayan diseñado para esta máquina.

Asegúrese de que la velocidad máxima de la hoja es superior a la velocidad del motor.

Nota: se recomienda que el operario considere llevar guantes protectores cuando manipule la hoja durante la instalación o cuando cambie la hoja.

Asegúrese de que la cabeza de corte está en su posición superior. (**Fig. 24**)

- (**Paso 1**) Necesitará destornillar la cubierta del eje de la hoja. Es necesario sacar 2 tornillos.
- (**Paso 2**) gire la protección inferior de la hoja hacia arriba y dentro de la protección superior de la hoja.

Nota: bajar ligeramente la cabeza de corte permitirá que la protección inferior de la hoja gire completamente dentro de la protección superior de la hoja, proporcionando el máximo acceso para el operario.

- Presione el botón negro de bloqueo del eje para bloquear el eje. (**Fig. 25**)
- Usando la llave hexagonal suministrada, suelte el tornillo del árbol y retire la arandela y el borde exterior de la hoja y la hoja del árbol. (**Fig. 36**)

Nota: el tornillo del eje tiene una rosca a la izquierda. Gírelo en dirección de las agujas del reloj para aflojarlo.

Gírelo en dirección contraria a las agujas del reloj para apretarlo.

Asegúrese de que la hoja y los bordes de la hoja están limpios y libres de contaminación.

- El borde interior de la hoja debería estar a la izquierda, pero si se retira para la limpieza se debe volver a colocar de la misma forma en que se retiró de la máquina.

ADVERTENCIA: para instalar las hojas multiusos Evolution, el borde interior de la hoja debe estar instalado con el buje de 25,4 mm hacia fuera. (**Fig. 27a**)

Instale la nueva hoja. Asegúrese de que la flecha de rotación en la hoja coincida con la flecha de rotación en sentido horario de la protección superior.

Nota: los dientes de la hoja siempre deben apuntar hacia abajo en la parte delantera de la sierra.

- Instale la brida de la hoja externa y el perno de la brida.
- Bloquee el eje y apriete el tornillo del eje usando una fuerza moderada, sin apretarlo en exceso.
- Asegúrese de retirar la llave hexagonal y de que se haya soltado el bloqueo del eje antes de proceder.
- Asegúrese de que la protección de la hoja esté completamente funcional antes de usar la máquina.

Una brida interna de doble cara permite ajustar con seguridad hojas de corte multi-materiales Evolution con un eje de 1" (25,4 mm) e 'invirtiendo' esta brida interna de doble cara, también se pueden fijar hojas de sierra con un eje de 5/8" (16 mm).

Nota: Las hojas de corte multi-materiales Evolution solo deben usarse con una sierra eléctrica Evolution.

HOJAS DE EJE DE 1" (25,4 MM)

ADVERTENCIA: Solo realizar esta operación con la máquina desconectada del suministro de red.

ADVERTENCIA: Debe verificar que la brida interna de doble cara de 1" sea visible para usted. (Fig. 27a) No monte una hoja de eje de 5/8" (16 mm) cuando la brida interna está en esta configuración

- La brida interna de doble cara tiene una elevación de aro del eje de 1" (25,4 mm), indicada por la línea gruesa negra (Fig. 27a) en el lado izquierdo de la brida de hoja de doble cara.
- El aro de elevación de 1" (25,4 mm) es necesario para apuntar 'hacia fuera' del motor al instalar una hoja de eje de 1" (25,4 mm), ya que esto proporciona un eje de 1" (25,4 mm).

HOJAS DE EJE DE 5/8" (16 MM)

ADVERTENCIA: Realice esta operación solo con la máquina desconectada del suministro de red.

ADVERTENCIA: Debe comprobar que la brida interna de doble cara de 5/8" sea visible para

usted. (Fig. 27b) No monte una hoja de eje de 1" (25,4 mm) cuando la brida interna está en esta configuración.

- La brida interna de doble cara tiene una elevación de aro del eje de 1" (25,4 mm), indicada por la línea gruesa negra (Fig. 27b) en el lado derecho de la brida de hoja de doble cara.
- Cuando 'se invierte', el aro de elevación de 1" (25,4 mm) apuntará 'hacia dentro', hacia el motor. Esto proporciona ahora un eje de 5/8" (16 mm).

COMPROBACIÓN Y AJUSTE DE LOS ÁNGULOS DE PRECISIÓN

Nota: esta máquina se ha configurado y ajustado de fábrica de forma precisa.

Si se sospecha que se han perdido algunos ángulos de precisión (debido quizás al desgaste normal del taller), se pueden restablecer mediante el procedimiento que se expone a continuación.

Nota: en esta máquina son posibles varias comprobaciones/ajustes.

El operario necesitará una escuadra (no suministrada) para efectuar estas comprobaciones y ajustes.

ADVERTENCIA: las comprobaciones y los ajustes solo se pueden realizar con la máquina desconectada del suministro de corriente.

ÁNGULOS DE BISEL (0° & 45°)

Ajuste del tope del bisel de 0°

Asegúrese de que la cabeza de corte esté en posición bloqueada con el gancho de cerrojo completamente encajado en su cavidad. Asegúrese de que la cabeza de corte esté vertical, contra su tope y de que el puntero de bisel indique 0° en la escala. (Fig. 28)

Coloque la escuadra en la mesa con un borde contra la mesa y el otro borde contra la hoja (evitando las puntas de TCT). (Fig. 29)

Si la hoja no está a 90° (perpendicular) respecto a la mesa giratoria, entonces quizás se requiera un ajuste.

- Afloje el mango de bloqueo del bisel e incline la cabeza de corte hacia la izquierda.
- Suelte la contratuerca en el tornillo de ajuste del ángulo de bisel. (Fig. 30)
- Use una llave hexagonal para girar el tornillo

EN

FR
(CA)ES
(LA)

hacia dentro o hacia fuera para ajustar el ángulo de la hoja.

- Devuelva la cabeza de corte a su posición vertical y vuelva a comprobar la alineación angular contra la escuadra.
- Repita los pasos anteriores hasta que se logre la alineación angular correcta.
- Apriete la tuerca de seguridad del ajuste del ángulo del bisel de forma segura.

Ajuste del puntero del bisel de 0°

Nota: el operario debe estar satisfecho con la hoja ajustada exactamente en perpendicular a la mesa cuando está en posición vertical y contra su tope.

- Si el puntero no está alineado exactamente con la marca de 0° en la escala del transportador de ángulos, es necesario realizar un ajuste.
- Afloje el tornillo del puntero del bisel usando un destornillador Phillips (**Fig. 31**)
- Ajuste el puntero del bisel de modo que esté alineado exactamente con la marca de 0°
- Vuelva a apretar el tornillo.

Ajuste del tope del bisel de 45°

- Afloje el mango de bloqueo del bisel e incline la cabeza de corte completamente hacia la izquierda hasta que se apoye en el tope de 45°.
- Use una escuadra para ver si está a un ángulo de 45 grados respecto a la mesa giratoria (evite las puntas de TCT).
- Si la hoja de la sierra no está alineada de forma exacta, es necesario ajustarla.
- Devuelva la cabeza de corte a su posición vertical.
- Suelte la contratuerca en el tornillo de ajuste del bisel de 45°.
- Use una llave hexagonal para ajustar el tornillo de ajuste hacia dentro o fuera según se requiera. (**Fig. 32**)
- Incline la cabeza de corte al ajuste de 45° y vuelva a comprobar la alineación con la escuadra.
- Repita los pasos anteriores hasta que se logre la alineación angular correcta.
- Apriete la tuerca de seguridad del tornillo de ajuste una vez se haya logrado el alineamiento.

ALINEAMIENTO DE LA VALLA DE LA MÁQUINA

La valla se debe alinear a 90° (perpendicular) respecto a una hoja instalada correctamente. La mesa giratoria debe estar ajustada a un ángulo

de inglete de «0°».

La valla está fijada a la mesa con cuatro (4) tornillos hexagonales de cabeza hueca (**Fig. 33**), dos (2) en el lado izquierdo y dos (2) en el lado derecho. Los cuatro (4) están situados a través de las ranuras alargadas mecanizadas en la pieza fundida de la valla.

- Asegúrese de que la cabeza de corte esté en posición bloqueada con el gancho de cerrojo completamente encajado.
- Coloque una escuadra en la mesa con un borde contra la valla y el otro borde contra la hoja (evitando las puntas de TCT). (**Fig. 34**)
- Si fuera necesario un ajuste, afloje los tribus (3) tornillos de ajuste de la valla usando una llave hexagonal.
- Reposicione la valla en los huecos alargados hasta que consiga el alineamiento.
- Apriete de forma segura los tornillos hexagonales de cabeza hueca.

Ajuste del puntero del ángulo del inglete.

Nota: hay escalas duales del ángulo de inglete moldeadas en la parte delantera de la base de la máquina.

Un pequeño puntero unido a la mesa giratoria indica el ángulo seleccionado.

En caso necesario, el puntero se puede recolocar aflojando su tornillo de sujeción usando un destornillador Phillips #2.

Ajuste según sea necesario y después apriete de forma segura el tornillo de fijación. (**Fig. 35**)

EL TOPE DE PROFUNDIDAD

El uso del tope de profundidad permite al operario cortar ranuras en una pieza de trabajo. El recorrido descendente de la cabeza de corte se puede limitar de modo que la hoja de la sierra no atraviese completamente la pieza de trabajo.

Nota: cuando se usa el tope de profundidad, es aconsejable comprobar la profundidad del corte usando un trozo de madera de desecho para asegurar que la ranura se corte correctamente. Al hacer un corte en la pieza de trabajo y después repetir el corte, pero con la pieza de trabajo ligeramente reubicada a la derecha o a la izquierda, es posible realizar cortes de zanjado.

Para usar el tope de profundidad:

- Despliegue la «placa de tope» del tope de profundidad (Fig. 36a) irándola hacia delante desde su posición de almacenamiento junto con la máquina aprox. 150 grados a su posición de uso.
- Afloje la tuerca de seguridad moleteada.(Fig. 36b)
- Ajuste el tornillo de pulgar (Fig. 36c) para limitar el recorrido de la cabeza de corte hasta la profundidad requerida
- Una vez ajustado en la profundidad deseada, apriete la tuerca de seguridad moleteada (Fig.36b) contra el soporte de sujeción para bloquear el tope de profundidad y asegurarse de que no haya movimiento
- Cuando se haya completado el corte, o bien reajuste el tope de profundidad o devuelva la «placa de tope» a su posición de almacenamiento.
- Compruebe que el corte se puede bloquear en la posición inferior mediante el gancho de cerrojo de la cabeza.

LA SECCIÓN SUPERIOR DE VALLA DESLIZABLE (Fig. 37)

El lado izquierdo de la valla de la máquina tiene una sección superior ajustable. Esta sección se puede deslizar a la izquierda un máximo de aprox. 100mm.

Nota: para evitar que la sección superior deslizable se retire completamente (y por tanto se pueda perder), la sección superior deslizable está «fijada» a la valla inferior.

Puede que sea necesario un ajuste cuando se seleccionen ciertos ángulos compuestos o de bisel agudos para proporcionar espacio libre para el movimiento de la cabeza de corte y la hoja cuando se realiza el corte.

Para ajustar la valla deslizable:

- Afloje el tornillo de pulgar. (Fig. 38)
- Deslice la sección superior de la valla a la izquierda hasta la posición requerida y apriete el tornillo de pulgar.
- Realice un «funcionamiento en seco» sin corriente para confirmar que no hay interferencia entre las piezas móviles cuando la cabeza de corte y la hoja se bajan para hacer un corte deslizando.

EL LÁSER

Esta máquina está equipada con una guía de corte láser. Esto permite al operador pre-visualizar la ruta del corte de la hoja en la pieza de trabajo. El interruptor ON/OFF para la guía láser está situado en el lado derecho del mango de corte (Fig. 62). La guía de láser está situada por debajo del cabezal de corte detrás de la hoja. (Fig. 39).

ADVERTENCIA: No mire directamente al haz del láser. Puede haber un peligro si mira deliberadamente dentro del haz. Siga todas las normas de seguridad siguientes.

- No debe dirigirse el haz del láser deliberadamente hacia las personas y evitar dirigirlo directamente hacia los ojos de una persona.
- Asegúrese siempre de que el haz del láser se use solo en piezas de trabajo que tengan superficies no reflectantes, es decir, madera natural o superficies mates, etc.
- No cambie nunca el conjunto del módulo del láser por un tipo o una clase diferente de láser.
- Las reparaciones en el módulo del láser solo deben ser realizadas por Evolution Power Tools o por su agente autorizado.

Nota: La guía del láser puede ser un dispositivo muy útil, particularmente cuando hay que cortar un gran número de piezas de trabajo. Sin embargo la guía de láser no debe considerarse como un sustituto de un buen marcado y planificación convencionales.

SEGURIDAD DEL LÁSER

La línea de guía del láser utilizada en este producto usa un láser de clase 2 con una salida de potencia máxima de <1mW a una longitud de onda de 650 nm. Estos láseres no presentan normalmente un peligro óptico, aunque mirar al interior del haz puede causar ceguera por destello temporalmente.

ADVERTENCIA: No mire directamente al interior del haz del láser. El láser debe usarse y mantenerse como se detalla en este manual. No dirija nunca intencionadamente el haz del láser hacia una persona y evite que se dirija hacia los ojos, o hacia un objeto distinto de la pieza de trabajo. Asegúrese siempre de que el haz del láser se dirija siempre solo a la pieza de trabajo cuando

EN

FR
(CA)ES
(LA)

está colocada en la mesa de la sierra de inglete. No dirija nunca directamente el haz del láser sobre cualquier superficie reflectante brillante y reluciente, ya que el haz del láser podría reflejarse hacia el operador. No cambie la unidad del láser por ningún otro tipo. No manipule la unidad de láser. Toque la unidad solo al hacer ajustes. Las reparaciones del láser solo deben ser realizadas por un centro de servicio autorizado.

Línea de guía del láser

La línea de guía del láser proyectada muestra la ruta de la hoja durante un corte. Para usar la guía del láser para un ángulo conocido (p. ej. inglete a 45°):

- Marque el corte requerido en la pieza de trabajo utilizando un lápiz, etc.
- Ajuste la sierra al ángulo de corte requerido (45°) y bloquéela en posición utilizando el asa de bloqueo del inglete y/o la palanca de bloqueo de tope positivo.
- Coloque la pieza de trabajo sobre la mesa giratoria y contra la barrera.
- Deslice la pieza de trabajo en su posición hasta que la línea de lápiz en la pieza de trabajo y la línea proyectada del láser coincidan exactamente.
- Fije la pieza de trabajo en la posición utilizando la abrazadera de sujeción.
- Proceda a realizar el corte.

Para utilizar la guía del láser en un ángulo desconocido:

- Marque la posición del corte a realizar en la pieza de trabajo utilizando un lápiz, etc.
- Coloque la pieza de trabajo sobre la mesa giratoria y contra la barrera.
- Ajuste la sierra de inglete para obtener el ángulo aproximado de corte. No apriete el asa de bloqueo del inglete en este momento.
- Deslice lentamente la pieza de trabajo hacia atrás y hacia delante a lo largo de la barrera, mientras ajusta lentamente el ángulo de la mesa giratoria.
- Deténgase cuando la línea proyectada del láser y la línea de lápiz en la pieza de trabajo coincidan exactamente.
- Apriete el asa de bloqueo del inglete para bloquear la mesa giratoria en la posición.
- Fije la pieza de trabajo con una abrazadera de sujeción.
- Vuelva a comprobar el alineamiento.

- Cuando esté convencido que el alineamiento es preciso, proceda a realizar el corte.

Tapa de la lente del láser (si está montada)

Si está montada, la tapa de la lente del láser es un sencillo a ajuste por presión en la parte frontal de la unidad de láser. Si se daña o se vuelve opaca por algún motivo, puede sustituirse. Saque cuidadosamente la lente de la unidad del láser y sustitúyala por una lente nueva.

AJUSTE DEL LÁSER

ADVERTENCIA: No se puede poner en marcha el motor en ningún momento de este procedimiento.

- Con la guía del carro en la posición más trasera y el cabezal levantado, conecte el láser. El láser se proyectará a través de la mesa giratoria.
- Utilizando una pieza de trabajo de prueba, trace una línea a 90° hasta la barrera con una escuadra o similar.

Si el láser no está alineado con la línea de corte en la pieza de trabajo, actúe como sigue:

- Destornille los dos tornillos del lado izquierdo y el tornillo individual del lado derecho del láser hasta que los tornillos estén casi fuera de sus agujeros respectivos. ((Fig. 40a)
- Primero empuje el cuerpo del láser hacia arriba lo suficiente para que los 3 tornillos puedan agarrar en los siguientes pasos. Gire el láser de latón con un destornillador de hoja plana o con los dedos de forma que quede paralelo a la línea. No es necesario alinear justo ahora, lo más importante es conseguir el paralelismo. (Fig. 40b)
- Atornille ligeramente el tornillo del lado derecho para mantener el láser en posición de forma que no se mueva libremente, pero que el láser pueda aún girar manualmente. (Fig. 40c)
- Si no hay paralelismo, afloje de nuevo el tornillo del lado derecho y recoleque.
- Si el láser está a la izquierda de la línea de corte: gire ambos tornillos del lado derecho ligeramente y observe el movimiento de la línea del láser; (Fig. 41a) si empieza a angular alejándose de la línea o cruzando la línea, gire uno de los tornillos para nivelar y mantener una posición paralela en la línea de corte.
- Una vez la línea del láser está en la línea de corte, finalmente apriete el tornillo del lado derecho un poco más. (Fig. 41b)

- Si no está posicionado correctamente, repita los pasos anteriores.

Nota: Pueden encontrarse las siguientes etiquetas de ADVERTENCIA en esta máquina:

PRECAUCIÓN RADIACIÓN LÁSER - NO MIRE AL INTERIOR DEL HAZ NI MIRE DIRECTAMENTE CON INSTRUMENTOS ÓPTICOS

MONTAJE PERMANENTE DE LA SIERRA INGLETADORA

Para reducir el riesgo de lesiones debidas a un movimiento inesperado de la sierra, coloque la sierra en la ubicación deseada, o bien en un banco de trabajo o en otro soporte apropiado para la máquina. La base de la sierra tiene cuatro orificios de montaje a través de los cuales se pueden colocar pernos apropiados (no suministrados) para asegurar la sierra ingletadora. Si se va a usar la sierra en una ubicación, fjela de forma permanente al banco de trabajo usando los dispositivos de sujeción adecuados (no suministrados). Use las arandelas de bloqueo y las tuercas en el lado inferior del banco de trabajo. (Fig. 42)

- Para evitar lesiones por los restos que salgan volando, coloque la sierra de modo que las demás personas presentes no estén demasiado cerca (ni detrás) de ella.
- Coloque la sierra sobre una superficie firme y nivelada en la que haya suficiente espacio para manejar y apoyar la pieza de trabajo de forma adecuada.
- Apoye la sierra para que la mesa de la máquina esté nivelada y la sierra no se balancee.
- Fije la sierra de forma segura con mordazas o pernos a su soporte o banco de trabajo.

Nota: esta máquina se puede unir al soporte de sierra ingletadora Evolution. (Fig. 43). Esto proporcionará un soporte de taller seguro y extremadamente portátil capaz de manejar piezas de trabajo de material bastante largas. De esta forma, se puede mejorar la eficiencia y la seguridad del operario, así como reducir su fatiga.

PARA EL USO PORTÁTIL:

- Monte la sierra sobre un trozo de 18 mm de grosor de MDF o contrachapado (tamaño mínimo recomendado de 31-1/2" x 19-1/2"), usando dispositivos de sujeción adecuados (no suministrados).

Nota: puede que sea necesario encastrar las arandelas, tuercas, etc., en el lado inferior del tablero de montaje de contrachapado o MDF. El lado inferior debe ser liso y alineado sin fijaciones que sobresalgan, etc.

- Use abrazaderas en «G» para unir el tablero de montaje a la superficie de trabajo. (Fig. 44)

LA MORDAZA DE SUJECCIÓN (Fig. 45)

Nota: se proporciona una (1) mordaza de sujeción con la máquina.

Se incorporan dos cavidades (una a cada lado) en la parte posterior de la valla de la máquina.

Estas cavidades son para posicionar la mordaza de sujeción.

Para usar la abrazadera de sujeción de 3 piezas durante las operaciones:

- Encaje la mordaza en la cavidad de sujeción que mejor se adapte a la aplicación de corte, asegurándose de que esté insertada completamente.
- Apriete el tornillo de pulgar de la valla para bloquear el pilar de la mordaza en la cavidad de la valla.
- Coloque la pieza de trabajo que se va a cortar sobre la mesa de la sierra, contra la valla y en la posición deseada.
- Ajuste la abrazadera usando los tornillos de mariposa y el botón de liberación rápida para que puede subir y bajar la abrazadera para hacerla coincidir con el grosor de la pieza de trabajo. Ajuste hasta que la pieza de trabajo quede firmemente sujeta a la mesa de la sierra.

Realice un «funcionamiento en seco» con la corriente desconectada.

Asegúrese de que la mordaza de sujeción no interfiera con el recorrido de la hoja ni con el de cualquier otra parte de la cabeza de corte al descender para efectuar el corte.

INSTRUCCIONES DE FUNCIONAMIENTO

Precaución: se deben inspeccionar todas las sierras ingletadoras antes de cada uso (en particular en cuanto al funcionamiento correcto de las protecciones de seguridad).

No conecte la sierra al suministro de corriente hasta que se haya realizado una inspección de seguridad.

ADVERTENCIA: asegúrese de que el operario ha recibido formación adecuada en el uso, el ajuste y el mantenimiento de esta máquina antes de permitir la conexión al suministro de corriente

EN

FR
(CA)ES
(LA)

y empezar con las operaciones de corte. Para reducir el riesgo de lesiones, desenchufe siempre la sierra antes de realizar cualquier ajuste o cambio de cualquiera de las piezas de la máquina. Compare la dirección de la flecha de rotación en la protección con la flecha de dirección en la hoja. Los dientes de la hoja siempre deben apuntar hacia abajo en la parte delantera de la sierra. Compruebe el apriete del tornillo del eje.

(8.3) POSICIONAMIENTO DEL CUERPO Y LA MANO (Fig. 46)

- Nunca ponga las manos dentro de la «zona libre de manos» (por lo menos a 6" de la hoja).
- Mantenga las manos alejadas del recorrido de la hoja.
- Asegure la pieza de trabajo firmemente a la mesa y contra la valla para evitar cualquier movimiento.
- Use una mordaza de sujeción si es posible, pero compruebe que esté posicionada de forma que no interfiera con el recorrido de la hoja u otras piezas móviles de la máquina.
- Evite siempre las operaciones y posiciones de la mano incómodas en las que un deslizamiento repentino podría hacer que los dedos o la mano se muevan hacia la hoja.
- Antes de intentar un corte, haga un «funcionamiento en seco» con la corriente desconectada para ver el recorrido de la hoja.
- Mantenga las manos en posición hasta que se haya liberado el gatillo interruptor ON/OFF y la hoja se haya detenido completamente.

EL GATILLO INTERRUPTOR ON/OFF (Fig. 47)

El gatillo interruptor ON/OFF del motor es de tipo sin cerrojo. Está colocado ergonómicamente dentro del MANGO de corte. Para encender el motor:

- Presione el interruptor para arrancar el motor.
- Suelte el interruptor para apagar el motor.

Coloque la sierra en una superficie de trabajo segura y compruebe la sierra cuidadosamente. Compruebe particularmente el funcionamiento de todos los dispositivos de seguridad de la máquina antes de intentar usar la máquina.

PREPARACIÓN PARA REALIZAR UN CORTE NO SE EXTRALIMITE

Mantenga una posición firme y equilibrada. Sitúese en un lado de modo que la cara y el cuerpo queden fuera de la trayectoria de un posible contragolpe.

ADVERTENCIA: Cortar a mano alzada es una de las mayores causas de accidentes y no debe intentarlo.

- Asegúrese de que la pieza de trabajo siempre descansa firmemente contra la valla de la máquina y, si fuera práctico, que esté fijada con la mordaza de sujeción a la mesa.
- La mesa de la sierra debe estar limpia y libre de serrín, virutas, etc., antes de fijar la pieza de trabajo en posición.
- Asegúrese de que el material que va a cortarse tiene espacio suficiente a los lados de la hoja para moverse una vez finalizado el corte. Asegúrese de que la pieza que va a cortar no se «atasque» en ninguna otra parte de la máquina.
- No utilice esta sierra para cortar piezas pequeñas. Si la pieza de trabajo que está cortando hiciera que las manos o los dedos estuvieran a 150 mm o menos de la hoja de la sierra, entonces la pieza es demasiado pequeña.

CORTE DE TRONZADO

Este tipo de corte se usa principalmente para cortar material de sección pequeña o estrecha.

La cabeza de corte se empuja suavemente hacia abajo para cortar a través de la pieza de trabajo. La carretilla corrediza se debería bloquear en su posición más posterior. (Fig. 48)

- Deslice la cabeza de corte hacia atrás tanto como sea posible.
- Apriete el tornillo de bloqueo de la corredera. (Fig. 49)
- Coloque la pieza de trabajo en la mesa y contra la valla y asegúrela con mordaza(s) según sea necesario.
- Agarre el mango de corte.
- Encienda el motor y permita que la hoja de la sierra alcance la máxima velocidad.
- Baje el mango de corte hacia abajo y corte a través de la pieza de trabajo.
- Permita que la velocidad de la hoja haga el trabajo. No hace falta ejercer ningún tipo de presión indebida en el mango de corte.
- Cuando se haya completado el corte, suelte el gatillo interruptor ON/OFF.

- Permita que la hoja se detenga completamente.
- Permita que la cabeza de corte se eleve a su posición superior, con la protección inferior de la hoja cubriendo completamente los dientes de la hoja y con la cabeza de corte bloqueada en la posición superior antes de liberar el mango de corte.
- Retire la pieza de trabajo.

CORTE DESLIZANTE

Esta sierra está equipada con un sistema de carretilla corrediza.

Al aflojar el tornillo de bloqueo de la corredera se liberará la corredera y permitirá que la cabeza de corte se mueva hacia delante y hacia atrás. (Fig. 50)

La hoja de la sierra se baja en la pieza de trabajo y después se empuja a la parte trasera de la máquina para completar un corte.

Este tipo de corte se puede usar para cortar piezas anchas.

- Coloque la pieza de trabajo en la mesa y contra la valla y asegúrela con mordaza(s) según sea necesario.
- Afloje el tornillo de bloqueo de la corredera.
- Agarre el mango de corte y tire de la cabeza de corte hacia delante hasta que el eje (centro de la hoja de la sierra) esté sobre el borde delantero de la pieza de trabajo. (Fig. 51)
- Accione el gatillo interruptor ON/OFF del motor y permita que la hoja de la sierra alcance la máxima velocidad.
- Presione el gatillo de bloqueo de la protección inferior de la hoja para liberar el cabezal de corte.
- Empuje el mango de corte completamente hacia abajo y corte el borde anterior de la pieza de trabajo.
- Empuje con suavidad el mango de corte hacia atrás en dirección a la valla al completar el corte.
- Empuje siempre la cabeza de corte hasta la posición más posterior durante cada corte.
- Cuando haya terminado el corte, suelte el gatillo interruptor y deje que la hoja se pare por completo.
- Permita que la cabeza de corte se eleve a su posición superior, con la protección inferior de la hoja cubriendo completamente los dientes de la hoja y con la cabeza de corte bloqueada en la posición superior antes de liberar el mango de corte.

ADVERTENCIA: nunca tire de la cabeza de corte y de la hoja giratoria hacia usted cuando haga un corte deslizante.

La hoja podría intentar subirse encima de la pieza de trabajo, haciendo que la cabeza de corte dé un «contragolpe» con fuerza.

La cabeza de corte siempre debería estar colocada como se indica anteriormente antes de intentar realizar un corte deslizante.

Cuando la cabeza de corte esté en la posición correcta encima de la pieza de trabajo, se puede bajar y empujar hacia atrás en dirección a la valla para completar el corte.

CORTE DE INGLETE (Fig. 52)

La mesa giratoria de esta máquina se puede girar 50° a la izquierda o a la derecha de la posición de corte transversal normal (0°).

Se proporcionan topes positivos en 45°, 30°, 22,5° y 15° en los lados derecho e izquierdo.

El corte de inglete es posible con o sin desplegar el sistema de carretilla corrediza.

- Afloje el botón de bloqueo del mango del inglete (Fig. 53) girando el botón de bloqueo en sentido antihorario
- Tire hacia arriba de la palanca de bloqueo del tope positivo.(Fig. 54)
- Gire la mesa giratoria al ángulo deseado.

Nota: se incorpora una escala de transportador de ángulos en la base de la máquina para ayudar al ajuste.

- Apriete el botón de bloqueo del mango del inglete cuando se alcance el ángulo.

Nota: es una buena práctica apretar el botón de bloqueo del inglete incluso cuando se ha seleccionado un tope positivo y la palanca de bloqueo del tope positivo está bien engranada.

CORTE DE BISEL MEDIANTE INCLINACIÓN DE LA CABEZA DE CORTE

Se hace un corte de bisel (Fig. 55) con la mesa giratoria ajustada a un ángulo de inglete de 0°

Nota: puede que sea necesario ajustar la sección superior de la valla deslizable para dejar espacio libre para el movimiento de la cabeza de corte. (Fig. 37-38)

EN

FR
(CA)ES
(LA)

La cabeza de corte se puede inclinar desde la posición normal de 0° (posición perpendicular) hasta un ángulo máximo de 45° desde la perpendicular solo al lado izquierdo. El corte de bisel es posible con o sin desplegar el sistema de carretilla corrediza.

Nota: se proporciona un tope positivo en el ángulo de bisel de 33,9°. Se puede acceder a él desplegando (empujando hacia dentro) el seguro del bisel de 33,9°.

(Fig. 56) Normalmente, el seguro del bisel se debería dejar en posición no desplegada (sacado).

Para inclinar la cabeza de corte hacia la izquierda:

- Afloje el mango de bloqueo del bisel. (Fig. 57)
- Inclíne la cabeza de corte en el ángulo requerido. Se proporciona una escala de transportador de ángulos como ayuda para el ajuste. (Fig 58)
- Apriete el mango de bloqueo del bisel cuando se haya seleccionado el ángulo deseado.
- Póngase en el lado izquierdo del mango de corte al realizar un corte.

Cuando se haya completado el corte:

- Suelte el gatillo interruptor ON/OFF para apagar el motor, pero mantenga las manos en posición.
- Permita que la hoja se detenga completamente.
- Permita que la cabeza de corte suba a su posición superior, con la protección inferior de la hoja desplegada completamente y cubriendo la hoja antes de retirar la(s) mano(s).
- Devuelva la cabeza de corte a la posición perpendicular.

CORTE COMPUESTO (Fig. 59)

Un corte compuesto es una combinación de corte de inglete y de bisel empleados simultáneamente. Cuando se necesite un corte compuesto, seleccione las posiciones deseadas de inglete y bisel como se describe previamente:

Nota: es posible el corte compuesto con el sistema de carretilla corrediza desplegado. Compruebe siempre que la hoja deslizante no interfiera con la valla de la máquina ni con ninguna otra parte de la máquina. Ajuste la sección superior izquierda de la valla deslizable, en caso necesario.

CORTE DE MOLDURA DE TECHO

Esta máquina es capaz de cortar ángulos de inglete requeridos para las molduras de techo. Para configurar la máquina para cortar molduras de techo:

- Despliegue el seguro del bisel de 33,9° empujándolo completamente hacia dentro. (Fig. 60)
- Inclíne la cabeza de corte a la posición de 33,9° y bloquéela en posición apretando el mango de bloqueo del bisel.
- Gire la mesa giratoria y ajústela al ángulo de inglete de 31,6° como indica la escala del transportador de ángulos.

Asegúrese de que la moldura de techo está colocada correctamente sobre la mesa giratoria y asegúrela con las mordazas apropiadas antes de realizar el corte.

Cuando se completen las operaciones de corte, devuelva la cabeza de corte a la posición vertical y devuelva el seguro del bisel de 33,9° a su posición exterior (no encajada).

CORTE DE MATERIAL ARQUEADO (Fig. 61)

ADVERTENCIA: antes de cortar cualquier pieza de trabajo, debe controlar si está arqueada.

Si lo está, la pieza de trabajo se debe colocar y cortar como se muestra. No coloque la pieza de trabajo de forma incorrecta ni corte la pieza de trabajo sin el soporte de la valla.

DESPEJAR MATERIAL ATASCADO

- Apague la sierra ingletadora soltando el gatillo interruptor.
- Permita que la hoja se detenga completamente.
- Desenchufe la sierra ingletadora de la red eléctrica.
- Retire con cuidado cualquier material atascado de la máquina.
- Compruebe el estado y el funcionamiento de la protección de seguridad.
- Compruebe si cualquier otra parte de la máquina, p. ej., la hoja, presenta daños.
- Cualquier pieza dañada debe ser reemplazada por un técnico competente y se debe realizar una inspección de seguridad antes de usar la máquina de nuevo.

El extremo libre de una pieza de trabajo larga se debe apoyar a la misma altura que la mesa giratoria de la máquina.

El operario debería considerar el uso de un soporte de apoyo de la pieza de trabajo remoto, un compañero de trabajo ajustable o un caballete de sierra, etc.

ACCESORIOS OPCIONALES DE EVOLUTION SACO CAPTAPOLVO

Se puede instalar un saco captapolvo en el puerto de extracción en la parte trasera de la máquina. El saco captapolvo se usa solo cuando se cortan materiales de madera.

- Deslice el saco captapolvo sobre el puerto de extracción de polvo, asegurándose de que la brida de ballesta agarre el puerto, sujetando el saco captapolvo en posición de forma segura.

(Fig. 62)

Nota: para mayor eficiencia operativa, vacíe el saco captapolvo cuando se llenen 2/3.

Deseche el contenido del saco captapolvo de forma respetuosa con el medioambiente. Puede que tenga que llevar una mascarilla antipolvo al vaciar el saco captapolvo.

Nota: se puede unir una máquina de extracción al vacío del taller al puerto de extracción de polvo, en caso necesario.

Siga las instrucciones del fabricante si se equipa dicha máquina.

ADVERTENCIA: no use el saco captapolvo al cortar materiales metálicos, incluyendo madera con clavos.

TUBO ADAPTADOR DEL PUERTO DE EXTRACCIÓN

Utilice el tubo adaptador para conectar el puerto de extracción de la máquina a un equipo comercial de extracción por aspiración para talleres (no suministrado) que disponga de mangueras o puertos de entrada de diámetro interno de 3/16" (30 mm).

MANTENIMIENTO

Nota: cualquier actividad de mantenimiento se debe llevar a cabo con la máquina apagada y desconectada de la red de suministro de energía eléctrica o de la batería.

Compruebe con regularidad que todos los dispositivos y las protecciones de seguridad funcionan correctamente. Solo utilice esta máquina si las protecciones o características de seguridad funcionan por completo.

Todos los cojinetes del motor de esta máquina están lubricados de forma permanente. No es necesario volver a lubricarlos.

Use un paño limpio y ligeramente húmedo para limpiar las piezas de plástico de la máquina. No utilice disolventes ni productos similares que podrían dañarlas.

ADVERTENCIA: no intente limpiar introduciendo objetos puntiagudos a través de las aberturas de las cubiertas de las máquinas, etc. Los conductos de ventilación se deben limpiar con aire comprimido seco.

El exceso de chispas puede indicar la presencia de suciedad en el motor o el desgaste de las escobillas de carbono. Si se tiene alguna sospecha de que esto ocurra, lleve la máquina al servicio técnico para que el personal cualificado reemplace los cepillos.

(6.4) PROTECCIÓN MEDIOAMBIENTAL

Los productos eléctricos no se deben tirar con la basura doméstica.

Recicle en los sitios destinados para este fin. Consulte con la autoridad local o el minorista para obtener información sobre el reciclaje.



EN

FR
(CA)ES
(LA)

COMPROBACIONES DE SEGURIDAD DEL MONTAJE

PIEZA	ESTADO	SÍ
Correderas	Instaladas a través del cuello del bisel y conectadas a la cabeza de corte. Asas de ubicación desplegadas correctamente.	
Botón de bloqueo del mango del inglete	Instalado en el mango del inglete/mesa giratoria	
Tornillo de bloqueo de la carretilla corrediza	Insertado en el orificio roscado en el cuello del bisel. Muelle antivibración instalado debajo del botón manual del tornillo de bloqueo.	
Cable de alimentación	Tendido correctamente con las mordazas/guía del cable instaladas correctamente.	
Hoja	Hoja correctamente instalada y con las flechas de rotación en la hoja y en la máquina coincidiendo. Borde exterior de la hoja y perno del árbol y arandela correctamente instalados.	
Protecciones de seguridad	Protección inferior de seguridad completamente operativa. La cabeza de corte se bloquea en la posición superior con la hoja cubierta. La cabeza de corte solo se puede bajar cuando se acciona la palanca de bloqueo de la protección de la hoja.	
Suministro	El suministro coincide con las especificaciones que se encuentran en la placa de características de la máquina.	
Montaje	O bien: a) Máquina emplazada permanentemente y atornillada al banco de trabajo. b) Máquina montada sobre tablero que se puede fijar al banco de trabajo. c) Máquina atornillada a un soporte de sierra ingletadora dedicado.	
Emplazada	Disposición adecuada para el manejo de piezas de trabajo largas o de forma irregular.	
Ambiente	Seco, limpio y ordenado. Temperatura propicia para el manejo del material. Iluminación adecuada (de doble cara si se usan luces fluorescentes)	

**Se deben marcar todas las casillas de Sí antes de que se pueda usar la máquina.
Sin marca de verificación = No usar.**

COMPROBACIONES DE SEGURIDAD FINALES

PIEZA	ESTADO	SÍ
Montaje	Repetir las comprobaciones de seguridad del montaje.	
Funcionamiento	<p>Con la máquina apagada y desconectada de la red eléctrica, lleve a cabo los siguientes procedimientos:</p> <ul style="list-style-type: none"> • Ponga la máquina en cada uno de los ajustes operativos máximos de uno en uno. • En cada ajuste, baje la cabeza de corte a su posición más baja, observando el recorrido de la hoja mientras lo hace. • Compruebe que la hoja no interfiera ni golpee ninguna parte de la máquina, las piezas fundidas o las protecciones al bajar la cabeza de corte. • Compruebe que cuando se emplea la carretilla corrediza no se dé contacto entre la cabeza de corte y la hoja ni otras piezas de la máquina. • Gire la hoja a mano (se recomienda llevar guantes al hacerlo, pero no lo haga cuando se usa la sierra en funcionamiento). • Compruebe que la hoja gire con suavidad sin ruidos inusuales y que no haya contacto entre la hoja y las protecciones superior e inferior de la hoja. • Compruebe que no haya «tambaleo» perceptible de la hoja en ninguna dirección al girarla. 	

Se deben marcar todas las casillas de Sí antes de que se pueda usar la máquina.

Sin marca de verificación = No usar.

EN

FR
(CA)ES
(LA)

evOLUTION®

evolutionpowertools.com

AUS

Total Tools (Importing) Pty Ltd
20 Thackray Road
Port Melbourne
Vic 3207

T: 03 9261 1900

FR

Evolution Power Tools SAS
61 Avenue Lafontaine
33560, Carbon-Blanc
Bordeaux

T: +33 (0)5 57 30 61 89

UK

Evolution Power Tools Ltd
Venture One, Longacre Close
Holbrook Industrial Estate
Sheffield, S20 3FR

T: +44 (0)114 251 1022

USA

Evolution Power Tools LLC
8363 Research Drive
Davenport, IA
52806

T: 866-EVO-TOOL

DE +44 (0)114 251 1022

ES +34 91 114 73 85

NL +44 (0)114 251 1022

PL +48 33 822 09 22

PT +34 91 114 73 85

RO +44 (0) 114 2050458

RU +33 (0)5 57 30 61 89

TR +90 (0) 312 9001810



EPT QR CODE